

## INDICE GENERALE

<b>PARTE I - HACCP</b> .....	<b>3</b>
<b>PIANO DI CAMPIONAMENTO</b> .....	<b>3</b>
LABORATORIO DI RIFERIMENTO.....	3
ISTRUZIONE OPERATIVA - CAMPIONAMENTO SUPERFICI E ATTREZZATURE.....	3
ANALISI - TIPOLOGIA, MODALITÀ E FREQUENZA.....	4
<b>PLANIMETRIA DELL'IMPIANTO</b> .....	<b>5</b>
<b>SEZ. I HACCP - NOTE GENERALI, DEFINIZIONI E NOTE DI LINGUAGGIO</b> .....	<b>8</b>
1. SCOPO E CAMPO DI APPLICAZIONE.....	8
2. DEFINIZIONI E NOTE DI LINGUAGGIO.....	8
<b>SEZ. II HACCP – GHP E PREREQUISITI</b> .....	<b>9</b>
1. PROCEDURA DI PULIZIA E SANIFICAZIONE.....	10
2. PROCEDURA PER IL CONTROLLO DELLA POTABILITÀ DELL'ACQUA.....	11
3. PROCEDURA DI MANUTENZIONE ORDINARIA E STRAORDINARIA.....	12
4. PROCEDURA DI CONTROLLO DELLE TEMPERATURE.....	12
5. PROCEDURA DI SELEZIONE E VERIFICA DEI FORNITORI MATERIE PRIME E MOCA.....	13
6. PROCEDURA DI VERIFICA DELLE MATERIE PRIME E DEI MOCA ALL'ARRIVO.....	13
7. PROCEDURA PER LA PREVENZIONE DEI PERICOLI.....	14
<b>SEZ. III HACCP – ANALISI AZIENDALE</b> .....	<b>15</b>
1. PIANO HACCP.....	15
2. DESCRIZIONE DELL' ATTIVITÀ, DEL PRODOTTO E DELLA DESTINAZIONE D'USO.....	15
3. ATTI AUTORIZZATIVI.....	15
4. PERSONALE (INTERNO ED ESTERNO).....	16
5. APPARATI TERMICI E ATTREZZATURE.....	17
6. PROCEDURE PER PARTICOLARI ATTIVITÀ.....	18
7. ETICHETTATURA DEI PRODOTTI AZIENDALI.....	18
8. RINTRACCIABILITÀ E RITIRO DAL MERCATO DELLE MERCI NON IDONEE.....	19
9. PROCEDURA PER IL CONTROLLO DEI ANIMALI INFESTANTI ED INDESIDERATI.....	20
10. GESTIONE DEI RIFIUTI E REFLUI.....	20
<b>SEZ. IV HACCP – APPROVVIGIONAMENTO E STOCCAGGIO MATERIE PRIME</b> .....	<b>22</b>
1. APPROVVIGIONAMENTO MATERIE PRIME E CONTROLLO MERCI.....	22
2. STOCCAGGIO MERCE E PRELIEVO DELLE MATERIE PRIME.....	24
<b>SEZIONE V HACCP – CICLO PRODUTTIVO E HACCP</b> .....	<b>24</b>
1. ANALISI DEI PERICOLI E VALUTAZIONE DEL RISCHIO.....	24
2. DIAGRAMMA DI FLUSSO GENERALE.....	25
3. DIAGRAMMI DI FLUSSO SPECIFICI.....	25
4. APPLICAZIONE DELL' ALBERO DELLE DECISIONI.....	32
5. INDIVIDUAZIONE DEI PUNTI CRITICI DI CONTROLLO.....	33
5A. ABBATTIMENTO DELLA TEMPERATURA GENERALE.....	35
5B. ABBATTIMENTO DELLA TEMPERATURA – PRODOTTI ITTICI E PESCE CRUDO.....	38
5C. ALIMENTI SENZA GLUTINE.....	40
<b>SEZ. VI HACCP - GESTIONE NON CONFORMITÀ(NC)</b> .....	<b>42</b>
SISTEMA DI "ALLERTA RAPIDA" TRAMITE GRUPPO @LEA.....	43
<b>PARTE II – IMPIANTO NATATORIO</b> .....	<b>44</b>
<b>SEZIONE I - NOTE GENERALI</b> .....	<b>44</b>
SCOPO E CAMPO DI APPLICAZIONE.....	44
DEFINIZIONE.....	44
DATI GENERALI.....	45
AUTORIZZAZIONI, DIA E SCIA.....	45
PISCINA – CLASSIFICAZIONE E CARATTERISTICHE.....	45
PISCINA – PLANIMETRIE.....	51
<b>SEZIONE II – DIAGRAMMA DI FLUSSO</b> .....	<b>52</b>
DESCRIZIONE.....	52
Fase: Approvvigionamento acqua potabile.....	52
Fase: Trattamento.....	52
Prodotti chimici per la conduzione dell'impianto.....	52
Fase: Ricircolo.....	52
Fase: Immissione.....	52
Fase: Scarico.....	53
<b>SEZIONE III – ISTRUZIONI DI LAVORO E PROCEDURE OPERATIVE</b> .....	<b>54</b>
PULIZIE E DISINFEZIONI DA EFFETTUARE.....	54
VASCA NATATORIA.....	54
BORDO VASCA.....	54

DOCCE, LAVAPIEDI E ARREDI .....	54
CONTROLLI ANALITICI E STRUMENTALI DA EFFETTUARE .....	55
MANUTENZIONE.....	55
IMPIANTO IDRAULICO.....	55
<b>SEZIONE IV – RAPPORTO DI ANALISI DEL RISCHIO.....</b>	<b>56</b>
INTRODUZIONE.....	56
METODOLOGIA.....	56
OBIETTIVI DELLO STUDIO.....	56
PREPARAZIONE E IMPOSTAZIONE DELLO STUDIO.....	56
ESECUZIONE DELLO STUDIO.....	56
GESTIONE DELLE NON CONFORMITA'.....	57
RISCHI.....	57
RISULTATI.....	58
Analisi del rischio impianto idrico.....	58
Analisi del rischio sezione natatoria.....	59
Analisi del rischio della sezione servizi, aree esterne ed ausiliarie.....	60
<b>SEZ. V - REGISTRAZIONI.....</b>	<b>61</b>
CALENDARIO PULIZIA E MANUTENZIONE.....	61
<b>SEZ VI - PIANO DEI CONTROLLI.....</b>	<b>61</b>
LABORATORIO DI RIFERIMENTO.....	61
ISTRUZIONE OPERATIVA - CAMPIONAMENTO SUPERFICI E ATTREZZATURE.....	61
FREQUENZA CONTROLLI INTERNI/ESTERNI DELL'ACQUA CONTENUTA NELLE VASCHE NATATORIE E LIMITI DI ACCETTABILITÀ.....	62
<b>SEZ VII – SCHEDE SPECIFICHE DEI CONTROLLI.....</b>	<b>62</b>
ACIDO CIANURICO.....	62
Cos'è l'acido cianurico.....	62
<b>PARTE III – CONTROLLO LEGIONELLOSI.....</b>	<b>64</b>
<b>SEZ. I – ELEMENTI GENERALI.....</b>	<b>64</b>
<b>IA - STRUMENTI E METODI DI INDIVIDUAZIONE DEI PERICOLI E VALUTAZIONE DEI RISCHI.....</b>	<b>64</b>
Criteri e metodi di individuazione dei rischi.....	64
Strumenti per la individuazione e la valutazione dei rischi.....	64
La legionellosi.....	64
I sintomi della malattia.....	64
Vie di trasmissione.....	65
Individuazione dei fattori di rischio.....	65
Analisi del rischio.....	66
Ispezione della struttura.....	66
Periodicità dell'analisi del rischio.....	67
Registro degli interventi (Registro Autocontrollo Legionellosi).....	67
Nomina del Responsabile.....	67
<b>IB - MISURE DI PREVENZIONE PER LA RIDUZIONE DEL RISCHIO.....</b>	<b>67</b>
Generalità.....	67
Strategie di prevenzione nei sistemi impiantistici.....	67
Strategie per prevenire la colonizzazione degli impianti.....	67
Strategie per prevenire la moltiplicazione batterica.....	67
Misure di prevenzione per la riduzione del rischio.....	67
Misure di prevenzione a lungo termine.....	68
Interventi specifici di prevenzione.....	69
Torri evaporative o di raffreddamento.....	69
Impianti di condizionamento dell'aria.....	69
Canalizzazioni.....	70
<b>IC - MISURE DI CONTROLLO DELLA LEGIONELLA.....</b>	<b>70</b>
Generalità.....	70
Misure a breve termine.....	70
Misure a lungo termine.....	70
Misure per Comunità.....	71
Misure preventive per le piscine.....	71
Misure di sicurezza per le procedure di decontaminazione.....	71
Misure da porre in essere in presenza di rischio.....	71
Quando effettuare i controlli microbiologici della rete idrica.....	71
Siti di campionamento.....	71
Personale addetto al prelievo dei campioni - requisiti e DPI.....	72
Materiale occorrente.....	72
Modalità di prelievo.....	72
Trasporto e conservazione dei campioni.....	73
Esiti del campionamento.....	73
Esiti negativi dell'esame batteriologico.....	73

Esiti positivi dell'esame batteriologico.....	73
<b>SEZ. II - INTERVENTI AL VERIFICARSI DI UN CASO O UN CLUSTER DI LEGIONELLOSI.....</b>	<b>73</b>
INDAGINE AMBIENTALE - CAMPIONAMENTI - ANALISI MICROBIOLOGICA.....	73
INTERVENTI SULLA RETE IDRICA IN ASSENZA DI CASI DI MALATTIA.....	74
INTERVENTI SULLA RETE IDRICA IN PRESENZA DI CASI DI MALATTIA.....	74
INTERVENTI DI CONTROLLO.....	75
Ulteriori misure per gli stabilimenti termali.....	76
<b>SEZ. III - METODI DI PREVENZIONE E CONTROLLO DELLA CONTAMINAZIONE DEL SISTEMA IDRICO.....</b>	<b>76</b>
TRATTAMENTO TERMICO.....	76
Shock termico.....	76
Mantenimento costante della temperatura tra 55-60°C nella rete prima della miscelazione.....	77
CLORAZIONE.....	78
L'iperclorazione shock.....	78
L'iperclorazione continua.....	78
Biossido di cloro.....	79
Lampade a raggi ultravioletti.....	79
Ionizzazione rame/argento.....	79
Perossido di idrogeno e argento.....	79
METODI INNOVATIVI DI BONIFICA.....	80
Monoclorammina.....	80
Ozonizzazione.....	80
Acido peracetico.....	80
BIBLIOGRAFIA.....	80
<b>SEZ. IV – ANALISI DELL’ AZIENDA IN ESAME.....</b>	<b>80</b>



# MANUALE ELETTRONICO E@GREEN

## PARTE I - HACCP

### PIANO DI CAMPIONAMENTO

#### LABORATORIO DI RIFERIMENTO

**SLILAB SRL - RICONOSCIMENTO RRP NR. 56 – ACCREDITAMENTO NR. 1090**

Piazza Papa Giovanni Paolo II, nr. 8 – 70015 Noci (BA) – tel. 080-4977138 – e.mail: [slilabsrl@gmail.com](mailto:slilabsrl@gmail.com)

**NEOLAB SRL - RICONOSCIMENTO RRP NR. 19p – ACCREDITAMENTO NR. 1875 L**

Via D.co Romanazzi, 2H - 70015 Noci (BA) - tel. 3357572108 – e.mail: [neolab@gmail.com](mailto:neolab@gmail.com)

#### ISTRUZIONE OPERATIVA - CAMPIONAMENTO SUPERFICI E ATTREZZATURE

SCOPO della presente istruzione operativa è quello di consentire all'operatore di effettuare il prelievo da superfici e attrezzature in modo da ottenere un campione attendibile per la successiva analisi in laboratorio.

RESPONSABILITÀ - è responsabilità dell'operatore effettuare il campionamento come riportato nella seguente istruzione operativa.

MODALITÀ - ISO 18593:2004 - Microbiologia degli alimenti e dei mangimi animali - Metodi orizzontali per tecniche di campionamento da superfici usando dischi da contatto e tamponi.

INTRODUZIONE - Può essere importante determinare la presenza o il numero di microrganismi possibili, sulle superfici di utensili, superfici di lavoro e altra attrezzatura in contatto con il cibo, per stimare il livello di contaminazione durante la produzione o l'efficacia dei protocolli di pulizia e di disinfezione.

I metodi orizzontali descritti in questo Standard Internazionale riguardano un metodo di contatto su una superficie usando dischi da contatto (o Dip-Slide) e/o un metodo con tampone. Il metodo con disco da contatto è applicabile solo alle superfici piane, mentre il metodo con tampone può essere usato per tutti i tipi di superficie. Per il campionamento su superfici larghe (>100 cm<sup>2</sup>) si possono usare CLOTHS sterili o spugne. Questo metodo alternativo è utile per la stima della carica microbica delle superfici.

I risultati sono spesso presentati come indicatori di igiene basati sul numero di unità formanti colonia (UFC) per centimetro quadrato presente sulla superficie di analisi.

RIFERIMENTI NORMATIVI - I seguenti documenti di riferimento sono indispensabili per l'applicazione di questo documento. Per i riferimenti stabiliti, si applica solo l'edizione citata. Per riferimenti non datati, si applica l'ultima edizione del documento di riferimento (incluso ogni emendamento).

ISO 6887-1, Microbiologia degli alimenti e dei mangimi animali- Preparazione dei campioni di analisi, sospensione iniziale e diluizioni decimali per analisi microbiologiche – Parte 1: regole generali per la preparazione della sospensione iniziale e delle diluizioni decimali.

ISO 7218, Microbiologia degli alimenti e dei mangimi animali – Regole generali per analisi microbiologiche.

PRINCIPIO - A causa del fatto che questi metodi non sono quantitativamente certi o riproducibili, i risultati dovrebbero essere usati solo in una "analisi di tendenza".

Un disco da contatto o una slide riempito con un terreno ad Agar adatto è premuto contro la superficie che deve essere testata. Dopo incubazione, una stima della contaminazione superficiale è ottenuta dalla conta del numero delle colonie sviluppate.

Usando il metodo con tamponi, una specifica area della superficie da esaminare viene contrassegnata (es. con una TEMPLATE) e poi pulita. I tamponi in stick sono rotti in una provetta o in una bottiglia contenente una diluizione sterile o un liquido neutralizzante e mescolato a mano.

Se la superficie è inumidita con un panno sterile (pulito) o una spugna, il dispositivo di campionamento viene conservato in un volume noto di un liquido di diluizione (es. 100ml per 100 cm2). Dopo il campionamento, la superficie viene pulita e disinfettata, se necessario, per evitare che tracce di nutrienti risultino rimaste dalla procedura di campionamento sulla superficie campionata.

**MATERIALI** - Tamponi, bastoncini che si possono rompere, con tamponi di cotone o materiale sintetico (come alginato o rayon) contenuto in una provetta o in una busta.

Il tampone deve essere spostato individualmente e sterilizzato. Deve essere documentato che il materiale usato sia libero da sostanze inibitorie.

Contenitori, come bottiglie, provette o beute, adatte per la sterilizzazione e la conservazione dei terreni di coltura.

Borse frigo, isolate, capaci di mantenere i campioni a bassa temperatura durante il trasporto al laboratorio.

**TECNICHE DI CAMPIONAMENTO** - è importante che il laboratorio riceva un campione che sia rappresentativo della superficie testata e che non sia stato cambiato durante il trasporto e lo stoccaggio oppure da residui di disinfettanti. I disinfettanti sono generalmente formulati per una disinfezione il cui tempo di contatto va da 5 a 15 minuti. Attendere per un periodo di tempo in accordo con le indicazioni sui disinfettanti prima di analizzare la superficie con tamponi o dischi da contatto, per valutare l'efficacia del programma di pulizia e disinfezione (o altrimenti secondo le indicazioni sul disinfettante).

**METODO DEL TAMPONE** - Rimuovere un tampone dal terreno di trasporto sterile e inumidire la punta immergendolo in una provetta contenente il liquido di diluizione. Premere la punta del tampone contro le pareti della provetta per rimuovere l'acqua in eccesso. Porre la punta del tampone sulla superficie da analizzare e strisciare un'area stimata da circa 20 a 100 cm2 ruotando il tampone tra il pollice e l'indice in due direzioni perpendicolarmente l'una all'altra.

Mettere il tampone in una provetta con il liquido di diluizione e astaticamente rompere o tagliare lo stick.

**TRASPORTO** Trasportare i campioni prelevati con il tampone, preferibilmente nell'arco di 4 ore, e conservarli ad una temperatura tra 1° C a 4° C. I tamponi devono essere analizzati il prima possibile e comunque non più tardi delle 24 ore successive.

**ANALISI - TIPOLOGIA, MODALITÀ E FREQUENZA**

TIPOLOGIA CAMPIONI	DETERMINAZIONI	FREQUENZA DI CAMPIONAMENTO	FATTI	data prelievo*	COMPRESI NEL PIANO BASE	SUPERFICI DI PRELIEVO / ALIMENTI CAMPIONATI	PARAMETRI DI VALUTAZIONE	Legge	
BIOLUMINOMETRIA	PARAMETRI DI CHEMIOLUMINESCENZA PER CONTROLLO INTERNO	SEMESTRALE su tre superfici	<input type="checkbox"/>		SI	frigo vendita - tavolo di lavoro - cella frigo - coltelleria - mestoli e strumenti - superfici di stoccaggio - piatti - tazze - taglieri - pentole	CONFORME <100 LIMITE >100 <200 - Dovranno essere nuovamente effettuati i tamponi NON CONFORME >200 - effettuazione e invio dei tamponi in laboratorio. In attesa dei risultati, si interverrà nuovamente sul processo di pulizia con nuovo controllo dei risultati	CONTROLLO INTERNO	
		TAMPONI DI SUPERFICIE (effettuare il prelievo su una superficie di 10*10cm)	<input type="checkbox"/>		SI		CONFORME <1.000 LIMITE 1.000 - 10.000 NON CONFORME - 10.000		
LABORATORIO	E.COLI IGIENE DI PROCESSO SALMONELLA SICUREZZA ALIMENTARE	ANNUALE a rotazione	<input type="checkbox"/>		SI	SUGH E/O PREPARAZIONI EFFETTUATE IN SEDE	CONFORME - <100 NON CONFORME - >100 CONFORME - ASSENTE in 25 gr NON CONFORME - PRESENTE	n = numero di unità che costituiscono il campione; c = numero di unità campionarie i cui valori si situano tra m e M. REG.2073 / 05	
		CAMPIONE DI ALIMENTI (prelevare almeno 150 gr. di prodotto)	<input type="checkbox"/>		SI	SUGH E/O PREPARAZIONI SENZA GLUTINE EFFETTUATI IN SEDE	CONFORME - <20PPM NON CONFORME - >20PPM		
	CAMPIONE DI ALIMENTI su 5 aliquote campionarie (prelevare almeno 150 gr. di prodotto per aliquota)	E.COLI IGIENE DI PROCESSO LISTERIA SIC. ALIMENTARE SALMONELLA SIC. ALIMENTARE	ANNUALE a rotazione	<input type="checkbox"/>		NO (COSTO € 100) FIRMA PER NON FARLO	preparazioni di primi, secondi o contorni fatti in sede		Alla fine del processo di lavorazione m=50ufc/g - 500 ufc/g - n=5 c=2 CONFORME - ASSENTE in 25 gr NON CONFORME - PRESENTE n=5 c=0
		ACQUA	PARAMETRI MICROBIOLOGICI +Pb	ANNUALI	<input type="checkbox"/>	NO (COSTO € 100) FIRMA PER NON FARLO	acqua di rete prelevata da rubinetto laboratorio/cucina		D.L.VO 18/2023 D.L.VO 102/2025
SETTORE RICETTIVO	LEGIONELLOSIS PRELIEVO ACQUA DOCCIA	ANNUALE	<input type="checkbox"/>		SI	DOCCIA STANZA _____ TEMPERATURA H2O _____ °C	ESITO: _____ UFC/L CONFORME - <100 UFC/L	NZA STATO R 13/01/2025	
SETTORE PISCINE	Parametri microbiologici e chimici	ANNUALE	<input type="checkbox"/>		SI	Acqua prelevata dalla piscina	ESITO: <input type="checkbox"/> CONFORME <input type="checkbox"/> NON CONFORME	LR 15/12/2008 nr. 35	
SETTORE PISCINE	Parametri microbiologici e chimici	ANNUALE	<input type="checkbox"/>		SI	Acqua prelevata dal pozzo	ESITO: <input type="checkbox"/> CONFORME <input type="checkbox"/> NON CONFORME	LR 15/12/2008 nr. 35	
ACRILAMMIDE	presenza di ACRILAMMIDE	ANNUALE	<input type="checkbox"/>		NO (COSTO € 100) FIRMA PER NON FARLO	*patate fritte tagliate a bastoncino; *patatine, snack, cracker e altri prodotti a base di patate; *pane e cereali per la prima colazione; *prodotti da forno fini: biscotti, gallette, fette biscottate, barrette ai cereali etc.	50/800 µg/kg	 Reg. UE 609/2013	
<p><b>Verifiche analitiche prodotti</b> - In conformità a quanto previsto dal Reg. CE 2073/2005, verranno effettuate analisi periodiche e potranno essere effettuate analisi la finalità di verificare la conformità di taluni prodotti sottoposti a particolari condizioni di conservazione e, quindi, confermare la fattibilità delle procedure operative definite: per verificare l'affidabilità del fornitore in termini di qualità dei prodotti forniti. Tali controlli non avranno pertanto mai carattere preventivo, ma solo di validazione preliminare delle procedure operative da adottare.</p>									
<p>* in caso il proprietario non voglia effettuare le analisi non comprese nel manuale e non abbia apposto la firma di diniego, procedere barrando e siglando lo spazio data</p>									
<p>** I tamponi sulle superfici a diretto contatto con gli alimenti sono stati previsti con l'obiettivo di verificare l'efficacia degli interventi di pulizia e disinfezione e quindi validare il protocollo sviluppato e descritto nella procedura di controllo processo, come peraltro previsto dall'art. 5 del Reg. CE 852/2004. Ulteriori interventi potranno essere effettuati in occasione di variazioni delle procedure operative, dei prodotti e/o attrezzature utilizzati, al fine di definire le modalità d'intervento efficaci (= nuova validazione). Le prove sono effettuate con bioluminometro, il cui funzionamento è basato su un meccanismo che consente di rilevare la presenza del nucleotide ATP (adenosin-trifosfato), molecola energetica presente in ogni tipo cellulare. Il sistema di analisi sfrutta le capacità di chemiluminescenza del reagente luciferin-luciferasi, che a contatto con il substrato ATP è in grado di emettere luce. <b>QUESTO CONSENTE DI VALUTARE LA PULIZIA DELLE SUPERFICI SOTTO IL PROFILO DELLA DEGERGENZA (PRESENZA DI MATERIA ORGANICA), MENTRE SOTTO IL PROFILO IGIENIZZANTE LA VALUTAZIONE VIENE EFFETTUATA TRAMITE LABORATORIO ACCREDITATO. MODELLO BIOLUMINOMETRO UTILIZZATO: LUMITESTER PD-10 MATR. NR. 412513.</b></p>									

**PLANIMETRIA DELL'IMPIANTO**

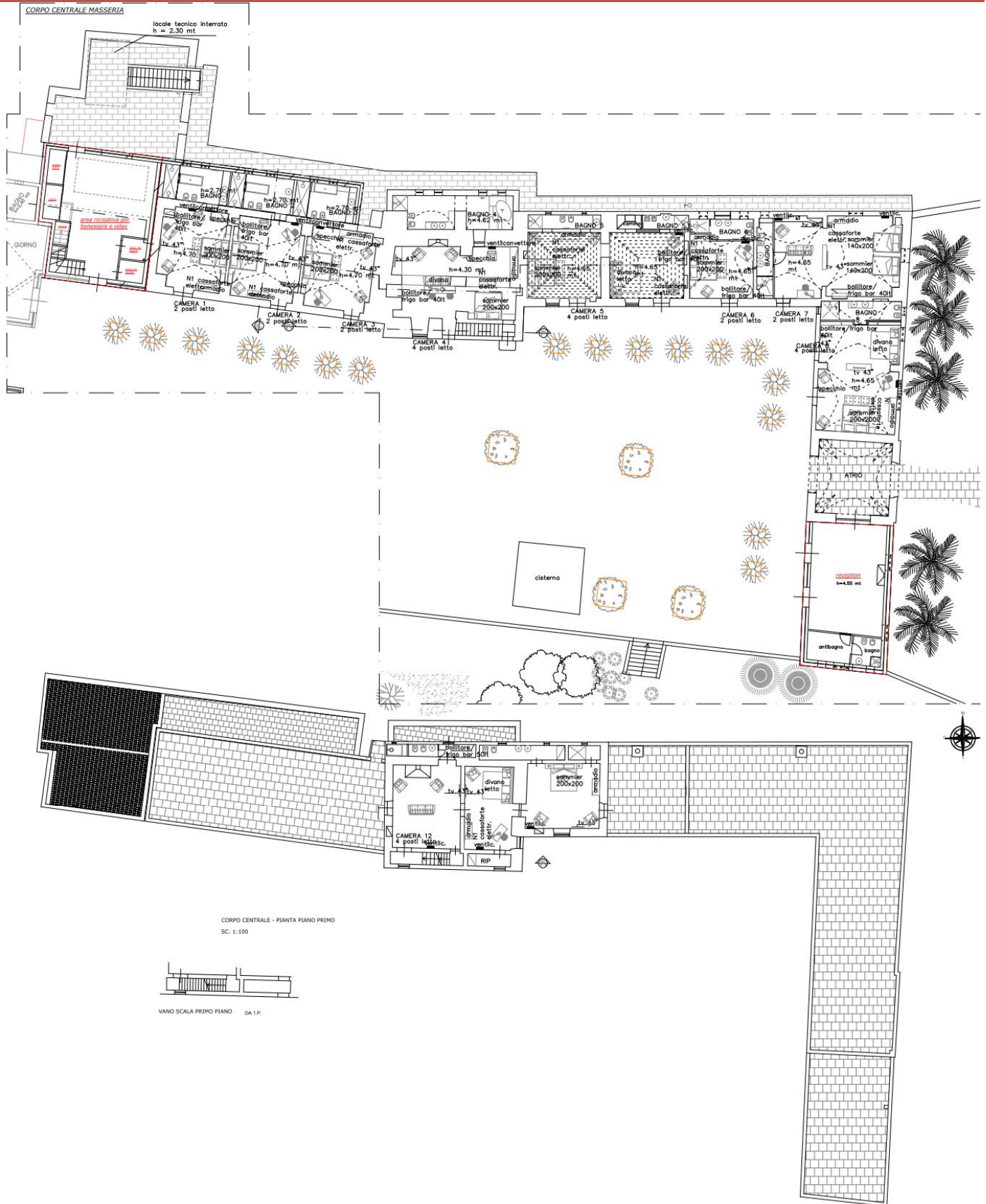

CORPO CENTRALE - PIANTA PIANO PRIMO  
SC. 1:100



VANO SCALA PRIMO PIANO DA 1.P.

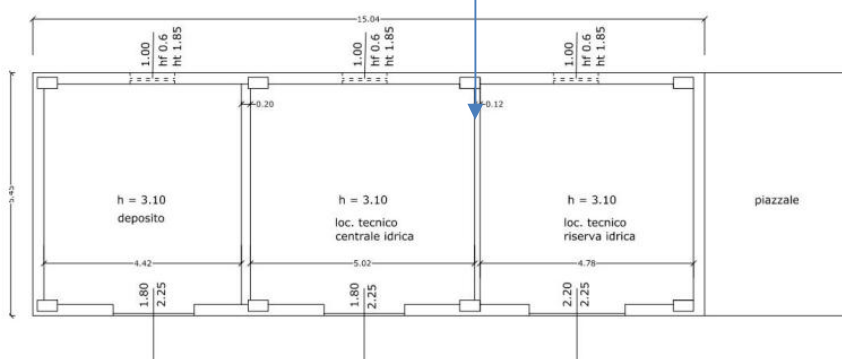
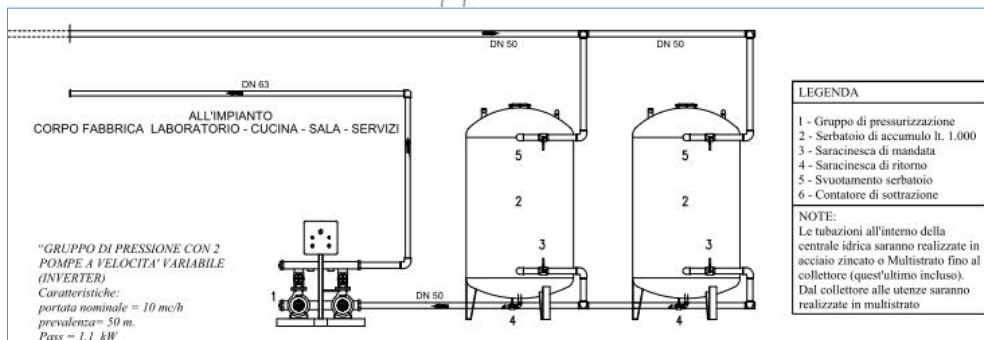
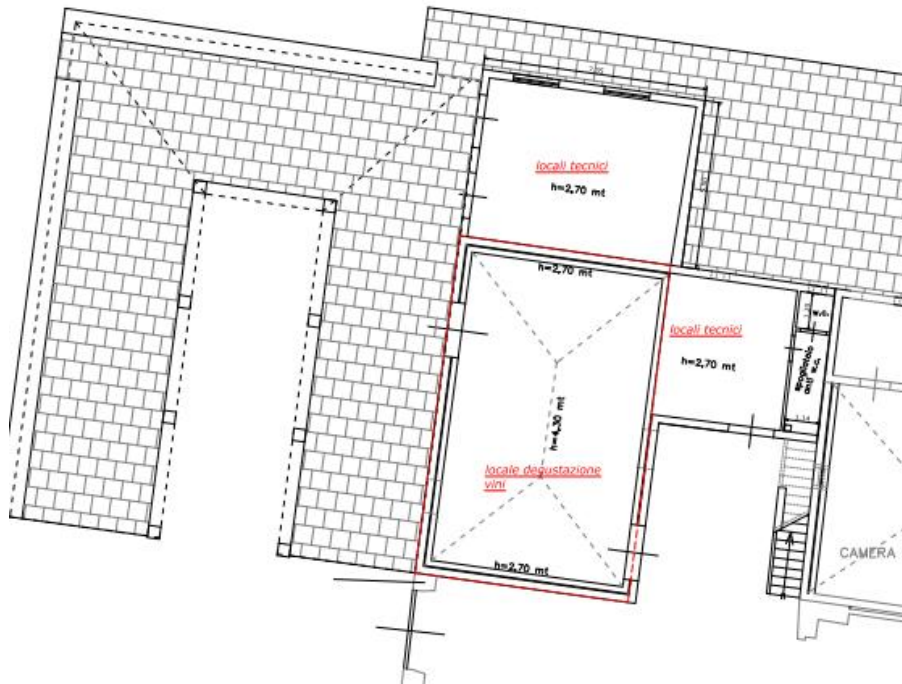

CORPO DI FABBRICA - DEPOSITO 2  
SC. 1:100

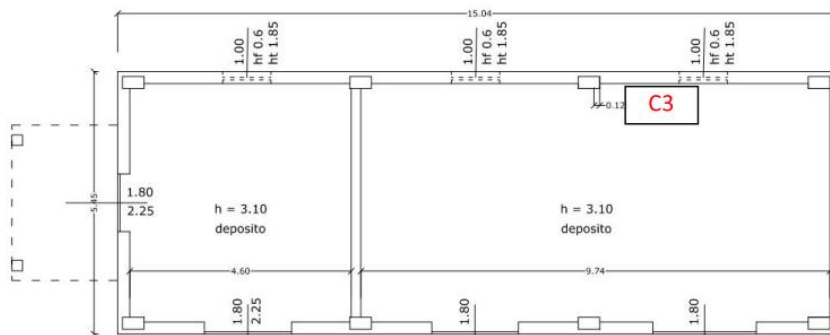

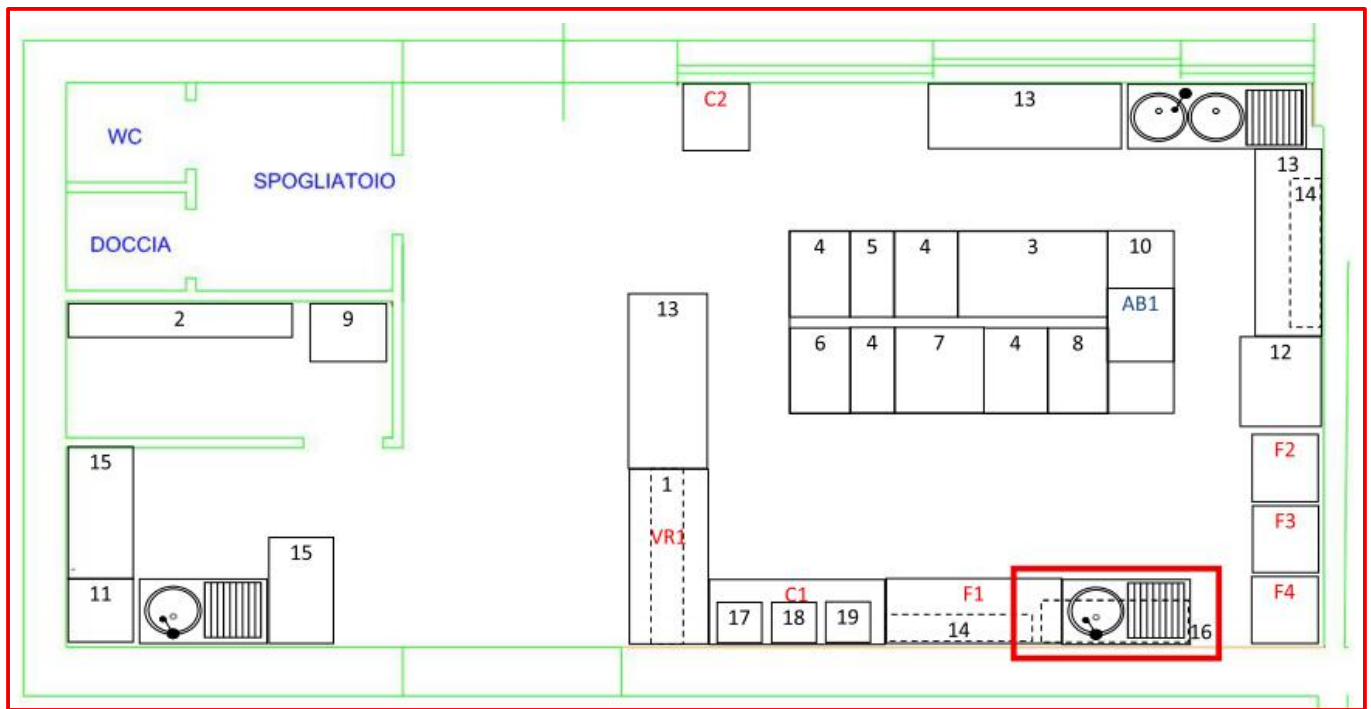
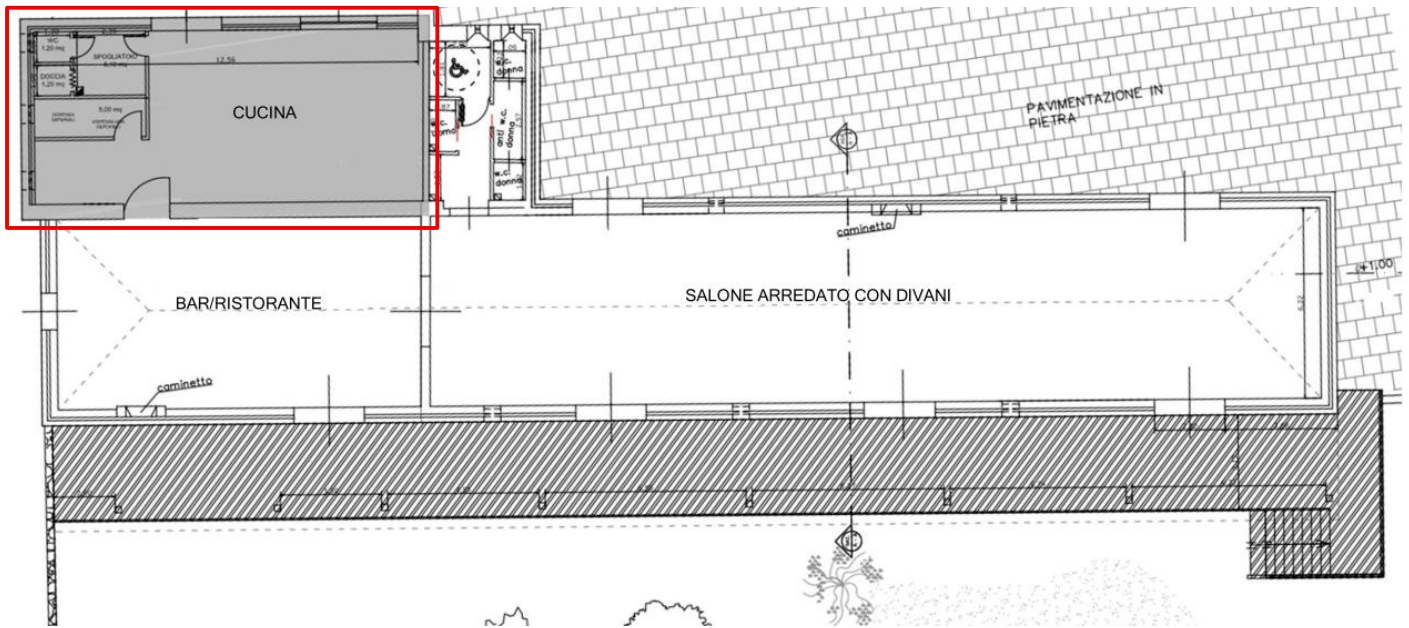

LEGENDA:

- 1. MENSOLA D'APPOGGIO NEUTRA
- 2. SCAFFALATURE
- 3. CUCINA 6 FUOCHI + FORNO GAS+ VANO ARMADIATO
- 4. NEUTRO
- 5. CUOCIPASTA GAS 1 VASCA
- 6. TOP INDUZIONE
- 7. FRY TOP GAS
- 8. FRIGGITRICE GAS

- 9. PRODUTTORE GHIACCIO
- 10. TAVOLO LAVORO
- 11. LAVASTOVIGLIE A CAPPOTTA
- 12. FORNO ELETTRICO
- 13. TAVOLO ARMADIATO
- 14. PENSILE
- 15. TAVOLO SERVIZIO
- 16. PENSILE PRODOTTI SENZA GLUTINE
- 17. IMPASTATRICE

- 18. AFFETTATRICE
- 19. MACCHINA SOTTOVUOTO

LEGENDA APPARATI TERMICI:

- F1 TAVOLO REFRIGERATO
- F2 FRIGORIFERO
- F3 FRIGORIFERO
- F4 FRIGORIFERO
- C1 TAVOLO CONGELATORE 3 ANTE
- C2 CONGELATORE
- C3 CONGELATORE
- AB1 ABBATTITORE TERMICO
- VR1 TAVOLO ARMADIATO RISCALDATO

**SEZ. I HACCP - NOTE GENERALI, DEFINIZIONI e NOTE DI LINGUAGGIO**

**1. SCOPO E CAMPO DI APPLICAZIONE**



Il conseguimento di un elevato livello di protezione della vita e della salute pubblica è uno degli obiettivi fondamentali della legislazione alimentare stabilito nel Regolamento CE 178.2002, considerato il regolamento cardine di un pacchetto di leggi in continua evoluzione.

Il Regolamento CE 852.2004, sull'igiene dei prodotti alimentari, ha previsto le norme generali in materia di igiene dei prodotti alimentari e le procedure per verificare la conformità con tali norme. Per gli altri riferimenti legislativi che regolano il settore. L'assetto normativo comunitario aveva introdotto nel 1993 il sistema HACCP come modello base per garantire la sicurezza alimentare, le normative successive a cui prima si faceva riferimento hanno ribadito l'obbligo da parte degli operatori del settore alimentare di elaborare e realizzare procedure per la sicurezza degli alimenti, basati sul sistema dell'analisi dei pericoli ed il controllo dei punti critici individuati nelle diverse fasi di lavoro (HACCP – Analisi dei pericoli e dei punti critici di controllo) . A tale attività di autocontrollo è affidata l'identificazione dei potenziali pericoli, la valutazione della loro gravità e della probabilità di comparsa, l'individuazione e l'applicazione di procedure per il loro controllo.

Pertanto, la direzione aziendale attraverso l'attuazione di quanto previsto nel presente piano, si propone di mettere in atto un sistema di autocontrollo, basato su uno studio HACCP specifico per i singoli settori produttivi di interesse aziendale, al fine di tutelare la salute del consumatore, secondo quanto richiesto dalle normative comunitarie e nazionali vigenti.

Questo documento descrive il sistema utilizzato dall'azienda per raggiungere e mantenere durante tutte le fasi, gli standard igienico-sanitari necessari ad assicurare la salubrità dei propri prodotti.

Le prescrizioni contenute nel Manuale per la sicurezza alimentare si applicano agli ambienti, agli impianti, alle attrezzature, al personale, a tutti i processi e ai prodotti in tutte le fasi di lavorazione dalle materie prime fino alla distribuzione.

**2. DEFINIZIONI e NOTE DI LINGUAGGIO**



**AUDIO e VIDEO – il funzionamento dei collegamenti necessita di linea internet attiva.**

Le parti contraddistinte con il simbolo fonico all'interno del qr code sono audio ascoltabili direttamente tramite il proprio smartphone.

Le parti contraddistinte con il simbolo video all'interno del qr code sono video visibili direttamente tramite il proprio smartphone.

**CLOUD**

È lo strumento di lavoro con il quale l'OSA si interfaccia con il consulente. Nel cloud sono presenti i documenti aziendali dematerializzati e prontamente acquisibili dall'OSA attraverso l'accesso nel medesimo con l'uso delle credenziali di accesso rappresentate da nickname e password.

Il cloud è così articolato e all'interno delle varie sezioni del manuale, quando si rimanderà al cloud (esempio **CLOUD percorso 02-05**), il primo numero indica le macroaree in colore arancione, il secondo le micro-aree in giallo, quindi il percorso 02-05 sarà il seguente:

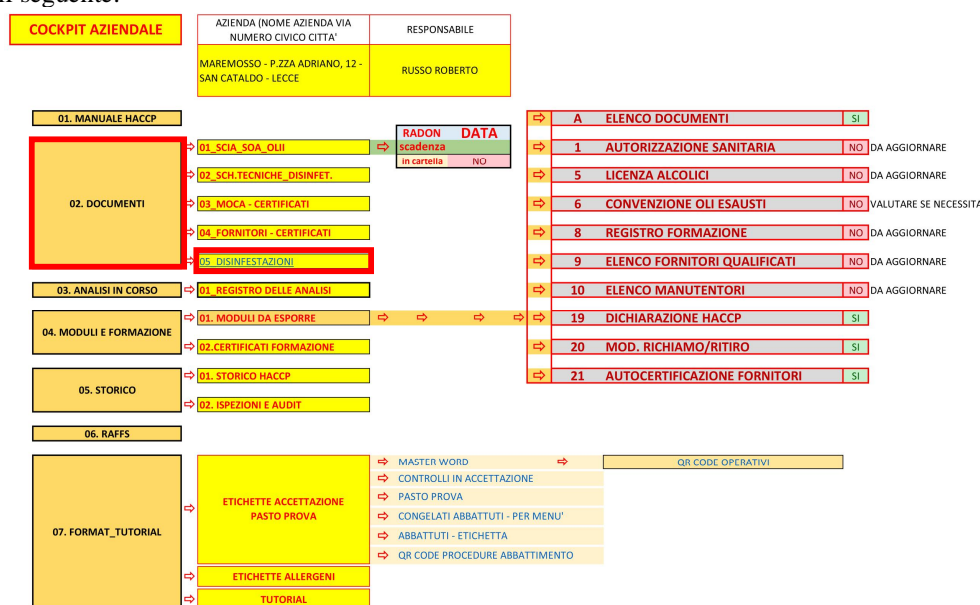

**CCP**

“Critical Control Point” è una fase della lavorazione critica alla quale si può applicare un controllo per prevenire, eliminare o ridurre ad un livello accettabile uno o più pericoli al fine di minimizzare il rischio e che la perdita di controllo di tale pericolo potrebbe generare un rischio incettabile per la sicurezza alimentare. Per ogni CCP si devono poi definire i limiti critici, le azioni correttive e le attività di monitoraggio.

-I CCP possono comprendere procedure particolari di sanificazione,cottura,refrigerazione, prevenzione della contaminazione crociata

-per ogni CCP si devono stabilire dei limiti critici con un sistema di monitoraggio, cioè di rilevazione, di osservazione mediante parametri e grandezze specifiche e facilmente misurabili (Esempio termometro per la rilevazione della temperatura).

**CP**

“Control Point” è un qualsiasi punto, passo o procedura durante la lavorazione e manipolazione di un alimento durante i quali possono essere verificati fattori biologici, fisici o chimici e non prevede un controllo critico, pertanto non è obbligatorio documentare per iscritto (CP) possono essere controllati mediante le “Norme di Buona Prassi Igienica (GMP)” o con i “Pre Requisite Programs (PRP)”

**NON CONFORMITÀ(NC)**

Circostanza nella quale venga superato uno o più dei limiti critici previsti per ciascuna delle fasi analizzate nel piano, nonché tutte le volte che le analisi di laboratorio effettuate a scopo di verifica si discostano dai limiti previsti nelle relative procedure.

**OSA**

È la persona fisica o giuridica responsabile di garantire il rispetto delle disposizioni della legislazione alimentare nell'impresa alimentare posta sotto il suo controllo.

**QR CODE**

Il QR Code è un modello di codifica bidimensionale che contiene dati che possono essere letti da qualsiasi dispositivo dotato di fotocamera e che consente di reperire dati direttamente sul proprio dispositivo al fine di avere informazioni sull'argomento trattato.

**SOP (PROCEDURE OPERATIVE STANDARD)**

Insieme di istruzioni dettagliate compilate da un'organizzazione per svolgere al meglio le operazioni di routine. Lo scopo delle SOP è migliorare l'efficienza e l'uniformità delle prestazioni, riducendo al contempo problemi di tipo tecnico o comunicativo.

**SEZ. II HACCP – GHP E PREREQUISITI****LE GHP (GOOD HYGIENE PRACTICE O BUONE PRATICHE IGIENICHE)**

Sono l'insieme di pratiche generali atte a garantire il rispetto dei requisiti generali e specifici in materia d'igiene, consistenti in condizioni e misure utili a contribuire alla sicurezza e all'idoneità igienica di un prodotto, dalla produzione primaria al consumo.

**I PREREQUISITI**

Sono “**ciò che è richiesto prima**”, sono procedure operative standardizzate (SOP) e quindi i corretti comportamenti degli operatori e le corrette misure minime da avere al fine di garantire condizioni favorevoli e idonee alla produzione di alimenti salubri.

Le principali PROCEDURE OPERATIVE STANDARD (SOP) oggetto del presente manuale riguardano:

- PULIZIA E SANIFICAZIONE
- CONTROLLO DEGLI ANIMALI INFESTANTI E INDESIDERATI
- CONTROLLO POTABILITÀ DELLE ACQUE
- PROCEDURE DI MANUTENZIONE
- CONTROLLO DELLE TEMPERATURE
- FORMAZIONE DEL PERSONALE
- VERIFICA DEI FORNITORI
- VERIFICA MATERIE PRIME ALL'ARRIVO
- RINTRACCIABILITÀ E RITIRO DELLE MERCI
- ETICHETTATURA DEGLI ALIMENTI

**Ogni procedura deve definire con chiarezza:**

- scopo e il campo di applicazione;
- responsabilità ed autorità del personale coinvolto;
- modalità operative;
- quali informazioni, attrezzature, prodotti, personale (input) servono e quali risultati (output) devono essere raggiunti;
- quale documentazione utilizza e quali registrazioni produce.

**Le modalità operative devono specificare:**

- i parametri di attività;
- le attività di monitoraggio
- le azioni correttive;
- le attività di verifica.

All'INIZIO DI OGNI GIORNATA LAVORATIVA quindi, prima di avviare le lavorazioni, è importante verificare l'idoneità degli ambienti di lavoro, delle attrezzature e del personale. Infatti, i problemi presenti in questa fase (per esempio superfici non adeguatamente sanificate, utilizzo di abbigliamento non pulito o presenza di tracce d'infestazione) possono compromettere la sicurezza igienico sanitaria della produzione del giorno.

**CONTROLLI PREPRODUTTIVI**

Al fine di garantire condizioni igieniche ottimali durante le attività di preparazione, preliminarmente all'avvio delle attività giornaliere di produzione il responsabile effettua mirati controlli pre-operativi in relazione a:

- igiene dei locali, attrezzature ed utensili, al fine di valutare se vi sia la necessità di effettuare interventi di pulizia straordinari e/o rilevare indizi correlabili alla presenza di infestanti;
- igiene dei locali di servizio, al fine di valutare se vi sia la necessità di effettuare interventi di pulizia straordinari;
- controllo conformità sensoriale dell'acqua utilizzata, al fine di rilevare eventuali non conformità di odore, sapore e colore;
- controllo del personale addetto alla lavorazione ed alla manipolazione degli alimenti, al fine di verificare il rispetto delle norme di corretta prassi igienica previste;
- controllo funzionalità degli impianti, con particolare attenzione a bulloni, parti mobili di piccola dimensione che potrebbero staccarsi e contaminare i prodotti allestiti.

In caso di non conformità, le attività sono bloccate fino al ripristino delle condizioni ottimali. Tali circostanze sono gestite a fronte di quanto previsto nella sez. VI.

## 1. PROCEDURA DI PULIZIA E SANIFICAZIONE

- **SCOPO** - assicurarsi, attraverso un programma di detersione e sanificazione, che le attrezzature e gli ambienti siano sanificati in modo che possano garantire la sicurezza e la salubrità dei prodotti.

- **CAMPO DI APPLICAZIONE**

Procedere con la redazione di un programma di detersione e sanificazione attagliato alla realtà operativa.

- **RESPONSABILITÀ**

**Primaria:** OSA, il quale dovrà assicurarsi, attraverso ispezione visiva all'inizio dell'attività lavorativa, che condizioni igieniche dei locali e delle attrezzature siano conformi e non presentino sporco, sversamenti, danneggiamenti, guasti e quanto possa pregiudicare il corretto svolgimento, sotto il profilo igienico e di sicurezza, delle operazioni.

La rilevazione di situazioni anomale/non conformità può inoltre rendere opportuna la revisione delle procedure di sanificazione ed il riaddestramento del personale in merito.

**Secondaria:** a cura del personale interno che si occupa delle pulizie, degli utensili utilizzati e degli ambienti operativi - ogni addetto è tenuto a comunicare all'OSA ogni **NON CONFORMITÀ (NC)** che possa compromettere l'igienicità delle lavorazioni ed è tenuto a risolvere in autonomia le situazioni più comuni effettuando trattamenti di sanificazione (secondo la procedura indicata) ordinari o straordinari.

ESEMPI DI NON CONFORMITÀ OPERATIVA	GESTIONE DELLE NON CONFORMITÀ	CARTELLO DA APPORRE NELLE AREE IN CUI VI SONO PRODOTTI NON CONFORMI
		

- **ISTRUZIONI DA SEGUIRE**

La preparazione della soluzione detergente/disinfettante deve avvenire sempre seguendo le indicazioni rilasciate dal fornitore e reperibili nella scheda tecnica (**CLOUD percorso 02-02**) - in particolare nell'utilizzo dei prodotti occorrerà seguire le indicazioni del produttore in merito alle diluizioni consigliate;

- se si utilizzano contenitori diversi da quelli originali per l'utilizzo delle soluzioni preparate (nebulizzatori), questi vanno contrassegnati in maniera chiara ed indelebile;
- conservare i contenitori dei prodotti in locale separato da quello adibito allo stoccaggio dei prodotti alimentari o in apposito armadietto contrassegnato da apposito cartello (**come da qr code a latere**)



- **SEQUENZA E MODALITÀ DI PULIZIA:**

- Rimozione dei residui macroscopici
- Lavaggio e detersione
- Risciacquo
- Disinfezione
- Risciacquo finale



Queste fasi possono essere accorpate quando si usano prodotti detergenti /sanificanti detti 2 in 1

Qui a lato un tutorial per sul funzionamento dei detergenti e sulle fasi della detergenza e disinfezione



- **VALIDAZIONE DELLE PROCEDURE OPERATIVE - Piano di verifica**

L'azienda dimostra di aver messo in atto procedure di verifica dell'efficacia dei metodi di pulizia e disinfezione, elaborando un apposito piano di verifica che comprende:

- compilazione delle schede;
- un programma di campionamento per il controllo microbiologico delle superfici e dei prodotti<sup>1</sup>;

I tamponi sulle superfici a diretto contatto con gli alimenti sono stati previsti con l'obiettivo di verificare l'efficacia degli interventi di pulizia e disinfezione e validare il protocollo di sanificazione sviluppato e descritto nel "piano di sanificazione", come peraltro previsto dall'art. 5 del Reg. CE 852/2004, o in occasione di variazioni delle procedure operative, dei prodotti e/o attrezzature utilizzati, al fine di definire le modalità d'intervento efficaci (= nuova validazione).



utensili



superfici



attrezzature



mani



maniglie

<sup>1</sup> I tamponi vengono analizzati:

- da laboratorio accreditato ACCREDIA, le cui generalità sono riportate sul frontespizio del piano di campionamento e che utilizza i metodi ufficiali riconosciuti.
- tamponi valutati tramite l'uso del bioluminometro, effettuati da personale ALEA - i tamponi con bioluminometro hanno lo scopo di "controllo e monitoraggio ravvicinato" - il funzionamento del bioluminometro è basato su un meccanismo che consente di rilevare la presenza del nucleotide ATP (adenosin-trifosfato), molecola energetica presente in ogni tipo cellulare. Il sistema di analisi sfrutta le capacità di chemioluminescenza del reagente luciferin-luciferasi, che a contatto con il substrato ATP è in grado di emettere luce. MODELLO BIOLUMINOMETRO UTILIZZATO: LUMITESTER PD-10 MATR. NR. 412513.

I referti analitici dei test effettuati presso laboratorio ACCREDIA o con l'ausilio del bioluminometro vengono firmati digitalmente e inseriti nel **CLOUD percorso 03-01**, mentre gli originali vengono conservati, per 10 anni, presso la sede dell'ALEA.

- le azioni correttive da intraprendere in caso di valori fuori limite.
- **REGISTRAZIONE DELLE DETERSIONI/SANIFICAZIONI**  
A fine ciclo di pulizia delle diverse aree ed attrezzature, le operazioni dovranno essere registrate nell'apposito Modulo Z - controllo pulizie, sanificazione e manutenzione.  
Tutto deve essere registrato nel Mod. Z, dove occorrerà registrare, ad effettuazione avvenuta, le pulizie e precisamente **G=giornaliero** ed **S=settimanale**  
Modalità di registrazione: **C=conforme** - **NC=non conforme**  
SE NON CONFORME, occorrerà seguire la procedura prevista nel CAPITOLO NON CONFORMITA'.



#### - PIANO DI PULIZIA E PROCEDURE DI SANIFICAZIONE

Il piano di pulizia, le procedure di sanificazione e la documentazione tecnica (schede tecniche e di sicurezza dei prodotti utilizzati) sono contenute nel **CLOUD percorso 02-02**.

Le schede tecniche/sicurezza dei prodotti devono contenere:

- nome della ditta produttrice
- campo di applicazione raccomandato, dosaggio e modalità d'uso
- descrizione delle caratteristiche fisiche - composizione chimica, sostanze incompatibili - simboli di pericolo ed eventuali effetti nocivi per inalazione, per le mani, per gli occhi e per la pelle.

#### - USO DELLE MASCHERINE

Come disposto nell'accordo Stato Regioni recepito con il D.L. del 16.05.2020, le cui regole attuative sono state recepite con il DCPM del 17.05.2020, le mascherine sono sempre **OBBLIGATORIE NELLE AREE DI SERVIZIO, A CONTATTO CON LA CLIENTELA E NEI LABORATORI QUANDO, PER MOTIVI DI SPAZI RIDOTTI, NON SIA POSSIBILE MANTENERE LE DISTANZE MINIME INTERPERSONALI.**

#### - USO DEI GUANTI

L'uso dei guanti aiuta a prevenire le infezioni ma solo SE COSTANTEMENTE DETERSI, diversamente possono diventare un veicolo di contagio.

L'ISTITUTO SUPERIORE DI SANITÀ fornisce le indicazioni per un loro utilizzo corretto e consiglia l'uso dei guanti a patto che:

- non sostituiscano la corretta igiene delle mani che deve avvenire attraverso un lavaggio accurato e per 60 secondi;
- siano ricambiati ogni volta che si sporcano ed eliminati correttamente nei rifiuti indifferenziati;
- come le mani, non vengano a contatto con bocca naso e occhi;
- siano eliminati al termine dell'uso, per esempio, al supermercato;
- non siano riutilizzati.

Alla luce delle indicazioni dell'ISS, **l'USO DEI GUANTI:**

**È OBBLIGATORIO** per il personale:

- addetto alle pulizie, movimentazione carichi, sgomberi etc.;
- che presenta ferite o abrasioni sulle mani e sempre che il medico competente non ritenga che sia da evitare l'impiego in aree di lavorazione alimenti fino a completa guarigione;
- che sia particolarmente irsuto su mani e/o avambracci (a meno che non proceda a eliminazione periodica dei peli);

**È DA PROSCRIVERE** per il personale addetto alla lavorazione di alimenti, in particolare modo in quelle aree in cui si lavorano impasti e simili (cucine/pizzerie etc.) in quanto lo sfaldamento del lattice/nitrile potrebbe costituire un inquinamento fisico. Nei casi in cui l'uso sia ritenuto necessario/opportuno/obbligatorio, utilizzare **GUANTI COLORATI IL CUI COLORE COSTITUISCA CONTRASTO CON LA MATERIA PRIMA LAVORATA E CONSENTA L'INDIVIDUAZIONE DEGLI EVENTUALI PEZZI DI ROTTURA.**

#### - CONDIZIONATORI, ASPIRATORI D'ARIA E VENTOLE – PROCEDURA DI SANIFICAZIONE

Periodicamente occorre effettuare una sanificazione di queste attrezzature al fine di migliorare il comfort ed evitare che polveri e batteri si annidino.

Prima di essere immessa in ambiente, l'aria passa attraverso dei filtri e/o delle lamelle, che hanno il compito di trattenere polveri, smog, pollini e infestanti.

Questi filtri/lamelle hanno la necessità di essere puliti e "liberati" periodicamente da germi, batteri e corpuscoli macroscopici.



## 2. PROCEDURA PER IL CONTROLLO DELLA POTABILITÀ DELL'ACQUA



### • SCOPO

Accertare che le acque impiegate nell'azienda alimentare rispondano ai requisiti del D.Lgs. 18/2023 e al D.Lgs. 102/25 al fine di proteggere la salute umana dagli effetti negativi derivanti dalla contaminazione delle acque destinate al consumo umano, garantendone "salubrità e pulizia", anche attraverso una revisione dei parametri e dei valori parametrici di rilevanza sanitaria.

### • CAMPO DI APPLICAZIONE

L'acqua utilizzata all'interno degli esercizi di produzione e/o vendita degli alimenti, ad eccezione di quella impiegata per la produzione di vapore, per la lotta antincendio, per il raffreddamento di impianti frigoriferi che può essere non potabile, purché le relative condutture, chiaramente distinguibili, non ne consentano usi diversi che possano rappresentare fonte di contaminazione per gli alimenti.

**Per l'azienda in esame, l'acqua viene trattata nella sezione III – ANALISI AZIENDALE.**

### • RESPONSABILITÀ

Il responsabile è l'OSA, il quale dovrà assicurarsi che la risorsa idrica risponda ai requisiti di legge.

**3. PROCEDURA DI MANUTENZIONE ORDINARIA E STRAORDINARIA**

- **SCOPO** - mantenere uno standard elevato di efficienza igienica e funzionale delle attrezzature di lavoro in quanto il grado di usura delle strutture ed attrezzature utilizzate nell'azienda potrebbero avere un impatto sulla sicurezza igienico sanitaria
- **OGGETTO E CAMPO DI APPLICAZIONE** - si applica a tutti gli ambienti e le attrezzature di pertinenza dell'azienda.
- **RESPONSABILITÀ**
  - **Primaria:** OSA, il quale dovrà assicurarsi, attraverso ispezione visiva all'inizio dell'attività lavorativa, che condizioni igieniche dei locali e delle attrezzature siano conformi e non presentino sporco, sversamenti, danneggiamenti, guasti e quanto possa pregiudicare il corretto svolgimento, sotto il profilo igienico e di sicurezza, delle operazioni.
  - **Secondaria:** a cura del personale interno che utilizza gli utensili - ogni addetto è tenuto a comunicare all'OSA ogni **NON CONFORMITÀ (NC)**.
- **PREREQUISITI STRUTTURALI DI BASE**  
L'OSA ha predisposto adeguate procedure volte a garantire il mantenimento dei requisiti strutturali e funzionali di base. A tale scopo effettua periodici controlli volti all'eventuale effettuazione delle operazioni di manutenzione e riguardano:
  - le diverse aree operative;
  - le strutture;
  - i servizi ausiliari (es. servizi igienici, sistema idrico);
  - le attrezzature fisse e mobili; gli impianti, con particolare attenzione a quelli che hanno impatto diretto sulla sicurezza alimentare del prodotto (es. condizionatori della temperatura ambientale, pastorizzatori, sterilizzatori, estrattori di vapore, ecc.);
  - i mezzi di trasporto degli alimenti.
- **DOCUMENTAZIONE**  
Gli interventi manutentivi attuati saranno documentati e le registrazioni saranno effettuate solo ad intervento effettuato.  
**La localizzazione degli impianti e delle attrezzature sono visibili sulla planimetria generale.**

**PIANI DI VERIFICA**

- **INTERNO**  
L'azienda, al fine di dimostrare di aver messo in atto procedure di verifica dell'efficacia dei metodi di pulizia e disinfezione e di verifica dell'avvenuta manutenzione ordinaria e straordinaria, ha elaborato un apposito piano di verifica che comprende:
  - **la compilazione delle schede di verifica delle procedure** (MOD M2- PIANO DI VERIFICA DELLE MANUTENZIONI ORDINARIE – SPECIFICHE NELLA SEZIONE III . PARA 5), in cui sono anche presenti i controlli di taratura degli impianti termici (caldi e freddi) (
  - **un programma di campionamento** per il controllo microbiologico delle superfici e dei prodotti (piano di campionamento).
- **ESTERNO**  
In occasione dei sopralluoghi periodici, il consulente incaricato procederà al controllo generale supervisionando le voci relative al MOD. M2 attraverso il modulo di controllo delle manutenzioni ordinarie (MOD M1 – MODULO DI CONTROLLO DELLE MANUTENZIONI ORDINARIE PROGRAMMATE) – nel modello M1, in occasione dei sopralluoghi periodici, verranno segnalate le conformità e, soprattutto, le non conformità.

**4. PROCEDURA DI CONTROLLO DELLE TEMPERATURE**

- **SCOPO**  
controllare il corretto funzionamento degli apparati termici entro i termini previsti dalla normativa.
- **OGGETTO E CAMPO DI APPLICAZIONE**  
si applica a:
  - tutti gli apparati frigogeni;
  - tutti gli apparati caldi (vetrine/scaldavivande);
  - tutti i controller a sonda mobili.
- **RESPONSABILITÀ**
  - **Primaria:** OSA, il quale dovrà assicurarsi, attraverso ispezione visiva all'inizio dell'attività lavorativa, che condizioni igieniche dei locali e delle attrezzature siano conformi e non presentino sporco, sversamenti, danneggiamenti, guasti e quanto possa pregiudicare il corretto svolgimento, sotto il profilo igienico e di sicurezza, delle operazioni.
  - **Secondaria:** a cura del personale interno che utilizza gli utensili - ogni addetto è tenuto a comunicare all'OSA ogni **NON CONFORMITÀ (NC)**.
- **RANGE TERMICO DEGLI ALIMENTI**  
La normativa prevede, per ogni tipologia di alimento, un range termico ben definito. Si rimanda alla tabella del qr-code a lato per l'individuazione dei limiti termici propri di ogni alimento.
- **RILEVAZIONE DELLA TEMPERATURA**  
La rilevazione termica viene effettuata:
  - **tramite** la lettura del valore riportato sul **display dell'apparato frigorifero**, controllando che rientri nelle temperature conformi. Nel caso il frigorifero ne sia sprovvisto, si possono applicare termometri a sonda con filo.



- tramite **termometri a sonda** per controllare la temperatura di cottura a core o di particolari processi termici (es. pastorizzazione) o la corretta temperatura degli alimenti in entrata (ESEMPIO alimenti a regime caldo nelle consegne catering) secondo quanto previsto dalla norma



Quando le norme stabiliscono l'obbligo del rispetto di una determinata temperatura, si tratta di CCP e l'OSA deve:

- adottare sistemi per dimostrare il rispetto dei valori;
- effettuare la registrazione del dato termico.

**SOLO IN CASO DI FRIGORIFERI CHE CONTENGONO SOLO BEVANDE A SCOPO DI RAFFREDDAMENTO (VINI, BIBITE, ACQUA ETC.) LA NORMA NON PREVEDE LA REGISTRAZIONE DELLE TEMPERATURE.**

- MODALITA' DI REGISTRAZIONE DELLE TEMPERATURE (quando previsto dalla norma)**

Ogni mattina verrà effettuata dal responsabile dell'attività una verifica delle temperature dei frigoriferi/congelatori attraverso i termometri posti su ognuno di essi.

La registrazione delle temperature degli apparati termici viene effettuato apponendo:

- C** in caso di riscontro termico normativamente corretto;
- NC** in caso di riscontro termico normativamente non corretto.

#### MODALITÀ DI STOCCAGGIO CON IL FREDDO

- REFRIGERATORI – TEMPERATURA DI ESERCIZIO TRA 0°C E 10°C.**

La temperatura usata è sempre superiore al punto di congelamento dei liquidi cellulari (da 0°C a 10°C) e si ha un rallentamento delle reazioni chimiche e dell'attività dei microrganismi.

- CONGELAMENTO – TEMPERATURA DI ESERCIZIO <-18°C.**

È una tecnica di conservazione con la quale si porta l'alimento a temperature molto basse, con conseguente solidificazione dell'acqua presente all'interno dell'alimento stesso. Gli abbattitori lavorano a temperature di esercizio superiori alla surgelazione.

I prodotti congelati, una volta scongelati, devono essere conservati in frigorifero e consumati entro 24 ore.

- SURGELAZIONE – TEMPERATURA DI ESERCIZIO <-18°C.**

Avviene in tempi rapidissimi e può raggiungere in fase iniziale anche temperature inferiori ai -80°C.

- GLI ALIMENTI GIÀ SCONGELATI NON POSSONO ESSERE RICONGELATI, a meno che essi siano stati sottoposti a lavorazioni che includano un'appropriata cottura (es. arrostiti), per garantire la loro stabilità microbiologica.**

- LA CATENA DEL FREDDO NON DEVE ESSERE INTERROTTA!**

#### MODALITÀ DI STOCCAGGIO CON IL CALDO

Si tratta di:

- apparati scaldavivande fissi che usano diversi metodi di trasmissione del calore, per irraggiamento, contatto etc.;
- apparati scaldavivande mobili e cioè attrezzature al mantenimento della temperatura dei cibi durante il trasporto degli stessi (box isotermitici passivi o, qualora alimentati elettricamente, attivi).

### 5. PROCEDURA DI SELEZIONE E VERIFICA DEI FORNITORI MATERIE PRIME E MOCA

- SCOPO** - Assicurarsi che gli approvvigionamenti siano effettuati da fornitori che possano garantire la sicurezza e la salubrità dei prodotti forniti.
- OGGETTO E CAMPO DI APPLICAZIONE** - questa procedura si rivolge a tutti i fornitori di prodotti alimentari e l'avvio di una nuova fornitura è vincolato all'espletamento della presente procedura.
- RESPONSABILITÀ** - l'OSA che, al fine di assicurare la conformità al requisito della rintracciabilità (cfr art. 18 Reg. CE 178/2002), deve predisporre un elenco di tutti i fornitori e delle materie prime fornite.
- MODALITÀ DI SELEZIONE** - l'azienda seleziona i suoi fornitori come di seguito specificato:
  - richiesta agli aspiranti fornitori di compilazione dell'autocertificazione secondo il **mod. E**; questa procedura si considera valida sia per i fornitori di alimenti che di prodotti a diretto contatto con gli alimenti (pellicola trasparente, bicchieri a perdere ecc);
  - richiesta ai fornitori delle schede tecniche di tutte le materie prime fornite;
  - affidabilità delle forniture in termini di rispetto delle norme di legge;
  - esperienze acquisite sulle forniture precedenti;
  - professionalità dimostrata nel corso del rapporto commerciale instaurato;
  - informazioni desunte dal mercato.



Sulla base delle informazioni acquisite, l'OSA elabora la LISTA FORNITORI QUALIFICATI (**Mod. E<sub>1</sub>**) dai quali sono acquistate le merci e questa lista rappresenterà anche il riferimento per l'applicazione della rintracciabilità dei prodotti.

L'elenco dei fornitori è aggiornato di continuo e la valutazione periodica è fissata nel termine di due anni.

Nel caso si riscontrino delle non conformità (es. reclami di clienti, verifica di prodotti non conformi ecc.) occorre prendere posizioni ben definite quali contestazioni scritte, ritiro dei prodotti dalla vendita, ulteriori verifiche fino ad eventuale sospensione delle forniture.

### 6. PROCEDURA DI VERIFICA DELLE MATERIE PRIME E DEI MOCA ALL'ARRIVO

<sup>2</sup>Come previsto dal DPR 327/80 – quando previsto o aggiornato da altra normativa, verrà specificato \*Reg.CE853/2004 \*\*Reg.CE852/2004

- **SCOPO** - la procedura si applica durante il controllo in accettazione e ha il compito di:
  - descrivere le modalità attuate dall'azienda al momento del ricevimento delle materie prime e MOCA (materiali sussidiari es. packaging);
  - definire le verifiche da effettuare per poter accettare una determinata partita di materia prima/MOCA;
  - dettare le azioni da intraprendere nel caso in cui siano rilevate non conformità a carico della stessa partita;
  - individuare merci non conformi che superano i limiti critici previsti, superati i quali è previsto il rifiuto.



#### MODALITA' DI CONTROLLO

L'O.S.A. controlla che le merci in entrata abbiano le caratteristiche previste nelle tabelle "Controllo in accettazione", le quali sono esposte nell'area di accettazione delle derrate e che sono sempre scaricabili attraverso il QR code a latere.

Procede quindi eseguendo:

- il controllo visivo sui prodotti assicurandosi che siano integri, conformi alle tabelle di conformità e non presentino segni di manomissione;
  - la verifica delle caratteristiche del prodotto richiesto rispetto a quello fornito;
  - la verifica della fattura/DDT riportante la quantità, la tipologia del prodotto consegnato.
- Solo in caso di esito positivo del controllo procede all'accettazione dello stesso.

## 7. PROCEDURA PER LA PREVENZIONE DEI PERICOLI



I pericoli possono essere microbiologici, fisici e chimici

### PERICOLI MICROBIOLOGICI

La procedura per la prevenzione dei pericoli microbiologici è la colonna portante di ogni piano HACCP. L'obiettivo è duplice: **impedire l'ingresso** di microrganismi patogeni (batteri, virus, muffe) e **impedirne la proliferazione** qualora siano presenti attraverso:

#### Igiene del Personale

Il personale è il principale veicolo di contaminazione (es. *Staphylococcus aureus*).

- **Lavaggio mani:** Obbligatorio dopo l'uso dei servizi, dopo aver toccato alimenti crudi, rifiuti o il viso.
- **Abbigliamento:** Uso di divise pulite, copricapo e, se necessario, mascherine e guanti (da cambiare frequentemente).
- **Stato di salute:** Allontanamento immediato dalla produzione di personale con sintomi influenzali o gastrointestinali.

#### Sanificazione (SSOP)

- **Detersione:** Rimozione dei residui organici (nutrimento per i batteri).
- **Disinfezione:** Uso di agenti chimici o calore per abbattere la carica microbica rimasta.
- **Validazione:** Verifica periodica dell'efficacia tramite tamponi superficiali o piastre di contatto.

#### Controllo delle Temperature (La regola del freddo e del caldo)

- I batteri proliferano esponenzialmente tra 5°C e 60°C (Zona di Pericolo).

**Prevenzione della Contaminazione Crociata (Cross-Contamination)** - Il trasferimento di microbi da un alimento contaminato (solitamente crudo) a uno pronto al consumo (cotto).

- **Separazione Fisica:** Utilizzo di aree distinte per la lavorazione di carne, pesce e verdure.
- **Codifica Colore:** Uso di attrezzature (taglieri, coltelli) colorate per categoria merceologica.
- **Flusso di Lavoro (Marcia in Avanti):** Il prodotto deve muoversi dalle zone "sporche" (ricevimento/lavaggio) alle zone "pulite" (cottura/confezionamento) senza mai tornare indietro.

### PERICOLI FISICI

I pericoli fisici possono entrare nel processo in tre fasi: materie prime, attrezzature o personale.

fonte	POTENZIALI PERICOLI
Materie Prime	Presenza di sassi o metalli, frammenti di plastica, noccioli o gusci in condimenti.
Impianti/Utensili	Viti, bulloni, lame di taglierine, frammenti di teglie usurate, setacci rotti.
Ambiente/Uomo	Vetro da lampade, plastica da imballaggi, bottoni, monili, frammenti di unghie.

#### Gestione del Vetro e Plastiche Dure

- Vietato l'uso di contenitori di vetro in produzione.
- In caso di presenza di corpi estranei: fermo totale della produzione, pulizia profonda e scarto di tutto il prodotto esposto all'inquinante.

#### Manutenzione delle Attrezzature

- Controllo periodico di teglie, utensili e macchinari.
- Verifica periodica in merito all'assenza di scrostature di metallo o vernice.
- Lubrificazione con oli di "grado alimentare" per evitare contaminazioni chimico-fisiche.

#### Igiene del Personale

- Divieto assoluto di indossare gioielli, orologi o piercing (rischio caduta nel prodotto).
- Divieto di utilizzo di corpi estranei di qualunque tipo compresi i medicinali (blister, flaconi etc.).
- Uso di copricapo che coprano completamente i capelli.
- Divieto di tasche sopra la cintura nelle divise.

### PERICOLI CHIMICI

I pericoli chimici derivano da:

- **Contaminanti Ambientali/Naturali:** Micotossine, metalli pesanti (piombo, mercurio), pesticidi e fitofarmaci.

- **Sostanze Chimiche Intenzionali:** Additivi alimentari (conservanti, coloranti) usati oltre i limiti di legge.
  - **Residui di Processo:** Detergenti, disinfettanti, lubrificanti per macchine, residui di pesticidi da disinfestazione.
  - **Sostanze generate dal calore:** Acrilammide (amidi bruciati) o Idrocarburi Policiclici Aromatici (fumo/griglia).
  - **Cessione da MOCA:** Sostanze chimiche che migrano dai materiali a contatto (plastiche, metalli delle teglie, inchiostri).  
Il primo controllo chimico avviene prima che la merce entri in azienda.
  - **Azione:** Richiedere schede tecniche e **Certificati di Analisi** che garantiscano il rispetto dei limiti UE per pesticidi e contaminanti.
  - **MOCA:** Verificare che ogni contenitore o utensile abbia la **Dichiarazione di Conformità** per uso alimentare
- Gestione degli Additivi**
- Dosaggio: Se si utilizzano additivi (es. nitriti nei salumi o solfiti), l'uso deve essere pesato con bilance di precisione secondo le ricette standardizzate.
- Prevenzione delle Sostanze di Cottura (Acrilammide)**
- Monitoraggio visivo della doratura: evitare la carbonizzazione di prodotti amidacei.
  - Sostituzione frequente degli oli di frittura: monitoraggio dei composti polari (non devono superare il 25%).

## SEZ. III HACCP – ANALISI AZIENDALE

### 1. PIANO HACCP

Lo sviluppo del piano HACCP prevede diverse fasi:

- **Fasi preliminari con la creazione del gruppo di lavoro.**  
Il gruppo di lavoro è indicato sul frontespizio del presente manuale.
- **Definizione degli obiettivi del piano HACCP.**  
L'obiettivo dell'HACCP è l'elaborazione di piani per la sicurezza alimentare che consentano la produzione di derrate sicure sotto il profilo alimentare e i piani devono interessare tutti gli aspetti della produzione suddividendo quindi il lavoro in moduli che interessino i diversi settori produttivi aziendali.
- **Descrizione dell'attività, del prodotto e della destinazione d'uso**  
(Sez. III – punto 2)
- **Definizione dei diagrammi di flusso generale e specifici**  
(Sez. V – punti 2 e 3)
- **Applicazione dell'albero delle decisioni**  
(Sez. V – punto 4)
- **Individuazione dei punti critici di controllo**  
(Sez. V – punto 5)

### 2. DESCRIZIONE DELL'ATTIVITÀ, DEL PRODOTTO E DELLA DESTINAZIONE D'USO

SETTORE IN CUI OPERA L'AZIENDA

**RISTORAZIONE COLLETTIVA**

LOCALE IN ESAME
<b>AGRITURISMO</b>

<b>DESCRIZIONE/SPECIFICHE AGGIUNTIVE</b>
Attività agrituristica con ospitalità, preparazione e somministrazione di alimenti e bevande, vendita di prodotti tipici aziendali freschi o, eventualmente, confezionati da terzi <b>Preparazione di alimenti per celiaci</b>

#### COMPOSIZIONE DEI LOCALI

AMBIENTI	Numero ambienti/aree	NOTE
CUCINA	1	
SERVIZI IGIENICI PERSONALE CUCINA	1	
SPOGLIATOIO	1	
AREE PER LA CLIENTELA	2	
BAGNI PER LA CLIENTELA	UOMO	Nr. 1
BAGNI PER LA CLIENTELA	DONNA/DISABILI	Nr. 3

### 3. ATTI AUTORIZZATIVI

#### AUTORIZZAZIONI DELL'AZIENDA

##### IMMISSIONE FUMI IN AMBIENTE – sfocianti sui tetti

L'AZIENDA effettua attività di cottura alimenti e pertanto, come previsto dal Regolamento di Igiene, lo smaltimento dei fumi e dei vapori delle cappe di aspirazione degli odori, vapori o dei fumi prodotti dagli apparecchi di cottura saranno collegati ad un sistema di captazione eliminati come in premessa.

È stata fatta la prevista comunicazione al SUAP di competenza secondo quanto previsto dall'art. 272, c. 1, D. Lgs. n° 152/2006 e DGR del 11.10.2002 nr. 1497 e smi in quanto trattasi di attività in deroga. La documentazione autorizzativa è presente nel CLOUD nella sezione 04 SCIA E SC.TECNICHE E CONVENZIONI.

#### □ LICENZA ALCOLICI

**L'AZIENDA CEDE ALCOLICI ALLA CLIENTELA E PERTANTO, AI SENSI DEL Decreto-Legge 3 agosto 2007, n. 117 CONVERTITO CON LA Legge 160/07 di conversione del 03.10.2007 - - Art. 6 e varianti apportate dall'art. 54 della Legge - 29/07/2010 - n. 120 è soggetta alle regole del medesimo, in particolare:**

1. I titolari e i gestori degli esercizi ove si somministrano bevande alcoliche o superalcoliche, devono interrompere la vendita e la somministrazione di bevande alcoliche e superalcoliche alle ore 3 e non possono riprenderla nelle tre ore successive, salvo che sia diversamente disposto dal questore in considerazione di particolari esigenze di sicurezza.
2. I titolari e i gestori degli esercizi di vicinato, devono interrompere la vendita per asporto di bevande alcoliche e superalcoliche dalle ore 24 alle ore 6, salvo che sia diversamente disposto dal questore in considerazione di particolari esigenze di sicurezza.
3. I titolari e i gestori dei locali di cui al comma 1, che proseguano la propria attività oltre le ore 24, devono avere presso almeno un'uscita del locale un apparecchio di rilevazione del tasso alcolemico, di tipo precursore chimico o elettronico, a disposizione dei clienti che desiderino verificare il proprio stato di idoneità alla guida dopo l'assunzione di alcool e devono altresì esporre all'entrata, all'interno e all'uscita dei locali apposite tabelle che riproducano:
4. la descrizione dei sintomi correlati ai diversi livelli di concentrazione alcolemica nell'aria alveolare espirata;
5. le quantità, espresse in centimetri cubici, delle bevande alcoliche più comuni che determinano il superamento del tasso alcolemico per la guida in stato di ebbrezza, pari a 0,5 grammi per litro, da determinare anche sulla base del peso corporeo.
6. L'inosservanza delle disposizioni comporta la sanzione amministrativa del pagamento di una somma da euro 5.000 a euro 20.000 e, qualora siano state contestate, nel corso del biennio, due distinte violazioni dell'obbligo previsto è disposta la sospensione della licenza o dell'autorizzazione all'esercizio dell'attività ovvero dell'esercizio dell'attività medesima per un periodo da sette fino a trenta giorni.



#### DIA E SCIA

LA DOCUMENTAZIONE È PRESENTE NEL CLOUD NELLA SEZIONE 02 SCIA E SC. TECNICHE E CONVENZIONI

### 4. PERSONALE (INTERNO ED ESTERNO)

#### FORMAZIONE E PRASSI IGIENICA DEL PERSONALE

- **SCOPO** - fornire al proprio personale l'addestramento e una formazione, in materia d'igiene alimentare, in relazione al tipo di attività e secondo quanto previsto dal Regolamento CE 852/04 – cap. XII.
- **OGGETTO E CAMPO DI APPLICAZIONE** - l'azienda svolge i corsi di formazione e di aggiornamento formativo a cadenza quadriennale in conformità alla normativa europea e regionale (art. 4 Legge Regionale n. 22/2007; Regolamento Regionale 15 maggio 2008 n. 5 e s.m.i.).
- **RESPONSABILITÀ**
  - **Primaria:** OSA, il quale dovrà assicurarsi che il proprio personale sia formato.
  - **Secondaria:** a cura del personale interno che opera che deve essere formato prima di operare all'interno dell'azienda alimentare.
- **DOCUMENTAZIONE** - la documentazione probatoria dell'avvenuta formazione, che l'azienda tiene agli atti è la seguente:
  - attestato di formazione per quella prevista dalla Normativa Regionale;
  - documentazione di formazione controfirmata da partecipanti e docenti, riportanti date di esecuzione, durata degli incontri, argomenti trattati, presenze;
  - formazione periodica generale e specialistica, compresa quella per il personale addetto alla disinfezione/disinfestazione.

Oltre agli obblighi previsti per legge l'azienda organizza, con le proprie risorse interne e/o con l'ausilio di consulenti esterni qualificati, momenti di addestramento sia in campo (durante la lavorazione) sia fuori campo (riunendo le persone coinvolte) su temi specifici riguardanti argomenti afferenti agli aspetti igienico sanitari e procedurali dell'azienda i quali vengono decisi con il responsabile dell'azienda ad inizio anno, i cui argomenti vengono riportati e registrati su **CLOUD percorso 04-01**.
- **Gli argomenti del programma di formazione sono reperibili nel libretto formativo acquisibile tramite QR-CODE.**



#### AZIONI DA INTRAPRENDERE IN CASO DI IRREGOLARITÀ, CONTROLLI E REGISTRAZIONI

Non è possibile redigere una lista completa e tassativa di fattispecie di comportamenti o irregolarità alle quali il personale potrebbe andare incontro, per cui, a titolo meramente esemplificativo, si può precisare che la segnalazione può riguardare azioni o omissioni che, a qualunque titolo, mettono a repentaglio la sicurezza degli alimenti e che comunque non rispettano i dettami di cui al capitolo "comportamento del personale".

In questi casi il titolare procederà dapprima con un richiamo verbale del dipendente. Nel caso in cui il dipendente dovesse ancora contravvenire alle regole di prassi igienica e comportamentale previste, si procederà con un richiamo

formale per iscritto, con la sospensione temporanea dal lavoro e, nei casi più gravi e reiterati, con la proposta di licenziamento del dipendente.

Il controllo sul personale è di due tipi e riguarda due livelli di responsabilità:

- **controllo di primo livello:** viene effettuato giornalmente dal responsabile per l'applicazione del piano e viene mensilmente registrato sul modulo M2 di verifica interna.  
**Azioni correttive:** riaddestramento del personale
- **controllo di secondo livello:** viene effettuato annualmente "a sorpresa" dal tecnico consulente per l'autocontrollo e la registrazione viene effettuata nel modulo M1 di verifica esterna. In caso vengano rilevate non conformità, verrà effettuata apposita registrazione nel modulo D e verrà comunque recapitata lettera formale al responsabile per l'applicazione del piano con ulteriore controllo "a sorpresa" entro il mese successivo.

## **GESTIONE DEL PERSONALE ESTERNO (VISITATORI, FORNITORI, CONSULENTI)**

### **Istruzioni Igienico-Comportamentali e di Sicurezza**

Le seguenti istruzioni devono essere **tassativamente** rispettate da tutto il personale esterno che accede alle aree produttive.

#### **1. Sicurezza Generale e DPI**

- **Indossare i DPI Obbligatori:** Utilizzare sempre i **DPI** (Dispositivi di Protezione Individuale) forniti o richiesti dall'Azienda (es. elmetto, calzature antinfortunistiche, alta visibilità) per tutta la permanenza nell'area produttiva.
- **Vietato Fumare: Il divieto di fumo** (incluse sigarette elettroniche) è assoluto in tutti gli ambienti chiusi e nelle aree esterne a rischio (es. depositi infiammabili).
- **Vie di Fuga e Emergenza:** Prendere visione delle **vie di fuga** e del **punto di raccolta** in caso di emergenza, indicati dall'Accompagnatore o sulla segnaletica.
- **Non Distrarre: Non disturbare o distrarre** il personale impegnato nell'utilizzo di macchinari potenzialmente pericolosi.
- **Segnaletica:** Rispettare scrupolosamente tutta la **segnaletica** di sicurezza (divieto, obbligo, pericolo).
- **Carrelli Elevatori/Mezzi Mobili:** Prestare massima attenzione al traffico interno di carrelli elevatori e altri mezzi, mantenendosi sulle **passerelle pedonali** (ove presenti).

#### **2. Igiene e Contaminazione**

- **Igiene Personale:** Lavare e disinfettare accuratamente le mani prima di accedere e dopo aver lasciato le aree produttive, e in ogni caso di contaminazione.
- **Abbigliamento:** Nelle aree a rischio igienico (es. preparazione alimenti), è obbligatorio indossare l'**abbigliamento igienico** fornito (es. camice/tuta, cuffia, copri-barba/baffi, copri-scarpe).
- **Oggetti Personali:** È **vietato** introdurre e consumare cibi, bevande o gomme da masticare nelle aree di produzione. È vietato indossare monili (anelli, orologi, bracciali, orecchini) che potrebbero cadere o causare contaminazione.
- **Materiali Estranei:** Non introdurre o depositare **materiali non autorizzati** o non strettamente necessari all'attività da svolgere.

#### **3. Comportamento in Caso di Emergenza**

- **Allarme:** In caso di allarme o incendio, **non agire d'iniziativa** ma seguire immediatamente le istruzioni dell'Accompagnatore o del personale aziendale.
- **Evacuazione:** Abbandonare l'area di lavoro in modo **ordinato** e raggiungere il **punto di raccolta** predefinito.
- **Infortunio:** Segnalare immediatamente qualsiasi infortunio o malore all'Accompagnatore.

## **GESTIONE DEGLI INDUMENTI E DELLE DIVISE**

Il lavaggio delle divise è a carico del datore di lavoro e lo stesso viene effettuato attraverso

- Una lavanderia interna

Le procedure garantiscano l'efficacia del processo di pulizia per prevenire la contaminazione degli alimenti.

Le divise utilizzate sono di colore chiaro, senza tasche e con chiusure automatiche o a velcro e il personale è fornito di copricapo.

**RESPONSABILE DEL LAVAGGIO: datore di lavoro**

**Requisiti degli indumenti:**

- **Uso esclusivo:**  
Gli indumenti da lavoro devono essere diversi da quelli civili e utilizzati solo all'interno dell'ambiente lavorativo.
- **Colore chiaro:**  
Indumenti puliti e di colore chiaro permettono di riconoscere più facilmente macchie e residui.
- **Assenza di tasche e bottoni:**  
Per evitare accumuli di sporcizia, sono preferibili indumenti con bottoni automatici o a velcro, senza tasche e cuciture eccessive.

## **5. APPARATI TERMICI E ATTREZZATURE**

### **MODALITA' DI REGISTRAZIONE DELLE TEMPERATURE**

Ogni mattina verrà effettuata dal responsabile dell'attività una verifica delle temperature dei frigoriferi/congelatori attraverso i termometri posti su ognuno di essi.

La registrazione delle temperature degli apparati termici viene effettuato apponendo:

- **C** in caso di riscontro termico normativamente corretto
- **NC** in caso di riscontro termico normativamente non corretto

### **MANUTENZIONE DELLE ATTREZZATURE**

Al fine di dare atto a questo passaggio, la ditta ha inserito tutte le schede tecniche e i libretti di uso e manutenzione delle attrezzature all'interno del proprio cloud cartella:

- **02\_documenti/ 02\_s.t.&s.\_libretti\_uso/ 02\_attrezzature**





**MANUTENZIONE DI TAGLIERI E MODALITA' D'USO**

L'azienda lavora gli alimenti e procede con il taglio degli stessi e pertanto utilizza i taglieri.

I taglieri hanno più di uno scopo: preservare il filo delle lame; ammortizzare i colpi; evitare il graffio dei piani di lavoro.

I taglieri in uso sono prodotti con materiale facilmente lavabile e sanificabile, mentre invece è **sconsigliato l'utilizzo di taglieri in legno**, materiale difficilmente sanificabile (Reg. CE 852/04).

Inoltre è consigliabile utilizzare taglieri di colori differenti al fine di prevenire cross contamination – I SEGUENTI SONO SOLO A TITOLO DI ESEMPIO:

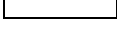
COLORE	Tipologia alimento	
	<b>ROSSO</b>	Carne cruda
	<b>GIALLO</b>	Carne cotta
	<b>BLU</b>	Pesce
	<b>MARRONE</b>	Verdure cotte
	<b>VERDE</b>	Frutta e verdura cruda
	<b>BIANCO</b>	Latticini e pane

I taglieri utilizzati non devono avere incisioni di profondità superiore a 2 mm per evitare la formazione di batteri che poi si trasmettano al cibo.  
Pertanto un tagliere deve essere mantenuto in buono stato di utilizzo tramite levigatura periodica, almeno mensile.

**6. PROCEDURE PER PARTICOLARI ATTIVITA'****PROCEDURA PER LA SISTEMAZIONE DELLE POSATE, BICCHIERI E TOVAGLIOLI AL TAVOLO**

I tavoli devono essere apparecchiati con le posate, i bicchieri e il tovagliame solo quando gli ospiti stanno per sedersi o sono seduti al tavolo.

Quando, per motivi organizzativi, ciò non fosse possibile, occorrerà seguire le seguenti regole:

- le posate e i tovaglioli dovranno essere posti all'interno di una bustina in carta affinché siano protette da polvere e droplet accidentali provenienti dallo stesso personale di servizio o da clienti in transito privi di mascherina;
- i bicchieri dovranno essere capovolti su di un tovagliolino;
- i piatti potranno essere presenti solo se trattasi di sottopiatte, mentre i piatti di servizio dovranno essere portati al tavolo al momento della somministrazione delle pietanze.

Evitare di inserire le posate nelle bustine con la parte che deve essere portata alla bocca rivolta verso l'esterno in quanto ciò presuppone la manipolazione della porzione che andrà a contatto con le mucose

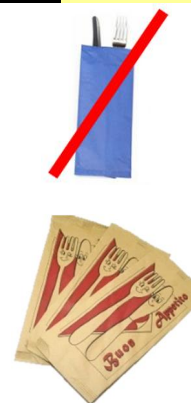
**7. ETICHETTATURA DEI PRODOTTI AZIENDALI****- SCOPO**

Informare la clientela sul rischio di allergie ed intolleranze e formare il personale in materia di allergeni

**- OGGETTO E CAMPO DI APPLICAZIONE** - si applica a tutti i prodotti alimentari prodotti ed esitati dall'azienda.**- RESPONSABILITÀ** - OSA**- RIFERIMENTI NORMATIVI**

Reg. CE 1169/2011: prevede l'indicazione di qualsiasi ingrediente o coadiuvante tecnologico elencato nell'allegato II o derivato da una sostanza o un prodotto elencato in detto allegato che provochi allergie o intolleranze usato nella fabbricazione o nella preparazione di un alimento e ancora presente nel prodotto finito, anche se in forma alterata.

**- SANZIONATORIO**

**Il D.Lgs. 231/2017 ha introdotto in Italia la disciplina sanzionatoria (le multe) per le violazioni delle disposizioni del Regolamento (UE) n. 1169/2011.**

Inoltre all'Art. 30 ha abrogato il D.l.vo 27.12.92, n. 109 e i punti relativi agli articoli dello stesso:

- Art. 13. Lotto
  - Art. 15. Distributori automatici diversi dagli impianti di spillatura
  - Art. 16. Vendita dei prodotti sfusi
  - Art. 17. Prodotti non destinati al consumatore
- si ritrovano agli articoli 17, 18, 19 e 20 del D.L.vo 231/2017.

L'OSA è stato informato attraverso il presente strumento ed attraverso il gruppo Telegram.

**- dell'alimento.****ALLERGENI****COSA SONO GLI ALLERGENI**

Sono ingredienti di alimenti che possono scatenare reazioni immuno-mediate se ingeriti da alcuni soggetti e si tratta per lo più di proteine o peptidi dai quali deriva l'allergenicità dei cibi o dei singoli ingredienti, infatti qualunque proteina può potenzialmente innescare una reazione allergica, soprattutto nel caso dei cibi più elaborati dove spesso avviene la combinazione di più di ingredienti che le contengono.

La normativa prevede 14 classi di allergeni che sono quelle riportate nell'allegato II e sono individuabili attraverso il qr\_code a lato.

**1. Identificazione degli Allergeni**

- **Materie prime:**



Sono state verificate le schede tecniche e le etichette di tutti gli ingredienti forniti e utilizzati per identificare la presenza dei 14 allergeni obbligatori e dei loro derivati.

- **Prodotti finiti:**

E' stato creato un elenco aggiornato degli allergeni presenti in ciascun prodotto, aggiornandolo quando cambiano gli ingredienti o le ricette.

## 2. Gestione della Contaminazione Crociata

- **Pulizia e sanificazione:**

Sono state implementate procedure di pulizia e sanificazione efficaci, soprattutto quando si passa dalla produzione di un prodotto allergenico a uno che non lo è.

- **Igiene del personale:**

Viene assicurato il rispetto delle procedure di igiene del personale per evitare che gli allergeni vengano trasferiti dalle mani o dagli indumenti alle superfici e ai prodotti.

- **Approvvigionamento:**

Verificare la conformità dei fornitori e la corretta gestione degli allergeni da parte loro per garantire la qualità delle materie prime.

## 3. Comunicazione degli Allergeni

- **Esposizione obbligatoria:**

Vengono comunicati in modo ben visibile, leggibile e indelebile con una legenda chiara e, laddove previsto, attraverso qr-code.

## 4. Verifica e Controllo

- **Analisi di laboratorio:**

Se necessario, effettuare analisi su campioni di alimenti, superfici o ambienti di produzione da laboratori specializzati per verificare la presenza di allergeni e l'efficacia delle procedure di pulizia.

- **Aggiornamento periodico:**

Integrare la valutazione degli allergeni nel proprio piano di autocontrollo HACCP, aggiornandola periodicamente o a seguito di modifiche a ingredienti o processi.

## ALTRE INDICAZIONI DA INSERIRE NEI MENU'

- la denominazione di vendita;

- indicazione dei prodotti congelati/surgelati e poi rinvenuti – infatti *per trasparenza verso il cliente, si usa - un asterisco vicino al nome sul menu (es. "\*gamberi viola di gallipoli") e una dicitura in calce (es. "\* Ingrediente surgelato/congelato")*  
- o vicino al nome del prodotto stesso, soprattutto se venduto decongelato ("\* gamberi decongelati").

## 8. RINTRACCIABILITA' E RITIRO DAL MERCATO DELLE MERCI NON IDONEE

- **SCOPO** - tracciare gli alimenti ai sensi del Reg. CE 178/2002 incasellando di fatto l'impresa all'interno di una catena (filiera), che la vede corresponsabile dei flussi materiali, insieme alle altre imprese presenti, in tutte le fasi, dalla produzione fino alla trasformazione e distribuzione.



**A tal fine, gli operatori del settore alimentare devono essere in grado di individuare chi abbia loro fornito un alimento e devono disporre di sistemi capaci di identificare le imprese alle quali hanno fornito i propri prodotti.**

**Nota importante:** all'operatore non viene richiesto di risalire all'origine della materia prima, ma semplicemente di individuare il soggetto che gli ha fornito la stessa: soggetto che potrebbe essere - a esempio - un imprenditore agricolo, un centro di raccolta, un'industria di prima trasformazione, ma anche un commerciante, un broker, un importatore.

- **OGGETTO E CAMPO DI APPLICAZIONE**

Si applica a tutti i prodotti alimentari e al materiale a contatto destinato a venire a contatto con gli alimenti.

- **RESPONSABILITÀ - OSA**

- **RIFERIMENTI NORMATIVI**

- **Reg. CE 178/2002:** Stabilisce i principi e i requisiti generali della legislazione alimentare, istituisce l'Autorità europea per la sicurezza alimentare e fissa procedure nel campo della sicurezza alimentare
- **Norma UNI 10939 e UNI 11020:** Sistema di rintracciabilità nelle filiere agroalimentari - Principi generali per la progettazione e l'attuazione
- **Accordo Stato Regioni 28 luglio 2005(ASR):** «Linee guida ai fini della rintracciabilità degli alimenti e dei mangimi per fini di sanità pubblica»

- **MODALITA' OPERATIVE** - l'impresa alimentare in oggetto, al fine di ottemperare a quanto previsto dall'articolo 18, punti 1 e 2 del Regolamento (CE) n. 178/2002, **ha stabilito che la tracciabilità degli alimenti in entrata** sarà garantita dalla **conservazione dei documenti commerciali per i prodotti forniti da terzi CON ARCHIVIAZIONE CON GESTIONALE FATTURE** fino all'esaurimento delle materie prime riportate sul documento di riferimento e comunque di conservare i documenti commerciali e generali secondo i tempi previsti da:

**l'art. 5 dell'Accordo Stato Regioni 28 luglio 2005 (Art. 5 c. 6) e precisamente:**

- **Prodotti freschi: conservare i documenti 3 MESI**
- **Prodotti deperibili (da consumarsi entro il) : 6 MESI;**
- **Prodotti stabili (TMC o preferibile consumo) :12 MESI**

**l'art. 5 comma 4 lett. C del Reg. Ce 852/2004 per un periodo adeguato (documenti nel cloud nella cartella storico).**



- **RICHIAMI ALIMENTARI**

L'azienda inoltre ha a disposizione un sistema informativo tramite TELEGRAM (**GRUPPO @LEA SISTEMA DI ALLERTA**) vengono pubblicati i RAFFS ministeriali e l'azienda ha inoltre la possibilità di controllare la cronologia dei richiami in corso semplicemente collegandosi al gruppo tramite questo link: <https://t.me/+Ses7pQpuXg64VItW> o con il QR\_code a latere.

- **PROCEDURA DI RICHIAMO E RITIRO (Art. 6 – ASR)**

Qualora si dovesse originare una non conformità\* o un rischio immediato per la salute dei consumatori o se il prodotto dovesse non rispondere ai requisiti di sicurezza stabiliti dall'art.14 del Regolamento CE 178/02, l'anomalia dovrà essere identificata, segnalata, gestita e registrata secondo quanto **RIPORTATO IN SEZ. VI.**

## 9. PROCEDURA PER IL CONTROLLO DEI ANIMALI INFESTANTI ED INDESIDERATI

- **SCOPO** - garantire che gli ambienti siano bonificati dalla presenza di agenti infestanti ed evitare l'accesso di insetti o roditori (o di altri agenti infestanti)
- **OGGETTO E CAMPO DI APPLICAZIONE** - si applica a tutti gli ambienti di pertinenza dell'azienda.
- **RESPONSABILITÀ** - a cura dell'OSA.
- **PREREQUISITI STRUTTURALI** - come evidenziato nel **Reg. CE 852/04 Allegato II, Cap. I, p.to 2.**, le aree operative devono essere tali da poter permettere la protezione dagli infestanti e ci si deve assicurare:
  - **che le aree esterne** siano sempre pulite, con le zone destinate ai rifiuti ben identificate e collocate in punti non prossimi agli accessi dell'azienda, si devono evitare accatastamenti di materiali inutili. I rifiuti devono essere allontanati con regolarità evitando lunghi stazionamenti.
  - **che le aree interne** non presentino eventuali aperture non protette, fessure negli infissi o vetri rotti. Le porte di accesso devono restare normalmente chiuse e le finestre apribili devono avere una rete di protezione. I condotti di alloggiamento delle utenze elettriche e telefoniche devono essere ostruiti o comunque isolati al fine di impedire il passaggio dei muridi. Bisogna rispettare una pulizia scrupolosa e assicurarsi che le attrezzature in disuso vengano immediatamente rimosse.
- **PERICOLI e INFESTANTI OGGETTO DI CONTROLLO E MONITORAGGIO:**
  - **muridi e tutte le popolazioni murine:** sono comprese tutte le popolazioni di roditori molesti
  - **blattoidei:** sono comprese tutte le popolazioni (Blatte, blattelle, periplanete etc.)
  - **vettori alati molesti:** sono comprese tutte le popolazioni di alati molesti (mosche, tafani, zanzare etc.)
- **ASPETTI DA CONTROLLARE:**
  - **Presenza di rosicchiature o segni di roditori:** si fa riferimento a rosicchiature evidenti a livello strutturale (su porte, scaffali, cavi elettrici o altro) o a segni quali escrementi o residui di origine biologica come peli ecc.
  - **Presenza di roditori o altri infestanti:** da verificare sia all'interno dell'attività, che all'esterno nelle sue immediate vicinanze (zona perimetrale).
  - **Presenza di contenitori danneggiati da infestanti:** viene verificata la presenza di imballaggi rosicchiati dai roditori (scatole, cartoni, imballaggi di plastica) o altrimenti la cui integrità sia venuta meno per azione di insetti infestanti.



## MODALITÀ OPERATIVE DI CONTROLLO

L'OSA (o suo sostituto delegato) effettua un monitoraggio continuo attraverso un controllo visivo ed una registrazione mensile o, all'evidenza degli infestanti o dei danni causati dagli stessi, con apertura di una non conformità.

L'azienda adotta la seguente policy per il controllo degli infestanti:

### - MODELLO G BASE

Effettuare un controllo giornaliero indicando con una x quando dovesse essere notata presenza di roditori, blatte, alimenti danneggiati o escrementi di sinantropi.

MODULO G base- SCHEDA DI CONTROLLO DEGLI INFESTANTI (il controllo deve essere giornaliero - indicare con una X solo quando risulta non conforme)															
Presenza di roditori, blatte, alimenti danneggiati o escrementi di sinantropi															

**In caso di NON CONFORMITÀ, indicarla nell'apposito MODULO D**

## 10. GESTIONE DEI RIFIUTI E REFLUI

La presente sezione descrive i flussi di gestione dei rifiuti prodotti durante l'esercizio dell'attività, con l'obiettivo di garantire l'igiene dei locali, la tutela della salute pubblica e il rispetto dell'ambiente.

### INQUADRAMENTO NORMATIVO E CLASSIFICAZIONE DEI RIFIUTI

L'attività produce principalmente **rifiuti urbani** (se assimilati per quantità e qualità) o **rifiuti speciali non pericolosi**. I principali codici EER (Elenco Europeo dei Rifiuti) coinvolti sono:

- **20 01 08:** Rifiuti biodegradabili di cucine e mense (Frazione Organica)

#### In questi vengono anche inseriti i prodotti che:

- **HANNO SUPERATO LA DATA LIMITE DI UTILIZZO**, infatti ai sensi dell'art.5, lett, b) della Legge 283/62 non si possono impiegare nella preparazione di alimenti o bevande, vendere e detenere per vendere e quindi vengono eliminati tramite il servizio pubblico di raccolta; in tal caso non viene effettuata, ai sensi della Circolare n. 11 del 7 agosto 1998, nessuna comunicazione alle autorità competenti.
- **SCARTI DI LAVORAZIONE ORGANICI:** derivano dalle ordinarie lavorazioni dell'azienda e sono assimilabili ai rifiuti domestici. Vengono raggruppati in un apposito contenitore di plastica, con coperchio apribile a pedale, collocato in posizione tale da non rappresentare un pericolo di contaminazione per gli

alimenti ed un richiamo per insetti e roditori. Il sacco interno contenente i rifiuti viene eliminato al termine della fase di preparazione degli alimenti e conferito al Servizio pubblico di raccolta.

I rifiuti devono essere collocati in appositi bidoni, distinti per tipologia e gli stessi devono essere:

- in numero sufficiente,
- correttamente identificati,
- apribili mediante pedale.

La frazione organica rappresenta la tipologia di rifiuto più critica per un ristorante a causa della rapida decomposizione e del rischio di attrazione di infestanti.

- **Modalità di raccolta:** Lo scarto organico viene raccolto in sacchi biocompostabili
- **Frequenza di allontanamento:** Per prevenire esalazioni odorigene e proliferazione batterica, i sacchi vengono trasferiti dai locali di cucina all'area di deposito esterna alla fine di ogni turno di lavoro.
- **Misure Igieniche:** L'area di deposito dei rifiuti organici deve essere mantenuta fresca, pulita e regolarmente sanificata. In caso di volumi elevati, è raccomandato l'uso di locali refrigerati o contenitori stagni.

- **20 01 01:** Carta e cartone.
- **20 01 02:** Vetro.
- **20 01 39:** Plastica.
- **20 01 25:** Oli e grassi commestibili.

#### DEPOSITO TEMPORANEO DEI RIFIUTI

Il deposito temporaneo è l'allestimento di un'area interna o pertinenza esterna dove i rifiuti vengono raggruppati prima della raccolta.

**Localizzazione del deposito:** i contenitori sono collocati in un'area dedicata, distinta dalle zone di preparazione degli alimenti, per evitare contaminazioni incrociate (cross-contamination).

**Caratteristiche contenitori:** devono essere realizzati in materiale lavabile e disinfettabile, dotati di coperchio a tenuta e, preferibilmente, con apertura a pedale per evitare il contatto manuale da parte degli operatori.

**Individuazione dei contenitori:** ogni contenitore riporta chiaramente la tipologia di rifiuto ammessa per facilitare la corretta differenziazione da parte del personale

#### RACCOLTA E CONFERIMENTO

Il conferimento dei rifiuti avviene secondo le modalità stabilite dal Regolamento Comunale o tramite gestori autorizzati.

Frazione	Modalità di Conferimento	Frequenza (Indicativa)
<b>Organico</b>	Esposizione bidoni carrellati / Ritiro dedicato	Giornaliera o 3/4 volte a settimana
<b>Carta/Cartone</b>	Piegatura imballaggi e posizionamento in area dedicata	2 volte a settimana
<b>Plastica/Metalli</b>	Svuotamento sacchi nei contenitori stradali o condominiali	2 volte a settimana
<b>Oli Esausti</b>	Stoccaggio in fusti stagni e ritiro da ditta specializzata	Al riempimento del fusto

#### OLIO ALIMENTARE ESAUSTO

**Nota importante:** Gli oli alimentari esausti (EER 20 01 25) non devono mai essere versati negli scarichi fognari, ma stoccati separatamente e conferiti a ditte iscritte al CONOE.

L'azienda utilizza l'olio per la preparazione degli alimenti – il quale si ossida e assorbe le sostanze inquinanti derivanti dalla carbonizzazione dei residui alimentari e quindi occorre trattarlo come un rifiuto speciale non pericoloso che deve essere recuperato tramite la raccolta differenziata e conferito ad aziende raccoglitrice autorizzate iscritte al C.O.N.O.E. (Consorzio Obbligatorio Nazionale di raccolta e trattamento di Oli vegetali e grassi animali esausti).

La **convenzione** di conferimento è presente nel CLOUD nella sezione dedicata.

**Obblighi di Tracciabilità degli olii:** a tal scopo vengono conservati i formulari di identificazione dei rifiuti (FIR) per i rifiuti speciali (come gli oli esausti) per un periodo di 3 anni.

**SEZ. IV HACCP – APPROVVIGIONAMENTO E STOCCAGGIO MATERIE PRIME**

Il ricevimento dei prodotti alimentari è una fase comune a tutte le imprese che trasformano, distribuiscono, vendono o somministrano alimenti. Esso rappresenta l'inizio di ogni ciclo di lavorazione e pertanto deve avvenire nel rispetto di specifiche procedure operative e di controllo.

Un prodotto alimentare acquistato e introdotto nella propria azienda senza una opportuna verifica può, infatti, compromettere tutte le fasi che seguono, sia in termini di qualità che di sicurezza alimentare.

**Le merci ricevute dall'azienda sono:**

**acqua, alimenti e materiali destinati a venire a contatto con gli alimenti.**

**1. APPROVVIGIONAMENTO MATERIE PRIME E CONTROLLO MERCI****- APPROVVIGIONAMENTO IDRICO**

<b>TIPO DI ADDUZIONE IDRICA:</b>		acqua da AQP trasportata e stoccata in serbatoi d'accumulo	
<b>CONTROLLI GIORNALIERI SENSORIALI:</b>		preliminarmente all'avvio delle attività giornaliere il responsabile effettua mirati controlli dell'acqua di processo al fine di rilevare eventuali anomalie organolettiche (colore, odore e sapore anomali).	
<b>CONTROLLI DI LABORATORIO</b>	<b>SCOPO</b>	sono controlli dell'acqua, mirati per verificare il rispetto dei limiti microbiologici e chimici previsti dalla normativa vigente.	
	<b>PERIODICITÀ</b>	<b>ROUTINE: UNA VOLTA OGNI DUE ANNI</b> <b>STRAORDINARI:</b> in caso di rilievo di anomalie organolettiche (colore, odore e sapore anomali)	
	<b>PARAMETRI OGGETTO DI CONTROLLO</b>	<b>parametri microbiologici</b> - E.coli, Enterococchi intestinali, coliformi, colonie a 22°C, colore, torbidità, sapore, odore, pH, conduttività (Allegato 2 parte B.1 Gruppo A del D.Lvo 23/2018 e D.L.VO 102/2025) <b>parametri chimici – in caso di rilievi anomali (analitici o sensoriali) o su consiglio del consulente</b> , verranno effettuate le analisi anche per gli aspetti chimici quali piombo o, in aggiunta, azoto ammoniacale, nitrico e nitroso, cloro residuo libero, alluminio, ferro e mercurio	
<b>STOCCAGGIO IN SERBATOI DI ACCUMULO DI ACQUA POTABILE:</b>		<b>SI</b>	Modalità di trattamento e pulizia Consultare apposito QR code
<b>MODALITÀ DI CAMPIONAMENTO</b>		Consultare apposito QR code	
<b>PRODUZIONE DEL GHIACCIO</b>		<b>SI</b>	Consultare apposito QR code
<b>ACQUE POTABILI TRATTATE</b>		<b>NO</b>	Consultare apposito QR code
<b>ACQUE POTABILI CONDIZIONATE</b>		<b>NO</b>	Consultare apposito QR code

**DESCRIZIONE DELLE MODALITÀ DI APPROVVIGIONAMENTO E FLUSSO OPERATIVO**

Il ciclo di approvvigionamento idrico dell'Azienda Agricola si articola secondo le seguenti fasi sequenziali:

1. Prenotazione e Pagamento Preventivo: Il titolare dell'azienda provvede al pagamento anticipato del quantitativo di acqua richiesto direttamente all'ente gestore Acquedotto Pugliese (AQP). Tale procedura garantisce la tracciabilità della risorsa idrica all'origine.
2. Prelievo: Il complesso dei mezzi agricoli (trattore New Holland e rimorchio D'Eusanio) si reca presso il punto di prelievo autorizzato dell'Acquedotto Pugliese sito in Lecce, alla Via Monteroni.
3. Caricamento: Il silos da 2.000 litri della ditta Giurgola S.r.l., stabilmente ancorato sul rimorchio, viene riempito tramite manichetta idonea all'uso alimentare, collegata al terminale AQP.
4. Trasporto: L'acqua acquistata viene movimentata lungo l'itinerario stradale Lecce - Lizzanello fino alla sede di Contrada Li Lei s.n.c.
5. Utilizzo: L'acqua, mantenuta conforme ai parametri di potabilità previsti dal D.Lgs. 23 febbraio 2023, n. 18, viene destinata agli usi aziendali interni dello stabilimento.

**DISCIPLINARE SANITARIO: CICLI DI DISINFEZIONE E SANIFICAZIONE DELLA CISTERNA**

Al fine di prevenire la formazione di biofilm, contaminazioni batteriche (con particolare riferimento a *Pseudomonas aeruginosa*, *Legionella spp.* e batteri coliformi) e garantire la persistenza dei requisiti di potabilità, il silos da 2.000 litri deve essere sottoposto a rigorosi cicli di sanificazione periodica.

Frequenza delle Operazioni

- Ordinaria: Con cadenza mensile o ogni 10 cicli di trasporto.
- Straordinaria: Dopo periodi di inattività superiori a 15 giorni, o qualora si sospetti una contaminazione accidentale.

## Procedura Operativa Sequenziale

**• Fase 1: Svuotamento e Risciacquo Preliminare**

Svuotare completamente la cisterna da eventuali residui idrici. Effettuare un primo risciacquo con acqua potabile a pressione per rimuovere meccanicamente eventuali depositi o particolati sul fondo e sulle pareti.

**• Fase 2: Detersione**

Immettere una soluzione detergente alcalina o neutra, specificamente formulata per l'industria alimentare e compatibile con i materiali M.O.C.A. del silos. Spazzolare le superfici interne (ove accessibile) o utilizzare un sistema a ricircolo spray (palline di lavaggio). Scaricare completamente la soluzione detergente.

**• Fase 3: Disinfezione (Shock Chimico)**

Riempire il silos con acqua potabile aggiungendo un disinfettante a base di Ipoclorito di Sodio ad uso alimentare o Perossido di Idrogeno.

- o *Dosaggio consigliato per Ipoclorito:* Concentrazione di cloro residuo libero pari a circa 50 mg/l (ppm).
- o *Tempo di contatto:* Lasciare agire la soluzione per un periodo minimo di 30-60 minuti, assicurandosi che lambisca anche la parte superiore del serbatoio e le valvole di scarico.

**• Fase 4: Risciacquo Finale e Controllo**

Scaricare la soluzione disinfettante. Effettuare un accurato risciacquo finale con acqua potabile di rete fino alla completa eliminazione dei residui chimici. Il controllo dell'avvenuto risciacquo si effettua verificando che il valore del cloro residuo libero allo scarico sia conforme ai limiti di rete (compreso tra 0,1 e 0,2 mg/l).

**• Fase 5: Chiusura di Sicurezza**

Richiudere ermeticamente i boccaporti per impedire l'ingresso di agenti contaminanti esterni, polveri o insetti fino al successivo utilizzo.

**PIANO DI AUTOCONTROLLO HACCP (Fase di Trasporto Acqua)**

Ai sensi del Regolamento (CE) n. 852/2004

Il presente piano è integrato nel sistema di autocontrollo dell'Azienda Agricola ed è limitato alla gestione igienica della fase di prelievo, trasporto e scarico dell'acqua potabile.

**1. Analisi dei Pericoli e Identificazione dei Punti Critici di Controllo (CCP)**

Fase del Processo	Pericolo Identificato	Classe di Pericolo	Misure Preventive	Monitoraggio	Limiti Critici	Azioni Correttive
1. Verifica Mezzi e Silos	Contaminazione da materiali non idonei; residui chimici di lavaggio.	Chimico / Fisico	Utilizzo esclusivo di cisterna Giurgola S.r.l. certificata M.O.C.A.; piano di sanificazione registrato.	Ispezione visiva e olfattiva interna prima del carico; verifica del registro di sanificazione.	Assenza di odori anomali, corpi estranei o residui visibili.	Divieto di carico; ripetizione del ciclo di risciacquo o sanificazione.
2. Approvvigionamento (AQP)	Perdita della potabilità all'atto del carico.	Biologico	Prelievo esclusivo presso sito autorizzato AQP (Via Monteroni); uso di manichette pulite e per alimenti.	Verifica della ricevuta di pagamento preventivo ad AQP; controllo visivo integrità attacchi.	Regolarità amministrativa dell'acquisto; assenza di falle nel punto di attacco.	Sospensione del carico; segnalazione all'ente gestore in caso di anomalie visive dell'acqua.
3. Trasporto su Strada	Contaminazione esterna (polveri, gas di scarico, insetti, agenti atmosferici).	Biologico / Fisico	Chiusura ermetica dei boccaporti e delle valvole del silos prima della partenza da Lecce.	Controllo visivo del serraggio dei tappi e delle valvole prima e dopo il tragitto.	Perfetta tenuta stagna e chiusura dei punti di accesso al silos.	Ripristino della chiusura. Se si constata l'apertura accidentale prolungata, l'acqua non può essere usata come potabile.
4. Scarico in Azienda	Contaminazione nelle fasi di travaso presso lo stabilimento di Lizzanello.	Biologico	Sanificazione delle tubazioni e dei raccordi terminali di scarico.	Controllo della pulizia delle zone di innesto.	Assenza di accumuli di sporco o ristagni nei punti di giunzione.	Pulizia e disinfezione immediata dei raccordi prima di avviare il flusso.

**2. Procedure di Verifica e Registrazione**

Per garantire l'efficacia del piano HACCP e l'ottemperanza alle disposizioni sanitarie vigenti, l'azienda è tenuta a istituire e mantenere aggiornato un apposito Registro delle Attività Idriche, contenente:

1. Scheda di Carico e Tracciabilità: Data del prelievo, quantitativo di acqua prelevato, estremi della ricevuta di pagamento AQP, firme dell'operatore.
2. Scheda di Monitoraggio Sanificazione: Data in cui è stato eseguito il lavaggio del silos, tipologia di disinfettante utilizzato (es. Ipoclorito di sodio), tempo di contatto, esito del controllo visivo e firma del responsabile della sanificazione.

**- APPROVVIGIONAMENTO ALIMENTI**

Il controllo delle merci all'arrivo permette di valutare la corrispondenza della merce richiesta con quanto consegnato e l'idoneità dei prodotti all'utilizzo.

**RICEVIMENTO DELLA MATERIA PRIMA**

<b>PERIODICITÀ DEGLI SCARICHI</b>		giornaliera/settimanale/all'occorrenza di consumo in giorni/orari prefissati
<b>VERIFICHE ALLO SCARICO</b>	<ul style="list-style-type: none"> <li>• corrispondenza della consegna a quanto ordinato</li> <li>• integrità delle confezioni e stato sanitario del mezzo di trasporto</li> <li>• modalità di trasporto</li> <li>• temperatura delle derrate trasportate considerando gli alimenti a temperature differenziate, nello specifico:               <ul style="list-style-type: none"> <li>- alimenti surgelati/congelati (temperatura -18°C) – controllare il termometro del vano congelati sul mezzo di trasporto;</li> <li>- alimenti a regime di refrigerazione (temperatura +4°C) – controllare il termometro del vano refrigerati sul mezzo di trasporto (se in dotazione);</li> </ul> </li> <li>• scadenza delle merci e le etichette poste sulle confezioni</li> <li>• valutazione dell'idoneità igienico-sanitaria dell'automezzo</li> <li>• assenza di prodotti non compatibili in condizioni di promiscuità.</li> </ul>	
<b>TRACCIABILITÀ ALIMENTARE:</b>	<p><b>Ai fini della tracciabilità, gli operatori del settore alimentare devono essere in grado di individuare chi abbia loro fornito un alimento e devono disporre di sistemi capaci di identificare le imprese alle quali hanno fornito i propri prodotti.</b></p> <p><b>Nota importante è: all'operatore non viene richiesto di risalire all'origine della materia prima, ma semplicemente di individuare il soggetto che gli ha fornito la stessa: soggetto che potrebbe essere - a esempio - un imprenditore agricolo, un centro di raccolta, un'industria di prima trasformazione, ma anche un commerciante, un broker, un importatore.</b></p>	

**2. STOCCAGGIO MERCE E PRELIEVO DELLE MATERIE PRIME**

Dopo la ricezione, le merci vengono private dei loro imballi secondari (legno, cartone), in modo da eliminare la possibile contaminazione dell'interno delle celle e dei frigo e dopo vengono depositate immediatamente:

- **MATERIE PRIME DEPERIBILI** - in frigo e stoccate alla temperatura di refrigerazione/congelamento dove vengono separati per tipologia, evitando il diretto contatto con le pareti o il pavimento e la T° che dovrà essere:
  - compresa tra 0°e +4°C per i prodotti refrigerati
  - 18°C per i congelati/surgelati.
- **MATERIE PRIME NON DEPERIBILI** - vengono trasferite:
  - nella dispensa

Lo stoccaggio e il prelievo delle derrate dovrà seguire il CRITERIO FIFO (First In - First Out), cioè il primo prodotto entrato sia il primo ad essere utilizzato e deve tener conto delle date di scadenza/TMC.

Prima del prelievo delle derrate da utilizzare per la vendita/trasformazione, dovrà essere verificata la data limite di uso di ogni materia prima.

Infatti, la collocazione dei diversi prodotti deve tener conto del TMC o data di scadenza indicati sulle etichettature, al fine di garantire una corretta rotazione degli stocks da avviare alla lavorazione.

Sarà cura dell'OSA verificare:

- ogni settimana l'integrità delle confezioni, la TMC o data di scadenza e la disposizione razionale dei prodotti;
- ogni mese l'assenza di tracce di infestazione (filamenti nei sacchetti, tracce di roscchiatura e di passaggio, feci).

**SEZIONE V HACCP – CICLO PRODUTTIVO E HACCP****1. ANALISI DEI PERICOLI E VALUTAZIONE DEL RISCHIO**

Per ogni tipologia e in corrispondenza di tutte le fasi produttive definite nei relativi diagrammi di flusso sono stati identificati tutti i pericoli – biologici, chimici o fisici – che possono significativamente generare un rischio per la sicurezza dell'alimento prodotto dall'azienda e quindi per la salute del consumatore.

I pericoli legati al consumo di un alimento possono avere la loro origine:

- direttamente con la materia prima;
- durante il contatto con attrezzature o macchinari;
- mediante manipolazioni improprie da parte degli operatori;
- con lo stoccaggio o deposito temporaneo di materie prime e prodotti in condizioni non idonee;
- con il trasporto dei prodotti.

**Pericolo microbiologico e biologico:** il pericolo microbiologico è legato soprattutto all'eventuale contaminazione/moltiplicazione batterica durante la fase di conservazione degli alimenti deperibili e/o di lavorazione e di trasporto.

Per quanto riguarda i microrganismi che possono interessare gli alimenti sia per cause dirette (presenza pregressa all'entrata nell'attività), sia indirette (contaminazione dovuta alla scarsa igiene sia del personale sia dei locali e delle attrezzature) lo studio specifico è riportato al capitolo successivo "ALBERO DELLE DECISIONI E CCP".

Infestanti: fanno parte del pericolo biologico tutti i possibili infestanti di varia natura e grandezza che possono introdursi nell'attività



**Pericolo fisico:** il pericolo fisico può derivare dal personale (capelli, monili, fermagli, ecc.) dal fornitore (corpo estraneo nelle materie prime) o durante la lavorazione (cattiva manutenzione delle attrezzature e degli ambienti, imballi primari che finiscono nei prodotti, gusci uova, ecc.).

**Pericolo chimico:** i composti chimici potenzialmente pericolosi rinvenibili negli alimenti sono talmente numerosi e soprattutto in continua evoluzione da non permettere una loro puntuale elencazione.

Il pericolo chimico è rappresentato da residui di detergenti e disinfettanti utilizzati per la pulizia e disinfezione delle superfici a contatto con gli alimenti.

#### ACRILAMMIDE

L'Acrilammide è un Contaminante di Processo in quanto tale costituisce un pericolo chimico nella catena alimentare e si tratta di un composto organico a basso peso molecolare, altamente solubile in acqua, che si forma a partire dai costituenti asparagina e zuccheri naturalmente presenti in determinati alimenti preparati a temperature normalmente superiori a 120 °C e con basso grado di umidità.

L'Acrilammide si forma prevalentemente negli alimenti ricchi di carboidrati cotti al forno o fritti, costituiti da materie prime che contengono i suoi precursori, come i cereali, le patate e i chicchi di caffè.

Soprattutto le alte temperature a cui viene sottoposto l'olio causano una modifica della sua struttura polimerica sia dell'olio stesso sia degli alimenti sottoposti a cottura e quindi, come precauzione occorre effettuare:

- la valutazione dell'olio durante l'uso (TPM<sup>3</sup> - materiali polari totali);
- la valutazione dell'acrilammide sugli alimenti fritti (Reg UE 2017/2158)

I qr code relativi all'acrilammide devono essere inseriti nei seguenti luoghi: dolci: incollato sul forno dolci – pane: incollato sul forno pane – patatine: incollato sulla cappa, nei pressi della friggitrice

#### ALIMENTI CHE POSSONO CONTENERE TENORI ALTI DI ACRILAMMIDE

- patate fritte tagliate a bastoncino, altri prodotti tagliati fritti e patatine (chips), ottenuti a partire da patate fresche;
- patatine, snack, cracker e altri prodotti a base di patate ottenuti a partire da pasta di patate;
- pane e cereali per la prima colazione (escluso il porridge);
- prodotti da forno fini: biscotti, gallette, fette biscottate, barrette ai cereali, scones, coni, cialde, crumpets e pane con spezie (panpepato), nonché cracker, pane croccanti e sostituti del pane. In questa categoria per «cracker» si intende una galletta secca (prodotto da forno a base di farina di cereali);
- caffè, caffè torrefatto, caffè solubile e succedanei;
- alimenti per la prima infanzia e alimenti a base di cereali destinati ai lattanti e ai bambini nella prima infanzia, quali definiti nel regolamento (UE) n. 609/2013 del Parlamento europeo e del Consiglio.



## 2. DIAGRAMMA DI FLUSSO GENERALE<sup>4</sup>

ACCETTAZIONE DELLA MATERIA PRIMA – CONTROLLO DELLE MERCI (vedere Sez. II para 8)



## 3. DIAGRAMMI DI FLUSSO SPECIFICI

<sup>3</sup> è l'indice chimico del deterioramento dell'olio di frittura – si misurano i prodotti di degradazione cumulativa e si valuta la quantità di componenti polari.

<sup>4</sup> I diagrammi di flusso seguono lo schema di cui alla Comunicazione della Commissione Europea 2020/C 199/01 ed ai pareri EFSA adottati il 18 gennaio 2017 ed il 27 settembre 2018 (per i riferimenti vedasi capitolo 3), tuttavia tali diagrammi sono stati adattati, anche con delle integrazioni, per tenere conto della situazione nazionale. Inoltre, si precisa che rispetto alla Comunicazione della Commissione Europea 2020/C 199/01 ed ai pareri EFSA adottati il 18 gennaio 2017 ed il 27 settembre 2018, che trattano le seguenti attività (macellerie, negozi di generi alimentari, panetterie, pescherie, gelaterie, centri di distribuzione, supermercati e ristoranti, servizi di ristorazione collettiva e pub), il presente Manuale utilizza la medesima impostazione (FSMS semplificato) anche per le gastronomie (assimilabili in relazione alla preparazione di prodotti alimentari per certi versi ai ristoranti), i pasticci di pasta fresca e le pasticcerie.

**TECNICHE CULINARIE****COTTURA IN ACQUA**

Preparare il liquido di cottura



Sospendere l'alimento al di sopra del liquido



Immergere l'alimento nel liquido



Monitorare il livello di cottura dell'alimento



Prelevare l'alimento dal liquido

**GRATINATURA**

Preriscaldare il forno



Irrorare l'alimento di sostanze grasse o carboidrati



Sistemare gli alimenti in forno/salamandra



Togliere quando l'alimento presenta in superficie una crosticina dorata



Monitorare il livello di cottura dell'alimento



Togliere a cottura ultimata

**STUFATURA**

Rosolare delicatamente l'alimento in una sostanza grassa calda posizionata in una teglia/brasiera



Aggiungere il liquido



Cuocere a fuoco moderato con coperchio



Monitorare il livello di cottura dell'alimento



Togliere a cottura ultimata

**PRODOTTI IMBOTTIGLIATI**

Le bevande vengono ricevute imbottigliate e, dopo l'eliminazione degli involucri esterni, avviene lo stoccaggio in magazzino/deposito o vengono poste direttamente negli scaffali di vendita. Al momento della somministrazione/vendita le bottiglie vengono prelevate e vendute tal quali.

Ricevimento prodotto imbottigliato



Stoccaggio



Prelievo



Somministrazione



Il prodotto, dopo la consegna viene stoccato nelle strutture frigorifere. Successivamente viene prelevato e, se congelato, sottoposto a scongelamento. Successivamente viene effettuata la lavorazione specifica e poi il prodotto viene sottoposto a cottura, vengono aggiunte le spezie e gli aromi specifici ed infine viene venduto o somministrato al cliente finale

Il prodotto, dopo la consegna viene stoccato nelle strutture frigorifere. Successivamente viene prelevato e, se congelato, sottoposto a scongelamento. Successivamente viene effettuata la lavorazione specifica e poi il prodotto viene sottoposto a cottura, vengono aggiunte le spezie e gli aromi specifici ed infine viene venduto o somministrato al cliente finale

Il prodotto, dopo la consegna viene stoccato nelle strutture frigorifere. Successivamente viene prelevato e viene effettuata la lavorazione specifica, vengono aggiunte eventuali spezie o aromi ed infine il prodotto viene stoccato all'interno di strutture frigorifere ed infine viene venduto o somministrato al cliente finale

Le frittiture già surgelate, semplici o pastellate, vengono immerse direttamente nell'olio caldo. Mentre quelle fresche pastellate, vengono immerse nella pastella e poi sottoposte a frittura tramite immersione in olio bollente. Infine vengono estratte dall'olio e vengono vendute/somministrate

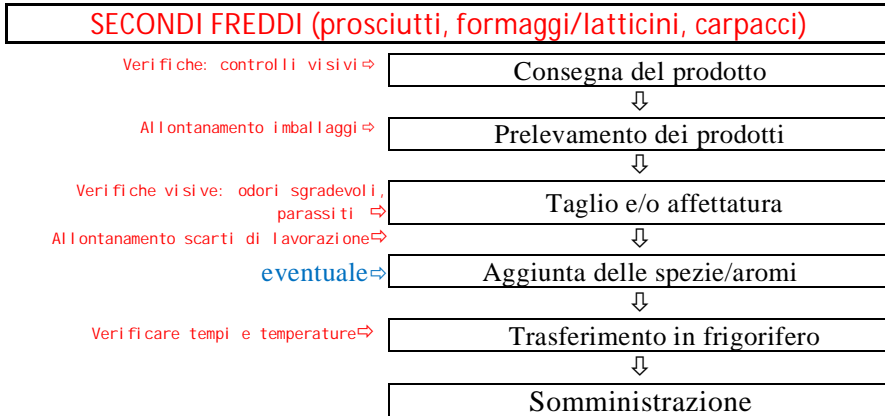

Il prodotto, dopo la consegna viene stoccato nel deposito /dispensa o nelle strutture frigorifere. Successivamente viene prelevato e, se surgelato, sottoposto a scongelamento. Successivamente viene effettuata la lavorazione specifica e poi il prodotto viene sottoposto a cottura, vengono aggiunte le spezie e gli aromi specifici ed infine viene venduto o somministrato al cliente finale

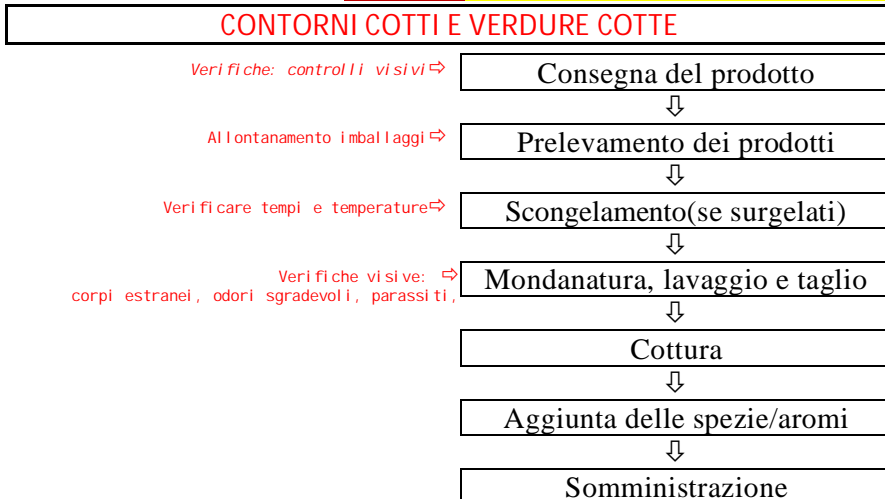

Il prodotto, dopo la consegna viene stoccato nel deposito /dispensa e poi viene prelevato e sottoposto a lavorazione specifica e poi vengono aggiunte le spezie e gli aromi specifici ed infine viene venduto o somministrato al cliente finale

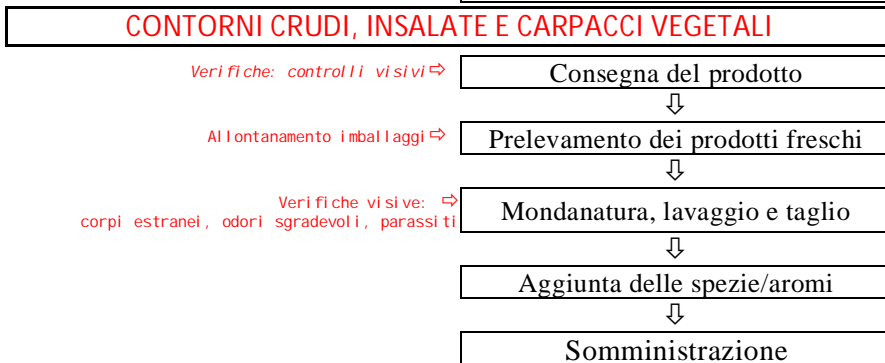

Preparare l'impasto, procedere con l'amalgama dello stesso, si aggiungono del spezie e viene effettuata una seconda amalgama. Infine viene effettuata la formatura delle polpette della grandezza necessaria alla preparazione culinaria.  
**DURANTE LA FASE DI ABBATTIMENTO DEL PRODOTTO, PROCEDERE CON LE FASI PREVISTE IN "ABBATTIMENTO ALIMENTI IN GENERALE"**

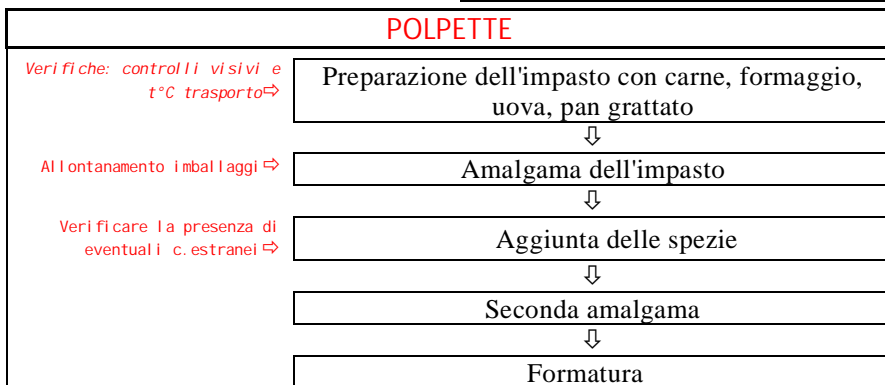

Preparare l'impasto, procedere con l'amalgama dello stesso, si aggiungono del spezie e viene effettuata una seconda amalgama. Infine viene effettuata la formatura dei panzerotti.  
**DURANTE LA FASE DI ABBATTIMENTO DEL PRODOTTO, PROCEDERE CON LE FASI PREVISTE IN "ABBATTIMENTO ALIMENTI IN GENERALE"**

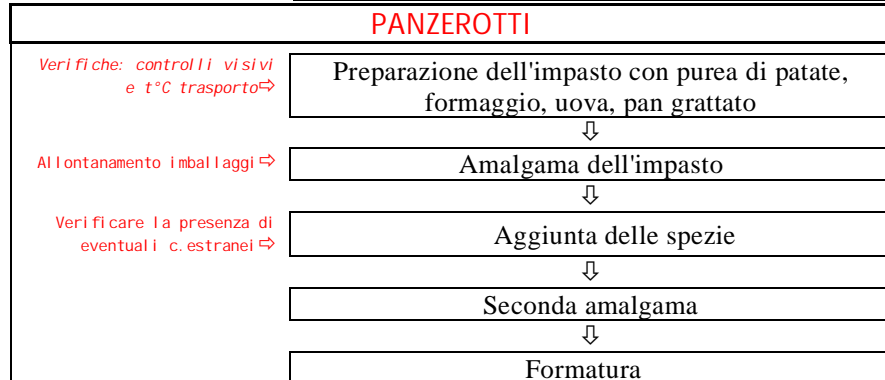

**PRODOTTI SPECIFICI AZIENDALI**

**PRODUZIONE E UTILIZZO FRUTTA FRESCA E ORTAGGI**

La coltivazione avviene in campo, non si effettuano trattamenti chimici fitosanitari o di concimazione, la raccolta avviene a mano per il consumo fresco in tavola, unicamente per gli ospiti della struttura.  
Post raccolta, dopo il lavaggio, la frutta e gli ortaggi raccolti vengono conservati nel frigorifero della cucina, vengono lavati anche prima del consumo utilizzando acqua potabile.  
La frutta fresca viene anche utilizzata per la realizzazione di frullati o centrifugati, previo lavaggio, spicciolatura, snocciolatura e mondata.



## MARMELLATA E CONFETTURE ALLA FRUTTA



**INGREDIENTI** – frutta e zucchero

**PROCEDURA:** i frutti saranno freschi, esenti da qualsiasi alterazione, giunti al grado di maturazione adeguato e, previo lavaggio e cernita, verranno effettuate le operazioni di spicciolatura, snocciolatura, mondata e alla polpa di frutta viene aggiunto il quantitativo di zucchero necessario, secondo la ricetta, per una corretta conservazione del prodotto. a seconda del tipo di frutta da trattare, la stessa viene tagliata o affettata e cotta tal quale, con aggiunta di zucchero e di acqua, se necessaria, e successivamente passata al setaccio per separare gli eventuali noccioli o semi divisi dal processo di cottura (nel caso ad esempio di fichidindia, melograne, uva). alla fine del processo produttivo il prodotto ottenuto sarà costituito dalla sola polpa del frutto utilizzato e dallo zucchero aggiunto, (normalmente nel rapporto di 1 kg. polpa/0,250 kg. di zucchero).

\*Il vetro idoneamente certificato dal fabbricante è il materiale che verrà usato (o riutilizzato), previo lavaggio e sterilizzazione (esposizione al calore superiore a 100°C), per la conservazione dei prodotti. Dopo il riempimento i vasetti verranno sottoposti a un procedimento di pastorizzazione (immersione completa in acqua, copertura ed ebollizione). Dopo 12/24 ore, ispezionati accuratamente i vasetti, per valutare l'ermeticità della chiusura, le conserve saranno collocate in luoghi freschi e asciutti e al riparo dalla luce.

## BUCCE DISSECCATE e FRUTTA CANDITA

LE BUCCE LAVATE ACCURATAMENTE E MONDATE VENGONO COTTE IN ZUCCHERO DISCIOLTO CON ACQUA. SUCCESSIVAMENTE SI LASCIANO ASCIUGARE. LE BUCCE DISSECCATE SI OTTENGONO CON L'ESSICCAZIONE IN FORNO.

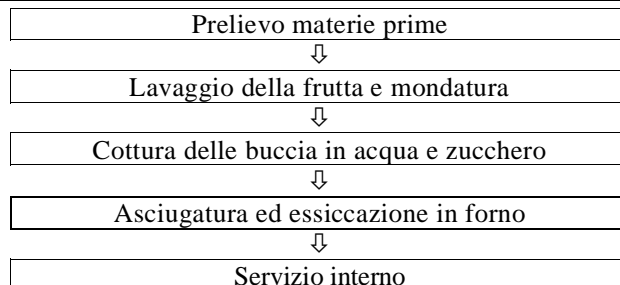

## MANDORLE SALATE

LE MANDORLE MONDATE VENGONO LEGGERMENTE OLIATE E COSPARSE DI SALE, POI VENGONO COTTE NEL FORNO.

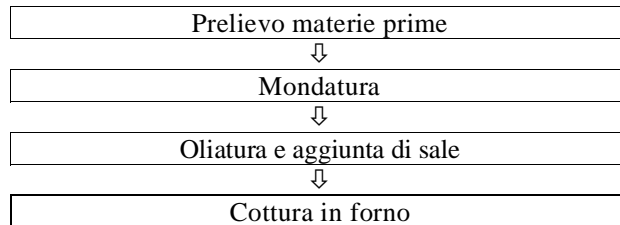

## NOCINO

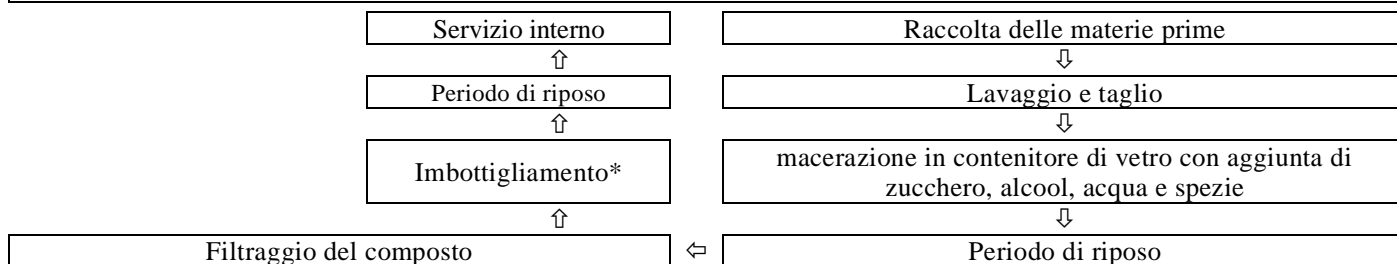

**INGREDIENTI** – noci verdi, acqua, alcool, spezie

**PROCEDURA:** LA PRODUZIONE DI NOCINO, E' UN PROCESSO CHE PREVEDE LA RACCOLTA DELLE NOCI VERDI, LA LORO MACERAZIONE IN ALCOOL CON L'AGGIUNTA DI ZUCCHERO E SPEZIE, SEGUITA DA UN PERIODO DI RIPOSO PER OTTENERE UN LIQUORE DIGESTIVO ED AROMATICO. LE NOCI VERDI VENGONO RCOLTE LA NOTTE DI S. GIOVANNI (24 GIUGNO) E, UNA VOLTA TAGLIATE VENGONO MESSE IN UN CONTENITORE DI VETRO ASSIEME ALL'ALCOOL, L'ACQUA E LE SPEZIE. IL COMPOSTO VIENE LASCIATO A RIPOSARE PER UN DETERMINATO PERIODO, TRASCORSO IL QUALE IL LIQUORE VIENE FILTRATO E IMBOTTIGLIATO E, DOPO UN ULTERIORE PERIODO DI RIPOSO E' PRONTO ER IL CONSUMO.

\*IL VETRO IDONEAMENTE CERTIFICATO DAL FABBRICANTE E' IL MATERIALE CHE VERRA' USATO (O RIUTILIZZATO), PREVIO LAVAGGIO E STERILIZZAZIONE (ESPOSIZIONE AL CALORE SUPERIORE A 100°C), PER LA CONSERVAZIONE DEI PRODOTTI. DOPO IL RIEMPIMENTO I VASETTI VERRANNO SOTTOPOSTI A UN PROCEDIMENTO DI PASTORIZZAZIONE (IMMERSIONE COMPLETA IN ACQUA, COPERTURA ED EBOLLIZIONE). DOPO 12/24 ORE, ISPEZIONATI ACCURATAMENTE I VASETTI, PER VALUTARE L'ERMETICITA' DELLA CHIUSURA, LE CONSERVE SARANNO COLLOCATE IN LUOGHI FRESCHI E ASCIUTTI E AL RIPARO DALLA LUCE.

## LIMONCELLO

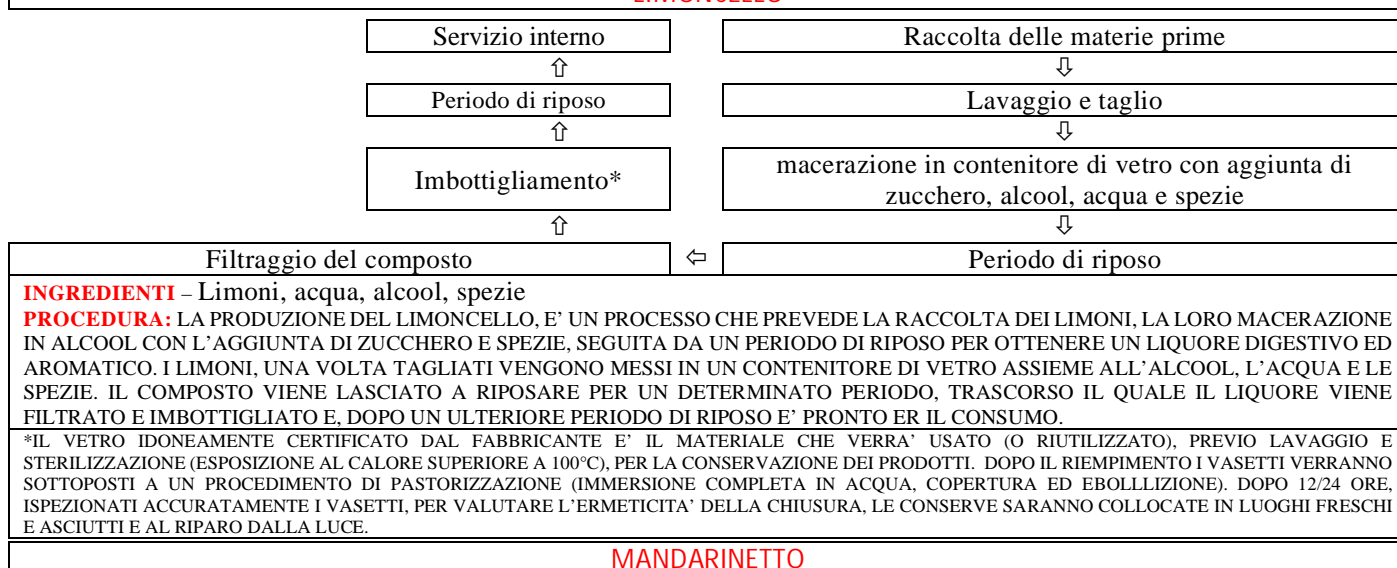

## MANDARINETTO

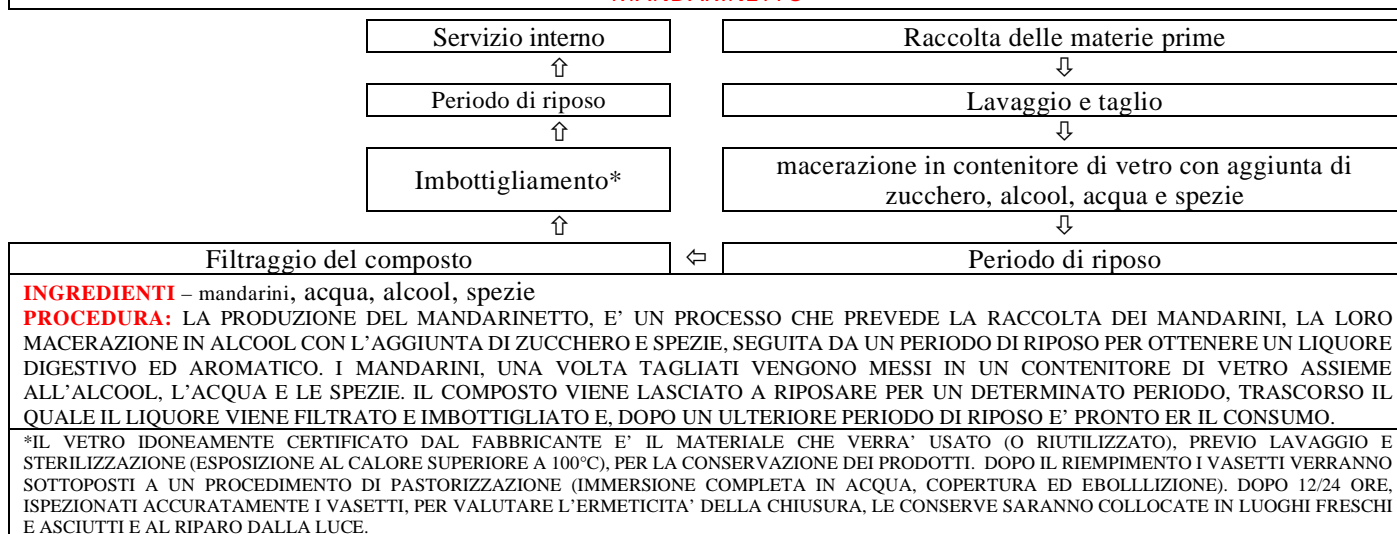

## CAPPERI



SALSA DI POMODORO

I POMODORI VENGONO PRIVATI DEI PICCIOLI, LAVATI E COTTI.  
DOPO LA COTTURA DEI POMODORI, LA SALSA VIENE PASSATA NELL'APPOSITA ATTREZZO (PASSAPOMODORO) CHE SEPARA LA POLPA DAI SEMI E DALLE BUCCE. L'ACQUA IN ECCESSO SARA' ELIMINATA CON UNA SUCCESSIVA COTTURA SINO A PORTARE IL COMPOSTO ALLA DENSITA' OTTIMALE.  
UNA VOLTA IMBOTTIGLIATA, LA PASTORIZZAZIONE AVVERRA'. PARTENDO DALL'ACQUA FREDDA E LA BOLLITURA DURERA' CIRCA 40 MINUTI.

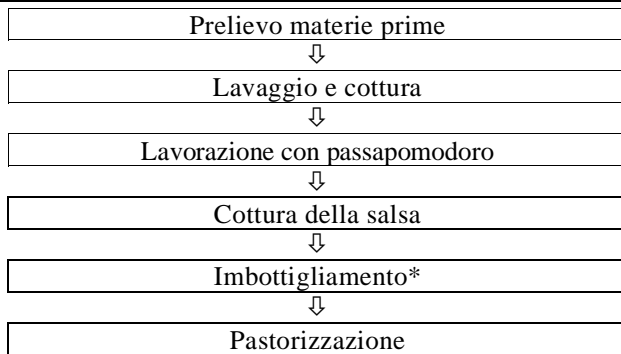

\*IL VETRO IDONEAMENTE CERTIFICATO DAL FABBRICANTE E' IL MATERIALE CHE VERRA' USATO (O RIUTILIZZATO), PREVIO LAVAGGIO E STERILIZZAZIONE (ESPOSIZIONE AL CALORE SUPERIORE A 100°C), PER LA CONSERVAZIONE DEI PRODOTTI. DOPO IL RIEMPIMENTO I VASETTI VERRANNO SOTTOPOSTI A UN PROCEDIMENTO DI PASTORIZZAZIONE (IMMERSIONE COMPLETA IN ACQUA, COPERTURA ED EBOLLIZIONE). DOPO 12/24 ORE, ISPEZIONATI ACCURATAMENTE I VASETTI, PER VALUTARE L'ERMETICITA' DELLA CHIUSURA, LE CONSERVE SARANNO COLLOCATE IN LUOGHI FRESCHI E ASCIUTTI E AL RIPARO DALLA LUCE.

PROCEDURA CONSERVAZIONE DEGLI ALIMENTI DOPO LA PREPARAZIONE

L'art. 31 del DPR 327/80 stabilisce per le preparazioni alimentari le seguenti temperature di conservazione:

- temperatura non superiore a +4°C per gli alimenti deperibili con copertura, o farciti con panna e crema a base di uova e latte (crema pasticcera), yogurt nei vari tipi, bibite a base di latte non sterilizzato, prodotti di gastronomia con copertura di gelatina alimentare;
- temperatura da +60°C a +65°C per gli alimenti deperibili cotti da consumarsi caldi (quali primi, secondi e verdure cotte);
- temperatura non superiore a + 10°C per gli alimenti deperibili cotti da consumarsi freddi (quali arrostiti, roastbeef, polpettoni, paste fredde, contorni freddi, etc.) e le paste alimentari fresche con ripieno.

Poiché secondo il Ministero della Sanità (Circ.n.79 del 18/10/80) per conservazione dei cibi si intende il periodo che intercorre tra la loro produzione e la loro vendita o somministrazione, ne consegue che durante tale lasso di tempo vanno mantenuti alle suddette temperature impiegando impianti frigogeni o termici e nel trasposto contenitori termici coibentati o refrigerati. Pertanto l'art. 31 del DPR. 327/80 impone per il regime caldo il mantenimento della temperatura al cuore da +60 a +65°C (per non più di un'ora e mezza) e per il regime refrigerato il mantenimento della temperatura fra +4 e + 10°C.

Sulla porzione esterna dei contenitori contenenti i prodotti preparati in sede, abbattuti o tutti i prodotti privati del proprio involucro originale dovrà essere apposto un foglio adesivo riportante le seguenti informazioni:

- data di preparazione: per le derrate preparate in sede;
- data di abbattimento: per le derrate abbattute;

data di apertura della confezione per le derrate private della confezione originale.

4. APPLICAZIONE DELL'ALBERO DELLE DECISIONI

F - FREQUENZA D'APPARIZIONE	
Molto raramente (mai o una volta nella storia aziendale, possibile da bibliografia)	1
Raramente (qualche volta nella storia aziendale, significativo da bibliografia)	2
Abbastanza regolarmente (alcune volte all'anno)	3
Continuamente (ogni mese, settimana, giorno, ecc.)	4
G - LIVELLO DI GRAVITÀ	
Senza influenza (es. malessere)	1
Poco critico (es. indisposizione senza ricovero in ospedale)	2
Critico (es. ricovero in ospedale, invalidità temporanea, cronicità)	3
Molto critico (es. grave infermità, invalidità permanente, morte)	4
R - POSSIBILITÀ DI RILEVAMENTO	
Molto rilevabile (anche dal consumatore finale per cambiamento delle proprietà organolettiche- colore, odore, sapore, palatabilità)	1
Rilevabile (utilizzo di uno strumento ed esito immediato, come ad esempio termometro, pHmetro, kit analitici)	2
Poco rilevabile (analisi con esito entro poche ore e comunque prima della spedizione del prodotto)	3
Molto difficilmente (analisi con esito dopo giorni, o con metodi o strumentazioni non adeguati)	4

$$F * G * R = T$$

A tutti i pericoli considerati che hanno ottenuto una quotazione del rischio con un valore:

- inferiore a 16: sono dei PRPo(punti di prerequisite operativo)
- superiore a 16: sono considerati "CCP".

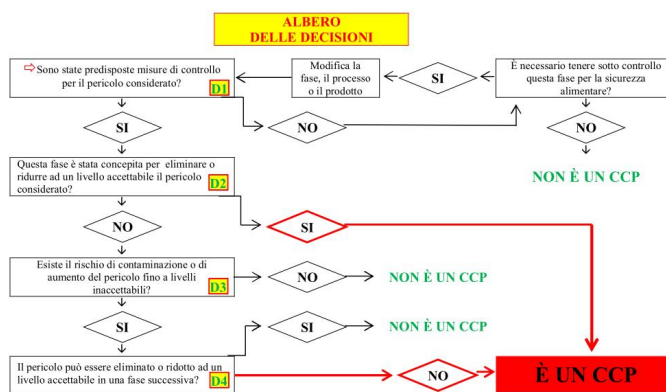

FASE	PERICOLO	F	G	R	T	D1	D2	D3	D4	CCP
ACCETTAZIONE MATERIA PRIMA	Contaminazione microbica	1	2	4	8					
	Presenza di contaminanti particellari	3	1	2	6					
	Temperature non conformi	2	3	3	18	si	no	si	no	si
SCARICO MATERIA PRIMA	Danneggiamento delle confezioni	1	2	1	2					
	Contaminazione dovuta a scarsa igiene del personale e/o ad un suo comportamento non idoneo	3	1	2	6					
SOSTA MATERIA PRIMA	Sviluppo agenti micróbici	1	2	3	6					
STOCCAGGIO MATERIE PRIME (MP) PRODOTTI FINITI (PF)	Insudiciamento dovuto a scorretto stoccaggio delle materie prime	1	2	3	6					
	Infestazioni da parassiti	2	4	1	8					
	Moltiplicazione microbica per una conservazione a temperatura non idonea	2	3	3	18	si	no	si	no	si
	Contaminazione chimica derivante dai residui di sanificante	2	3	2	12					
RISCALDAMENTO COTTURA	Sopravvivenza di microorganismi patogeni dovuta a riscaldamento insufficiente	2	2	3	12					
ABBATTIMENTO TERMICO	Proliferazione di microorganismi patogeni dovuta a un processo lento o insufficiente	2	2	3	12					
SOMMINISTRAZIONE	Contaminazione microbica dovuta a non idonea igiene del personale oppure a contaminazioni	2	2	3	12					
	Contaminazione chimica dovuta alla presenza di residui di detergenti o sanificanti	2	2	3	12					
	Moltiplicazione microbica per una conservazione a temperatura non idonea	2	3	3	18	si	no	si	no	si
NON CORRETTA STERILIZZAZIONE DEGLI IMPIANTI DEL CICLO PRODUTTIVO.	Effettuare una corretta sanitizzazione degli utensili e dei recipienti.	2	3	2	12					
	Provvedere ad una corretta igiene personale e dei locali	2	2	3	12					

## 5. INDIVIDUAZIONE DEI PUNTI CRITICI DI CONTROLLO

Come riportato nell'albero delle decisioni, quando il punteggio è inferiore a 16 si hanno i PRPo (punti di prerequisito operativo) in cui il rischio per la sicurezza alimentare è minore rispetto a un CCP e non esistono limiti misurabili. Tali punti possono essere controllati attraverso misure di controllo generali di base più elaborate previste dai PRP, ad esempio:

- il ricevimento delle materie prime seguito da un piano di campionamento per la verifica dell'approccio adottato dai fornitori in materia di sicurezza/igiene
- il controllo atto ad evitare una contaminazione degli alimenti nelle zone che richiedono un'attenzione elevata, tramite mascherine di protezione e protezione supplementare del personale

Un CCP (critical control point) è una fase in cui è possibile attuare un controllo al fine di eliminare, prevenire o ridurre a limiti accettabili un pericolo. Ogni fase rappresenta uno stadio di produzione e/o manipolazione degli alimenti, comprendenti la produzione primaria, la loro ricezione e trasformazione, la conservazione, trasporto, vendita e uso del consumatore. Per ogni CCP è necessario definire:

- I limiti critici che possono essere monitorati (ad esempio limiti di temperatura per lo stoccaggio di prodotti deperibili)
- Le azioni preventive e correttive in caso di superamento dei valori limite (ad esempio, il controllo della temperatura della cella frigorifera, in caso di azione preventiva, intervento sull'apparecchiatura per ripristinare il corretto funzionamento, in caso di azione correttiva)
- Le attività di monitoraggio (ad esempio analisi periodiche per verificare l'accuratezza e l'efficacia del sistema).

ACQUA			
Pericoli	Tipi di controllo	Limiti critici	Azioni Correttive
Anomalia di colore, odore, sapore	Visivo	Presenza dei caratteri anomali	<p><b>Anomalia prontamente risolvibile:</b> rimozione della N.C. e poi si effettua un nuovo controllo per valutare la persistenza riscontrata; se l'anomalia è stata rimossa, si riavvia la produzione e si effettua un prelievo delle acque con <b>invio presso il laboratorio per l'effettuazione di una analisi di routine.</b></p> <p><b>Anomalia non prontamente risolvibile:</b> se dipende dalla rete idrica dell'Ente gestore, chiamare il numero <b>800.735.735</b> - servizio alterazione potabilità dell'acqua e segnalare la non conformità (effettuare anche la comunicazione per PEC al seguente indirizzo <a href="mailto:clienti@pec.aqp.it">clienti@pec.aqp.it</a>) ed effettuare comunque un prelievo delle acque ed inviarlo in laboratorio.</p> <p><b>imputabile alla rete idrica interna:</b> si effettua un prelievo delle acque e si invia in laboratorio.</p> <p>In attesa dei riscontri analitici e la rimozione della non conformità, si adottano i seguenti accorgimenti:</p> <ul style="list-style-type: none"> <li>- utilizzo di bocconi di acqua potabile da 25 lt.;</li> <li>- comodato d'uso temporaneo di silos di stoccaggio idrico da riempirsi tramite acqua acquistata dall'aqp;</li> <li>- posizionamento di autobotte autorizzata contenente acqua acquistata dall'aqp.</li> </ul>
Anomalie analitiche	Analisi di laboratorio	Quelli previsti dal D.Lvo 18/2023	

ACCETTAZIONE MATERIA PRIMA				
Pericoli	Tipi di controllo	Limiti critici	Azioni Correttive	Misure di prevenzione
Fornitori operanti in stabilimenti non registrati	Richiesta della documentazione probatoria	Assenza della documentazione probatoria	Esclusione del fornitore	Effettuare la selezione dei fornitori

Rispondenza contrattuale e merceologica	Controllare categoria merceologica, TMC, etichette e integrità delle confezioni.	Non deve essere superata la data di scadenza o il TMC, le etichette devono essere conformi al Reg. 1169/2011, le confezioni devono essere integre e non ammassate	Esclusione dei fornitori quando non esistono i requisiti. Rifiuto del prodotto quando questo presenta una o più non conformità delle specifiche richieste.	Effettuare la selezione dei fornitori
Contaminazione microbica – igiene mezzi di trasporto	Controllo visivo delle aree di stoccaggio delle merci sui mezzi di trasporto	Presenza di corpi estranei, parassiti e muffe, sporco visibile	Esclusione dei fornitori quando non esistono i requisiti. Rifiuto del prodotto quando questo presenta una o più non conformità delle specifiche richieste.	Selezione dei fornitori
Conformità delle etichette	Visivo	Non adeguato alle prescrizioni di legge – Reg. CE 1169/2011	Rifiuto del prodotto quando questo presenta una o più non conformità delle specifiche richieste.	Esclusione dei fornitori quando non esistono i requisiti.
Proliferazione microbica – alimenti a regime freddo	Controllare visivamente le condizioni igieniche del mezzo.	 Non devono essere <b>SUPERIORI</b> alle temperature previste	Esclusione dei fornitori quando non esistono i requisiti. Rifiuto del prodotto quando questo presenta una o più non conformità delle specifiche richieste.	Effettuare il controllo del display del mezzo o, quando sprovvisto/guasto, tramite termometro ad infissione e registrare la conformità sul modulo Z sez. IIa

**SOSTA MATERIA PRIMA**

Pericoli	Tipi di controllo	Limiti critici	Azioni Correttive	Misure di prevenzione
Proliferazione microbica	Controllare i tempi di stazionamento delle merci al di fuori degli apparati frigo.	10' a +3°C rispetto al limite massimo superiore	Trasferire i prodotti nelle strutture frigorifere. Riaddestrare il personale	Tempi di stazionamento ridotti a temperature non conformi

**STOCCAGGIO MATERIE PRIME**

Pericoli	Tipi di controllo	Limiti critici	Azioni Correttive	Misure di prevenzione
Insudiciamento dovuto a scorretto stoccaggio delle materie prime sul pavimento	Controllare che le merci siano stoccate correttamente e rialzate dal pavimento	Merci sul pavimento GHP	Ripristino condizioni ottimali di stoccaggio delle materie prime assieme al ripristino del programma di pulizia.	Posizionare correttamente le materie prime
Infestazioni da parassiti	Gabbie di cattura e controllo a feromoni e distributori d'esca	Capitolo sugli infestanti - GHP	Intervento di disinfestazione specifico. Apertura non conformità – Modulo D	Modulo G
Scadenza delle derrate alimentari	Il controllo della data di scadenza e del TMC visivo e continuo.	Non deve essere superata la data di scadenza o il TMC – Applicazione sistema FIFO	Eliminazione dei prodotti scaduti – riaddestramento del personale	Corretta applicazione del sistema FIFO
Moltiplicazione microbica per una conservazione a temperatura non idonea	<b>Il controllo della temperatura è effettuato mediante lettura sul termometro degli apparati frigoriferi e spunto di check giornaliero su modulo Z</b>	Refrigeratori: >0<6°C Congelatori: < -18°C	<b>Qualora l'apparato frigorifero non sia stato sottoposto ad aperture recenti (max 1/2 ora) e quindi a sbalzi termici ed il display esterno all'apparato frigorifero indichi temperature superiori ai "limiti critici" occorrerà controllare la temperatura "a core" degli alimenti conservati all'interno della struttura frigorifera con un termometro ad infissione e se la temperatura è: INFERIORE a +6°C/-16°C: se disponibili strutture frigorifere sussidiarie spostare gli alimenti in queste e chiamare la manutenzione, aprire la non conformità; se non sono disponibili strutture frigo sussidiarie procedere con l'eliminazione del prodotto; SUPERIORE a +6°C/-16°C: eliminazione del prodotto ed apertura e gestione della Non Conformità</b>	<b>Corretta manutenzione degli apparati frigoriferi – pulizia delle serpentine - controllo delle guarnizioni</b>

**FASI OPERATIVE DI LAVORAZIONE**

Pericolo	Tipologia di pericoli	Misure di prevenzione	Tipi di controllo	Limiti critici	Azioni Correttive
Microbiologici	Usare lo stesso tagliere per carni crude e poi alimenti cotti o pesce	Colori diversi per i taglieri	Ispezione visiva	Utilizzo del medesimo tagliere Mancato lavaggio delle mani	Formazione del personale, utilizzo di taglieri di colore diverso con tabelle specifiche

Pericolo	Tipologia di pericoli	Misure di prevenzione	Tipi di controllo	Limiti critici	Azioni Correttive
----------	-----------------------	-----------------------	-------------------	----------------	-------------------

Fisici	Plastica da imballaggi o residui di guanti, bottoni, monili, peli, frammenti di unghie; viti, bulloni, frammenti di teglie usurate, setacci rotti. Sassi o metalli, frammenti di plastica, noccioli o gusci in condimenti.	Controllo periodico di teglie, carrelli e impastatrici. Verificare l'assenza di scrostature di metallo o vernice. Lubrificazione con oli di "grado alimentare" per evitare contaminazioni chimico-fisiche. Divieto assoluto di indossare gioielli, orologi o piercing (rischio caduta nel prodotto). uso di copricapi che coprano completamente i capelli. Divieto di tasche sopra la cintura nelle divise.	Ispezione visiva	Assenza totale di corpi estranei	Blocco della Linea produttiva relativa all'individuato pericolo; Segregazione del Prodotto e identificazione del lotto coinvolto. Identificazione del corpo fisico inquinante per capire se proviene dal personale, da un macchinario o da una materia prima. Formazione del personale
--------	--	---	------------------	----------------------------------	--

Pericolo	Tipologia di pericoli	Misure di prevenzione	Tipi di controllo	Limiti critici	Azioni Correttive
Chimici	Presenza dei residui chimici, detergenti o altro	Rispettare i tempi di riscaldamento in modo che ogni parte dell'alimento raggiunga almeno i 75 °C (a core).	Visivo e olfattivo	Formazione di bollicine sulle superfici Profumazioni forti delle superfici di lavoro	Risciacquo delle superfici

**RISCALDAMENTO/COTTURA e ABBATTIMENTO/RAFFREDDAMENTO**

Pericoli	Tipi di controllo	Limiti critici	Azioni Correttive	Misure di prevenzione
Microbiologici associati alla <b>insufficiente cottura</b>	Controllo a campione con termometro a sonda	Temperatura al cuore >93°C (per pagnotte grandi) o comunque sopra i >75°C per prodotti piccoli/farciti.	Prosecuzione del riscaldamento se insufficiente fino al completo raggiungimento della temperatura ottimale.	Rispettare i tempi di cottura in modo che ogni parte dell'alimento raggiunga almeno i 75 °C (a core).

Pericoli	Controllo	Limiti critici	Tipologia di pericoli associati	Azioni Correttive	Misure di prevenzione
Microbiologici associati allo <b>Scorretto Raffreddamento</b>	Controllo a campione con termometro a sonda	Non far stazionare i preparati nel range termico 10-60°C. Mettere subito in frigo o abbattitore	Muffe (Penicillium, Aspergillus): Il pericolo numero uno per il pane confezionato, causato da umidità residua o raffreddamento errato. Salmonella e Listeria: Rischi legati alle materie prime per le farciture (uova, salumi, latticini).	Prosecuzione del riscaldamento se insufficiente fino al completo raggiungimento della temperatura ottimale e poi raffreddamento	Rispettare i tempi di riscaldamento in modo che ogni parte dell'alimento raggiunga almeno i 75 °C (a core) e <+4°C dopo raffreddamento rapido

**SOMMINISTRAZIONE**

Pericoli di contaminazione	Tipi di controllo	Limiti critici	Azioni Correttive	Misure di prevenzione
Scarsa pulizia dovuta a non idonea igiene del personale oppure a contaminazioni sulle aree di distribuzione	VISIVO	GHP	Esclusione del personale ammalato Corretta applicazione delle procedure con riaddestramento del personale.	Provvedere ad una corretta igiene di personale e locali
Contaminazione chimica dovuta alla presenza di residui di detergenti o sanificanti sulle aree di distribuzione	VISIVO OLFATTIVO	GHP	Eliminazione del prodotto non conforme.	Garantire una corretta applicazione delle operazioni di risciacquo.
Moltiplicazione microbica per una conservazione a temperatura non idonea	<b>Il controllo della temperatura è effettuato mediante lettura sul termometro degli apparati frigoriferi e spunto di check giornaliero su modulo Z</b>	Refrigeratori: >0<6°C Congelatori: < -18°C	<b>Qualora l'apparato frigorifero non sia stato sottoposto ad aperture recenti (max 1/2 ora) e quindi a sbalzi termici ed il display esterno all'apparato frigorifero indichi temperature superiori ai "limiti critici" occorrerà controllare la temperatura "a core" degli alimenti conservati all'interno della struttura frigorifera con un termometro ad infissione e se la temperatura è: INFERIORE a +6°C/-16°C: se disponibili strutture frigorifere sussidiarie spostare gli alimenti in queste e chiamare la manutenzione, aprire la non conformità; se non sono disponibili strutture frigo sussidiarie procedere con l'eliminazione del prodotto; SUPERIORE a +6°C/-16°C: eliminazione del prodotto ed apertura e gestione della Non Conformità</b>	Assicurarsi del raggiungimento delle temperature ottimali prima dell'inserimento degli alimenti

**PULIZIA E DETERSIONE DEGLI IMPIANTI**

Pericoli	Tipi di controllo	Limiti critici	Azioni Correttive	Misure di prevenzione
Contaminazione causata da una non corretta pulizia e detersione degli impianti del ciclo produttivo.	VISIVO	Prove bioluminometriche e analitiche fuori parametro - GHP	Riaddestramento del personale.	Provvedere ad una corretta igiene di locali e riaddestramento del personale

**5a. ABBATTIMENTO DELLA TEMPERATURA GENERALE**

I normali frigoriferi non hanno la potenza e la ventilazione necessaria per rimuovere in un tempo molto rapido il calore dalle derrate alimentari ed inoltre un congelamento lento trasformerebbe l'acqua contenuta nel prodotto in macrocristalli che, espandendosi, lacererebbero la struttura tissulare dell'alimento, peggiorandone le caratteristiche qualitative. L'abbattimento permette la conservazione ottimale degli alimenti in modo da servire un prodotto come appena fatto con la garanzia di sicurezza sui cibi in

quanto la velocità di raffreddamento evita la proliferazione dei batteri. L'abbattitore agisce nel pieno rispetto della normativa HACCP che nasce dall'esigenza di garantire la salubrità degli alimenti.

IN MENÙ, VERRA' SEMPRE INDICATO SE TRATTASI DI PRODOTTO FRESCO O CONGELATO.

I prodotti abbattuti, una volta resi tali, dovranno essere dotati di etichetta esplicativa che dovrà avere le fattezze sotto ed il tutto dovrà essere riportato nella scheda di abbattimento (Mod. F1a).

La ditta in oggetto sottopone, alcuni alimenti innanzi elencati, al processo di abbattimento della temperatura; il processo è un momento delicato durante il quale si deve raffreddare velocemente l'alimento evitandone qualsiasi danno e preservandone intatta la qualità. Se viene effettuato in modo corretto, non solo evita la proliferazione batterica, ma aumenta anche la durata di conservazione del prodotto ed aiuta a mantenere la sua qualità originale.

L'abbattitore di temperatura è uno strumento indispensabile per l'attività, poiché permette di pianificare ed organizzare in anticipo l'attività, nell'assoluto rispetto della fragranza e della freschezza degli alimenti eliminando i picchi di lavoro e l'inutile ripetizione delle stesse preparazioni ogni giorno, rendendo la propria attività più moderna ed efficiente.

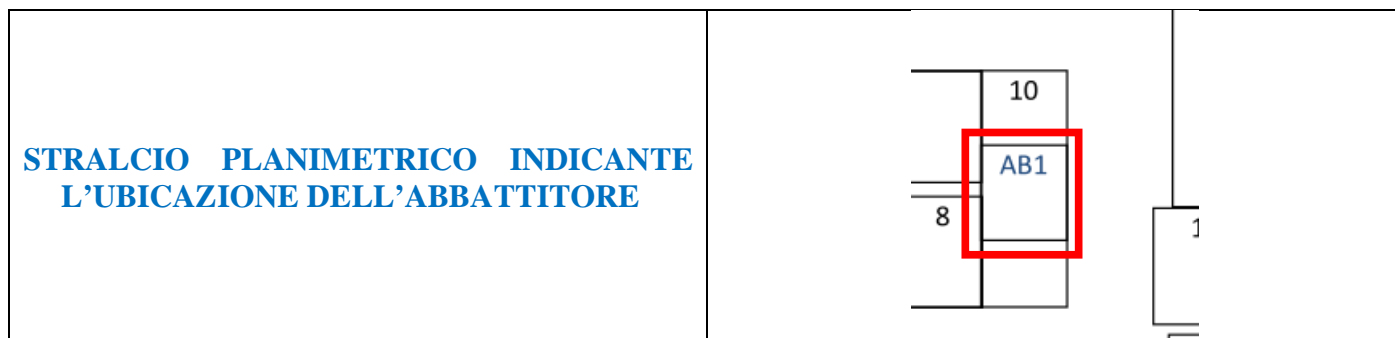

**STRALCIO PLANIMETRICO INDICANTE L'UBICAZIONE DELL'ABBATTITORE**

**PRODOTTI SOTTOPOSTI AD ABBATTIMENTO**

Prodotti di gastronomia:	primi, secondi, contorni, crocchette di patate, frittini misti, arancini
Pesci:	tutti i tipi, compresi quelli azzurri al fine di prevenire l'anisakidiosi
Carni:	tutti i tipi

**PROCEDURA DI ABBATTIMENTO TERMICO**

L'abbattitore di temperatura porta il prodotto ad una temperatura di -20 °C in meno di 90 minuti: infatti, quanto più è rapido il processo di congelamento, più si evita la formazione di macrocristalli che potrebbero danneggiare i prodotti abbattuti. I microcristalli di acqua, che si formano se il processo avviene velocemente, permettono di mantenere la struttura molecolare del prodotto pressoché inalterata. Dopo lo scongelamento del prodotto eseguito a temperatura controllata si 3°C in frigo, non avverranno perdite di liquidi, consistenza e gusto.

Anche il metodo scelto per scongelare un alimento è fondamentale per non compromettere la qualità e la sicurezza dei prodotti e per evitare lo sviluppo di microrganismi pericolosi.

Riportando l'alimento a temperature superiori a quelle di congelamento i cristalli di ghiaccio tornano allo stato liquido e acqua e soluti, in parte, tornano nelle cellule: si assiste ad una ripresa dell'attività microbica che, in un primo momento, risulta essere lenta soprattutto per quei microrganismi che hanno subito danni alla loro struttura ma che, superata questa fase di latenza, svolgeranno la loro attività moltiplicativa più velocemente rispetto a quanto accade nell'alimento fresco.

Questo aumento della velocità di crescita dipende dal fatto che diminuisce la concorrenza microbica poiché molti microrganismi subiscono danni irreversibili e inoltre si ha maggior disponibilità di acqua extracellulare.

**PROCEDURA DI ABBATTIMENTO TERMICO**

- pulire la sonda prima di ogni utilizzo.
  - pre-raffreddare la cella dell'abbattitore prima di inserire i prodotti e di iniziare il ciclo di raffreddamento;
  - abbattere esclusivamente materie prime integre (COTTE O CRUDE) ed inserite in apposite teglie.
  - congelare i prodotti evitando, ove possibile, l'eccessiva manipolazione ed esposizione alle temperature ambientali.
  - Allestire i vassoi per l'abbattimento in modo tale da garantire che la temperatura raggiunga il cuore del prodotto e tutte le sue parti in maniera uniforme.
  - abbattere prodotti divisi per genere, in singoli involucri per alimenti (pellicola o involucro del sottovuoto);
- INFINE** applicare sull'involucro apposita etichetta adesiva che riporti in modo indelebile la denominazione dell'alimento e la sua data di congelamento

<b>ALIMENTO</b>	
Abbattuto/preparato in sede <b>IN DATA</b>	<b>1 ottobre 2023</b>
Prodotto acquistato avente Lotto/Fattura (o check registro)	
Il lotto è rappresentato dalla data di preparazione/abbattimento	
<b>SHELF LIFE: congelati 90gg /refrigerati 7 gg</b>	

**ABBATTIMENTO DEGLI ALIMENTI IN GENERALE**

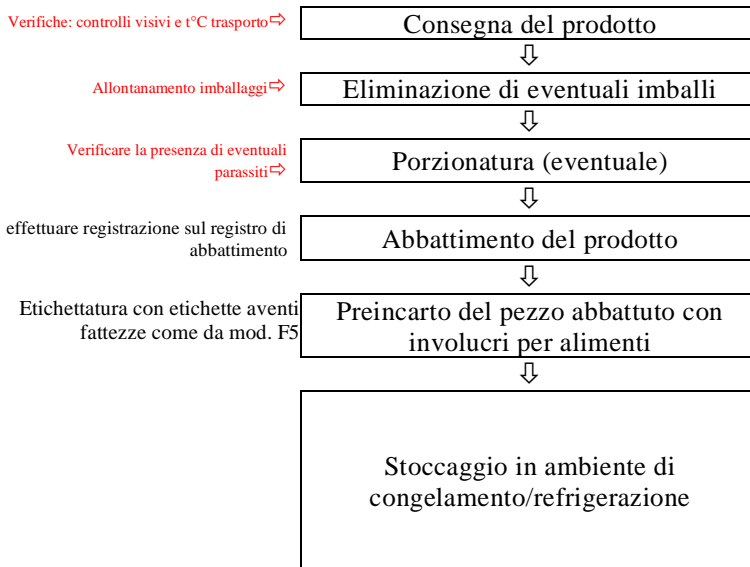

**REGISTRAZIONE DELL'AVVENUTO ABBATTIMENTO ED ASSEGNAZIONE LOTTI**

Dopo aver effettuato tutte le fasi precedentemente descritte, effettuare la registrazione dell'avvenuto abbattimento:

SULL'APPOSITO MODULO F1a										SUL CLOUD	
MOD. F1a SCHEDA ABBATTIMENTO TERMICO ALIMENTI											
NR	DERRATA	ddt o fattura di acquisto	data	*	**	ddt o fattura di acquisto	data	*	**		
1										Nel vostro cloud, in 06	
2										raffs_e_tracciabilità/01_abbattimento	
3										<b>PROCEDURA</b>	
4										Al termine dell'abbattimento, dopo aver applicato l'etichetta, portatevi nella cartella indicata ed effettuate la foto. La foto costituirà registrazione dell'avvenuto abbattimento. La foto dovrà essere fatta in <b>modalità DATA</b> in maniera da avere la cronologia degli abbattimenti. La cronologia dovrà essere conservata fino a quando l'alimento è presente nei vostri frigoriferi.	
5											
6											
7											
8											
9											

\* tipo di derrata \*\* Quantità in kg.  
IL LOTTO È RAPPRESENTATO DALLA DATA DI ABBATTIMENTO

**MODALITÀ DI MONITORAGGIO, LIMITI CRITICI E MISURE CORRETTIVE**

Il monitoraggio deve essere eseguito ogni volta che vengono prodotti alimenti con legume refrigerato per i quali, in presenza dell'abbattitore, è obbligatorio il suo uso.

OPERAZIONE	MONITORAGGIO	LIMITI CRITICI	AZIONI CORRETTIVE
<b>Temperatura dell'alimento all'ingresso</b>	L'alimento appena cotto o lavorato a freddo viene posto nell'abbattitore; negli alimenti solidi il termometro a sonda viene inserito in modo che la punta sia circa a livello del centro geometrico; nei liquidi la sonda va comunque posta all'interno dell'alimento.	La temperatura all'ingresso, per gli alimenti precotti/cotti, deve essere $\geq$ a $+80^{\circ}\text{C}$ , mentre per quelli in lavorazione a freddo deve essere $\leq$ a $+7^{\circ}\text{C}$	Una temperatura inferiore a $+80^{\circ}\text{C}$ può significare che il prodotto non è stato cotto a sufficienza o che ha sostato a temperatura ambiente mentre se superiore a $+7^{\circ}\text{C}$ può significare che ha subito proliferazioni microbiche importanti. Se la temperatura è fuori parametro, il prodotto viene accettato ugualmente, ma occorre verificare le due procedure sopracitate prendendo i provvedimenti necessari ad assicurare una diversa realizzazione
<b>Temperatura dell'alimento all'uscita</b>	Il termometro a sonda viene inserito in modo che la punta sia circa a livello del centro geometrico; nei liquidi la sonda va comunque posta nell'alimento	Prodotti da somministrare freddi: $T^{\circ}\text{C} \leq 10^{\circ}\text{C}$ Prodotti da conservare in regime di refrigerazione: $T^{\circ}\text{C} \leq 4^{\circ}\text{C}$ Prodotti da conservare in regime di congelamento: $T^{\circ}\text{C} \leq -18^{\circ}\text{C}$	Il prodotto non può essere estratto se non dopo che è stata raggiunta la temperatura voluta. Nel caso in cui il tempo di abbattimento sia superiore a 1 ora occorre valutare l'opportunità di una verifica tecnica dell'attrezzatura.

**STOCCAGGIO CONGELATO-MANTENIMENTO IN FRIGORIFERO CONGELATORE**

La conservazione degli alimenti congelati avviene in congelatore alla temperatura massima di  $-18^{\circ}\text{C}$  e per un periodo di tempo compatibile con la loro durabilità. I tempi di conservazione degli alimenti abbattuti sono individuati in funzione delle specifiche esigenze e della ragionevole rotazione delle scorte (criteri FIFO).

I prodotti sono immessi nelle attrezzature/impianti di stoccaggio in maniera ordinata e razionale secondo la seguente metodica:

- congelare prodotti divisi per specie e provenienza, in singoli involucri per alimenti (pellicola o involucro del sottovuoto);
- il congelatore deve ove possibile essere dotato di cestelli per meglio dividere selezionare i prodotti da stoccare
- riportare in modo indelebile la denominazione del prodotto e la sua data di congelamento sulla confezione assieme alle informazioni necessarie per garantire la tracciabilità oltre ai documenti già conservati da parte del titolare;
- conservazione degli alimenti congelati in congelatore alla temperatura massima di  $-18^{\circ}\text{C}$  e per un periodo di tempo compatibile con la loro durabilità.
- prevenire le deformazioni e le compressioni reciproche e le contaminazioni crociate da contatto improprio;
- consentire l'agevole movimentazione interna e l'individuazione delle indicazioni apposta sugli involucri e/o sui contenitori;
- evitare aperture prolungate e ripetute dei vani degli impianti di stoccaggio.

**SCONGELAMENTO DEI PRODOTTI CONGELATI**

Anche il metodo scelto per scongelare un alimento è fondamentale per non compromettere la qualità e la sicurezza dei prodotti e per evitare lo sviluppo di microrganismi pericolosi. Riportando l'alimento a temperature superiori a quelle di congelamento i cristalli di ghiaccio tornano allo stato liquido e acqua e soluti, in parte, tornano nelle cellule: si assiste ad una ripresa dell'attività microbica che, in un primo momento, risulta essere lenta soprattutto per quei microrganismi che hanno subito danni alla loro struttura.

La velocità di scongelamento influenza la ripresa della flora batterica residua, pertanto:

- Scongelo lento favorisce la ripresa moltiplicativa dei microrganismi.
- Scongelo rapido i microrganismi sono sottoposti a shock termico, quindi si ha un effetto lesivo sugli stessi.

Tenendo conto degli aspetti qualitativi ed igienici degli alimenti congelati si ritiene che lo scongelamento in frigorifero sia il trattamento più idoneo.

Pertanto, per quanto riguarda la qualità del prodotto è meglio operare un scongelamento lento allo scopo di favorire il riassorbimento dell'acqua libera da parte dei tessuti e quindi di ottenere un prodotto che non presenti fenomeni di essudazione e perdita di peso.

**Tenuto però anche conto che operativamente spesso si necessita di metodi veloci di scongelamento, si possono effettuare i seguenti metodi:**

- **METODO ORDINARIO:** è il metodo migliore che preserva gli aspetti qualitativi ed igienici degli alimenti congelati e si ritiene che lo scongelamento in cella a  $+4^{\circ}\text{C}$  sia il trattamento più idoneo.
- **METODO SEMIRAPIDO O MISTO:** si effettua lo scongelamento per 24 in cella a  $4^{\circ}\text{C}$  e poi si effettua lo scongelamento rapido finale in acqua corrente e con materia prima contenuta nell'involucro di confezionamento
- **METODO RAPIDO:** in acqua corrente - in questo caso la materia prima contenuta nell'involucro di confezionamento.



**5b. ABBATTIMENTO DELLA TEMPERATURA – prodotti ittici e pesce crudo**

SCOPO E FINALITA' DELLA PROCEDURA - La presente procedura stabilisce i principi, i criteri e le modalità fondamentali per il controllo e la gestione del rischio relativo alla presenza di larve di Anisakidi nei prodotti ittici e di sopravvivenza degli stessi nei prodotti della pesca da consumarsi crudi o praticamente crudi, in quelli marinati e/o salati laddove il trattamento praticato non garantisca la distruzione delle larve. La procedura fornisce inoltre i riferimenti legislativi, le indicazioni e le istruzioni operative per il controllo e la modulistica per documentare e registrare le attività svolte per la gestione e la prevenzione dei rischi.

**ABBATTIMENTO PRODOTTI ITTICI**

Una volta consegnato il prodotto fresco, procedere con la pulizia del prodotto e all'eliminazione eventuale delle interiora e, quando richiesto dal procedimento, della testa e della lisca. Effettuare la pulizia ed il lavaggio dell'alimento e procedere con l'abbattimento. Produrre etichetta da inserire all'interno del contenitore degli alimenti riportante: ingredienti e data di produzione

**CARPACCI**

Il prodotto, congelato all'origine o abbattuto in sede, viene sottoposto ad un procedimento di affettatura fine e viene disposto sui vassoi. Successivamente si procede con il condimento dell'alimento e viene trasferito in ambiente di refrigerazione

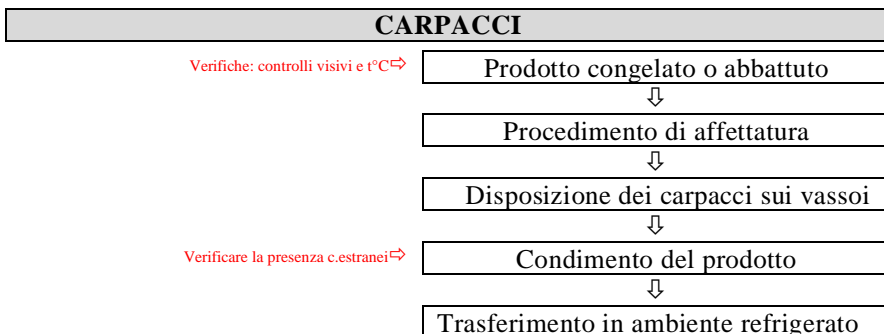

**PARASSITI OGGETTO DI CONTROLLO**

**ANISAKIS**

È un verme (nematode) normalmente presente come parassita intestinale in numerosi mammiferi marini ed ospite intermedio, nel suo stadio larvale, di molti prodotti ittici di mare (soprattutto tonno, salmone, aringhe, merluzzo, acciughe, sgombro). Se al momento della cattura il pesce non viene immediatamente eviscerato, questi nematodi possono migrare dalle viscere del pesce alle sue carni. Tali larve hanno l'aspetto di un capello bianco, misurano da 0,4 a 20 millimetri e non sempre sono visibili ad occhio nudo.

Quando l'uomo mangia pesce crudo, se infestato, le larve possono impiantarsi sulla parete dell'apparato gastrointestinale, dallo stomaco fino al colon. Per difendersi dai succhi gastrici, attaccano le mucose con grande capacità perforante, determinando una parassitosi acuta o cronica.

**OPISTHORCHIS**

Sono vermi piatti che si possono trovare nei prodotti ittici di lago e fiume e si localizzano nei dotti biliari dei mammiferi incluso l'uomo. Attraverso i dotti biliari le uova prodotte raggiungono l'intestino e sono trasportate all'esterno con le feci. Nell'ambiente esterno le uova proseguono lo sviluppo solo se ingerite da molluschi di acqua dolce del genere Bythinia. All'interno del mollusco il parassita, attraverso numerosi stadi larvali si trasforma in Cercaria. Le cercarie abbandonano il mollusco e penetrano nei tessuti dei pesci incidendosi nei muscoli e trasformandosi in un altro stadio larvale (Metacercarie).

Quando l'uomo consuma il pesce contaminato dal parassita, quest'ultimo raggiunge i dotti biliari trasformandosi in adulto in circa 30gg e ricominciando il suo ciclo. Nell'uomo il quadro clinico è caratterizzato da anoressia, problemi di digestione, dolori addominali aspecifici localizzati soprattutto al quadrante superiore destro, stanchezza, perdita di peso, diarrea, episodi di ittero con e senza febbre. A complicare i quadri tardivi della malattia possono sopraggiungere cirrosi epatica e colangiocarcinoma.

<sup>5</sup> LE MATERIE PRIME DEVONO ESSERE CONTENUTE NEGLI INVOLUCIRI DI CONFEZIONAMENTO

## ISTAMINA – SINDROME SGOMBROIDE

### Prevenzione sindrome sgombroide (Istamina)

L'assunzione di istamina, che si forma dalla degradazione indotta dai batteri prevalentemente nei prodotti ittici, può provocare una reazione di tipo simil-allergico.

#### MODALITÀ PER PREVENIRE LA FORMAZIONE DI ISTAMINA

PRODOTTI ITTICI FRESCHI, in particolare pesce azzurro e specificatamente appartenenti alle famiglie Scombridae (tonno, sgombrò) e Carangidae (ricciola):

- conservare sul luogo di lavorazione/trattamento, nella modalità  $T^{\circ}C \leq 5$ ;
- separare da altri alimenti con involucri/contenitori.

CONSERVE ITTICHE (tonno sott'olio/al naturale) dopo l'apertura:

- conservare a  $T^{\circ}C \leq 5$ ;
- contrassegnare la confezione con la data di apertura a fine giornata qualora il prodotto non sia esaurito. Può essere utile travasare il prodotto non utilizzato in contenitori per alimenti, mantenendolo per esempio sempre sott'olio;
- utilizzare nel medesimo ciclo di lavorazione o nell'arco di tre giorni, salvo diversa indicazione del fornitore.

## NORMATIVE VIGENTI – REQUISITI RELATIVI AI PARASSITI

Una circolare del ministero di Sanità del 1992 e il Reg. 853/2004/CE (allegato III, Sezione Vili, capitolo 3, lettera D, punto 1), obbligano chi somministra pesce crudo o in salamoia a utilizzare pesce congelato o a sottoporre a congelamento preventivo o trattamento del freddo il pesce fresco da somministrare crudo. Larve e vermi muiono se sottoposti a  $60^{\circ}$  di temperatura, oppure devono essere congelati a una temperatura non superiore a  $-20^{\circ}C$  in ogni parte della massa per almeno 24 ore. Infatti l'anisakis e le sue larve muiono se sottoposti a 60 gradi di temperatura, oppure dopo 96 ore a  $-15^{\circ}C$ , 24 ore a  $-20^{\circ}C$ , 12 ore a  $-30^{\circ}C$ , 9 ore a  $-40^{\circ}C$ .

Prodotti ittici da sottoporre a trattamento:

- i prodotti della pesca che vanno consumati crudi o praticamente crudi;
- i prodotti della pesca a base delle specie seguenti, se devono essere sottoposti ad un trattamento di affumicatura a freddo durante il quale la temperatura all'interno del prodotto non supera i  $60^{\circ}C$ :
  - aringhe;
  - sgombri;
  - spratti;
  - salmone (selvatico) dell'Atlantico e del Pacifico;
- prodotti della pesca marinati e/o salati se il trattamento praticato non garantisce la distruzione delle larve di nematodi.

## IDENTIFICAZIONE DEL RISCHIO

I rischi individuati ed oggetto di controllo inteso come gestione e prevenzione sono identificati in:

- presenza di parassiti nei prodotti della pesca all'atto della fornitura e comunque prima della somministrazione;
- sopravvivenza dei parassiti nei prodotti della pesca da consumarsi crudi o praticamente crudi.

## CICLO BIOLOGICO

Il pesce crudo può essere contaminato da diversi microrganismi che provocano infezioni o tossinfezioni, causando problemi gastrointestinali.

Tra i maggiori rischi per il consumatore di pesce crudo ci sono alcuni parassiti nematodi di cui l'*Anisakis* spp. è il più conosciuto che, assunti dall'uomo in forma ancora infestante, possono dare origine all'anisakiasi.

Di seguito è illustrato il ciclo biologico delle specie di *Anisakis*, che si svolge interamente in ambiente marino.

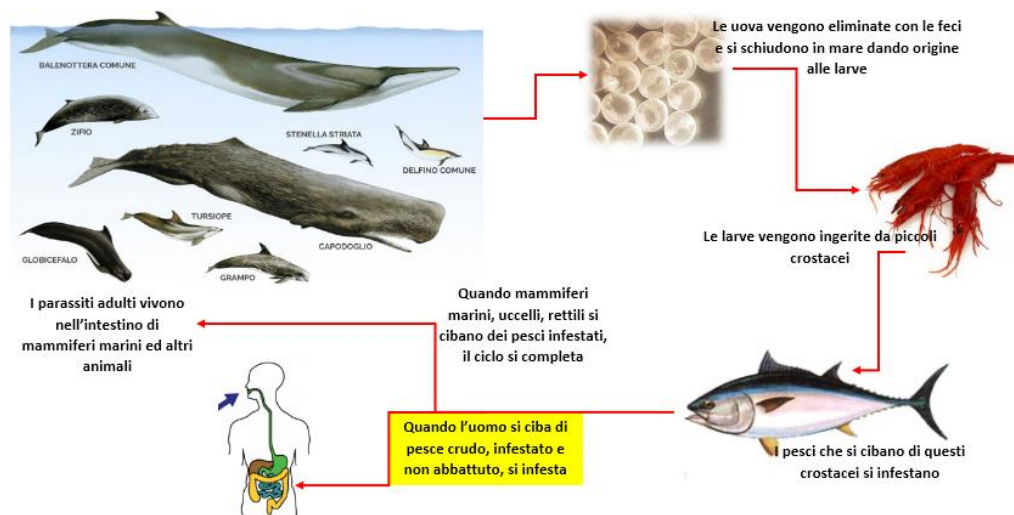

**I CONSIGLI DA  
PARTE DEL  
SERVIZIO  
VETERINARIO  
DELLA ASL – SIAV B**



## MISURE DI CONTROLLO

L'operatore che intende sottoporre a trattamento preventivo di congelamento i prodotti della pesca destinati ad essere consumati crudi o praticamente crudi deve darne comunicazione preventiva all'Autorità Competente in materia di sicurezza alimentare (ASL) e, tenuto in considerazione che i Regolamenti Comunitari richiedono che:

- non vengano accettati prodotti se risultano contaminati - (Reg.(CE) n° 852 /2004 All. II cap IX)
- vengano eseguiti controlli visivi (Reg.(CE) n° 2074 /2005 All. II cap I sezione 2)
- vengano effettuati trattamenti di congelamento a  $-20^{\circ}C$  per almeno 24 ore dei prodotti della pesca da consumarsi crudi o praticamente crudi, (Reg.(CE) n° 853 /2004 All. III sezione VIII cap III lettera D.),

l'attività di prevenzione per il rischio di presenza e di sopravvivenza di parassiti nei prodotti della pesca da consumarsi crudi e praticamente crudi si basa su:

- applicazione delle procedure di :
  - selezione dei fornitori
  - formazione del personale

- uso di prodotti della pesca sottoposti a preventivi trattamenti di congelamento condotti a temperature non superiori a  $-20^{\circ}\text{C}$  per almeno 24 ore, qualora non siano stati congelati all'origine.

L'azienda quindi ha previsto, come peraltro contemplato dalla legge, l'ispezione a campione dei prodotti ittici acquistati, con registrazione su apposito modulo F1 e l'eventuale identificazione del parassita comporterà la restituzione al fornitore con comunicazione agli organi sanitari per la conseguente rimozione dal mercato dei prodotti pesantemente contaminati.

Il diagramma di flusso, allegato alla presente procedura, descrive i procedimenti adottati dal esercizio di somministrazione per prevenire il rischio di sopravvivenza dei parassiti visibili (come definiti dal Reg.(CE) n° 2074 /2005 All. II cap I sezione 1 ) di quelli non facilmente visibili, ottemperando, così, alle disposizioni in materia.

Di seguito vengono descritte in dettaglio alcune fasi salienti del suddetto procedimento ed in particolare:

- RICEVIMENTO DELLE MATERIE PRIME
- PREPARAZIONE E PORZIONATURA
- CONFEZIONAMENTO
- ABBATTIMENTO
- STOCCAGGIO CONGELATO-MANTENIMENTO IN FRIGORIFERO CONGELATORE
- SCONGELAMENTO IN FRIGORIFERO-SCONGELAMENTO O IN ACQUA

#### RICEVIMENTO MATERIE PRIME

Il primo controllo visivo viene effettuato al momento dell'acquisto o all'atto del ricevimento delle materie prime, e comunque prima di prendere in carico i prodotti. I controlli visivi sono in questo caso condotti per la ricerca dei parassiti facilmente visibili sulla superficie esterna del pesce, come i copepodi del genere Pennella presenti nei pesci pelagici di grandi dimensioni (ad Es. Pesce spada, Tonno, Ricciola).

In altri casi, qualora il parassita sia stato staccato, si ricercano in corrispondenza della pelle, piccoli forellini segno della presenza del parassita. Nel caso di prodotti della pesca preparati ( tranci, filetti, ecc.), i controlli visivi sono rivolti alla ricerca di parassiti visibili eventualmente presenti sulle superfici di taglio ( es. la ricerca di parassiti del gen. Tripanoryncha in tranci di Pesce spada : filamenti biancastri, di consistenza gelatinosa, generalmente sporgenti o pendenti sulla superficie del trancio).

#### PREPARAZIONE E PORZIONATURA

Il secondo controllo visivo viene condotto direttamente dall'addetto alla preparazione dei prodotti della pesca al momento dell'esecuzione delle fasi di: - eviscerazione, -toielettatura, -sfilettatura e -affettatura.

Il secondo controllo visivo risulta particolarmente adatto ed efficace all'evidenziazione di diversi tipi di parassiti, presenti a livello del tessuto muscolare, degli altri tessuti e degli organi interni.

#### CONFEZIONAMENTO AVVOLGIMENTO IN PELLICOLA

Una volta effettuata la sfilettatura -affettatura - porzionatura i prodotti vengono posti su teglie in acciaio per poi essere avvolte da una pellicola alimentare al fine di preservare il prodotto prossimo al congelamento.



### 5c. ALIMENTI SENZA GLUTINE

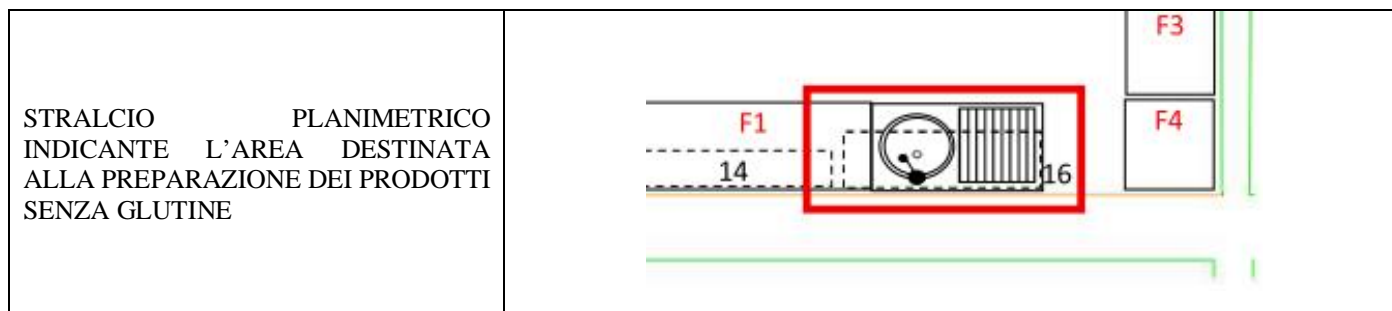

Allo scopo di garantire il rispetto della sicurezza igienica degli alimenti e delle normative richiamate, si indicano di seguito le procedure che devono essere seguite dall'operatore preposto al ricevimento, conservazione, trasformazione e stoccaggio degli alimenti speciali per celiaci.

Dette procedure rappresentano una implementazione del piano di autocontrollo igienico-sanitario, redatto a norma del Reg. CE 852/2004.



### PROCEDURE (RICEZIONE, STOCCAGGIO, TRASFORMAZIONE E SOMMINISTRAZIONE)

#### • SELEZIONE DEI FORNITORI

**Scopo:** Assicurarsi che gli approvvigionamenti siano rivolti verso fornitori che possano garantire la sicurezza e la salubrità dei prodotti forniti.

Il responsabile per l'applicazione del piano (o suo delegato) deve ispezionare la merce con controlli visivi e documentali in fase di ricevimento/accettazione delle materie prime; l'etichettatura per l'assenza di glutine attraverso la verifica dell'apposito bollo GLUTEN FREE o il simbolo della spiga barrata (e delle certificazioni allegato dal fornitore).

I prodotti con il marchio Spiga Barrata rispondono, quindi, a quelle che sono le richieste primarie di chi deve necessariamente consumare prodotti senza glutine: immediata riconoscibilità dell'idoneità alla dieta e rassicurazione sul controllo dell'etichettatura e della sicurezza alimentare.

La Spiga Barrata in etichetta comunica con immediatezza che l'Azienda soddisfa le verifiche periodiche condotte da AIC presso lo stabilimento di produzione, rispettando i rigorosi requisiti del Disciplinare tecnico di concessione Marchio nel processo produttivo e di confezionamento.





Tali controlli sono relativi sia al mezzo di trasporto sia alla merce trasportata; infatti, oltre a verificare la corrispondenza tra ordine in essere e DDT (documento di trasporto) ricevuto per tipo di materiale (quantità ordinata e data di consegna), il responsabile sottopone le materie prime ad una verifica di idoneità igienica: in particolare, controlla l'igienicità del vano carico, la promiscuità con altra merce, lo stato di integrità e le condizioni degli imballaggi, la presenza delle informazioni utili alla rintracciabilità, la data di scadenza.

Insieme al DDT, inoltre, il fornitore deve allegare, per espressa richiesta di codesta azienda, una autocertificazione che attesti l'assenza di glutine ed eventualmente, su espressa richiesta e comunque non meno di una volta l'anno, rapporto di prova da parte di laboratorio accreditato che certifichi la presenza di glutine inferiore a 20 ppm.

A tutto ciò si aggiunga che l'azienda esegue, annualmente a rotazione, su tutti i prodotti finiti (vedi "Piano di campionamento") analisi volte, tra l'altro, a valutare i quantitativi di glutine in essi presenti: qualora le risultanze delle analisi dovessero mettere in luce che il valore di glutine supera 20 ppm, l'azienda, oltre a bloccare il prodotto in questione (vedi "Rintracciabilità"), esegue la stessa analisi (ricerca di glutine) in tutte le materie prime al fine di individuare quella non conforme (in azienda vengono lavorati e prodotti esclusivamente alimenti per celiaci: pertanto, il riscontro di glutine nel prodotto finito è unicamente da imputare alla presenza dello stesso nelle materie prime) e, una volta individuata, elimina il relativo fornitore dall'elenco dei fornitori qualificati e provvede a sostituirlo.

Per le materie prime sottoposte alla catena del freddo, ulteriore aspetto da prendere in considerazione è la temperatura: il prodotto deve arrivare in azienda mantenendo una temperatura  $< +4$  °C per i refrigerati e  $< - 18$  °C per i surgelati/congelati.

Anche in questo caso è fondamentale la qualifica del fornitore e la garanzia, mediante accordo firmato dal fornitore, del rispetto delle temperature di trasporto (vedi modulo E "Autocertificazione dei fornitori").

#### • PROCEDURE PER IL RICEVIMENTO

Gli alimenti e/o bevande, utilizzate dall'esercizio devono essere selezionati tra:

**alimenti non trasformati:** quindi naturalmente senza glutine,

**alimenti trasformati:**

- alimenti "permessi" perché appartenenti a categorie alimentari ritenute non a rischio significativo di contaminazione da glutine;
- prodotti specificamente formulati per celiaci presenti nel Registro Nazionale dei prodotti senza glutine del Ministero della Salute,
- alimenti confezionati riportanti il claim "senza glutine"
- alimenti succedanei di quelli che tradizionalmente contengono glutine (pane, pasta, torte, biscotti) venduti sfusi e/o preincartati: prodotti in laboratori artigianali aderenti al programma AFC o in regola con le specifiche normative regionali/provinciali relative alla produzione e somministrazione di alimenti senza glutine, laddove esistenti;
- alimenti riportanti sulla confezione il Marchio registrato Spiga Barrata;
- alimenti inseriti nel Prontuario AIC degli Alimenti dell'AIC, edizione corrente.

#### • PROCEDURE PER LO STOCCAGGIO

Le materie prime e prodotti privi di glutine, devono essere stoccati all'interno di appositi contenitori chiusi in polycarbonato sanificabile, ripartiti in alimenti speciali "non deperibili" e "deperibili". I primi saranno collocati, all'interno del contenitore indicato, sul ripiano di scaffalatura metallico o armadio, in posizione confinata rispetto alle derrate alimentari ordinarie. I secondi saranno conservati, in analogo contenitore, all'interno del frigorifero, in posizione separata rispetto agli altri alimenti.

I prodotti conservati all'interno dei contenitori devono essere mantenuti nelle confezioni d'origine, regolarmente etichettate, fino alla finale utilizzazione dell'alimento. I contenitori in polycarbonato devono essere contraddistinti da cartello indicativo recante la dizione "alimenti deperibili/non deperibili destinati a utenti celiaci".

La separazione deve essere particolarmente rigorosa per gli sfarinati anche per quelli naturalmente privi di glutine.

#### • PROCEDURE PER LA PREPARAZIONE

**Superfici di lavorazione:** le superfici per la lavorazione senza glutine devono essere ad uso esclusivo, oppure pulite con detergenti ed utilizzate in modo esclusivo durante la preparazione degli alimenti senza glutine, lontane da fonti di contaminazione anche ambientale.

**Attrezzature:** forni, forni a microonde, fuochi ecc. devono essere ben puliti al momento dell'utilizzo

**Utensili:** spatole, coltelli, cucchiari, mestoli, pentole, contenitori, ecc., puliti al momento dell'utilizzo

**Acqua cottura:** vietato utilizzo acqua di cottura impiegata per alimenti contenenti glutine

**Cestelli multicottura:** in caso di preparazioni promiscue non utilizzare i cestelli multicottura ;

**Fritture:** vietato l'utilizzo di olio per la frittura già utilizzato per alimenti con glutine

**Cottura in forno:** no utilizzo del forno per la cottura contemporanea di alimenti con glutine e senza glutine; pulire sempre il forno prima della cottura di alimenti senza glutine

**Abbigliamento:** indossare divise pulite e non contaminate

**Lavaggio:** sempre lavarsi accuratamente le mani prima di ogni preparazione senza glutine.

#### • PROCEDURE PER LA PREPARAZIONE E SOMMINISTRAZIONE

Per la fase di somministrazione, gli operatori addetti al servizio devono prestare particolare attenzione che le derrate speciali destinate all'utente celiaco non subiscano contaminazioni crociate o scambio di prodotto. A tale scopo le stoviglie (piatti, posate e bicchieri) utilizzate per la consumazione dei pasti speciali vengono contraddistinte o con colori diversi, e/o comunque facilmente riconoscibili mettendo nel piatto qualcosa che identifichi la differenza rispetto a quelle usate per il consumo dei pasti comuni.

Dette stoviglie devono essere riposte, dopo il ciclo di lavaggio, in apposito contenitore contrassegnato con l'indicazione "stoviglie per utenti celiaci".

**Portata:** evitare di far portare dallo stesso addetto sala il piatto senza glutine assieme ad un piatto con glutine, onde evitare lo scambio di piatti;

**Segno identificativo:** la portata senza glutine deve essere identificabile con chiaro segno distintivo riconoscibile dal cliente;

**Abbigliamento:** indossare divise pulite e non contaminate con farina, briciole o altro.

Briciole: assicurarsi all'inizio del servizio che sul tavolo non vi siano briciole.

**SINTESI DELLE PROCEDURE DI AUTOCONTROLLO  
PER LE PREPARAZIONI ALIMENTARI DESTINATI PER CELIACI**

FASE	PERICOLO	MISURE PREVENTIVE	CONTROLLO	LIMITI CRITICI	AZIONI CORRETTIVE
ACQUISTO MATERIE PRIME	quantità di glutine SUPERIORE 20 ppm	Accreditamento e certificazione dei fornitori	Verifica di conformità	glutine SUPERIORE 20 ppm	Non accettazione della merce non conforme
STOCCAGGIO MATERIE PRIME	Contaminazione crociata	Stoccaggio in zone confinate e separate	Verifica per ispezione visiva	Contatto delle materie prime	Ripristino delle procedure di confinamento
LAVORAZIONE	Contaminazione crociata	Procedure di bonifica per i piani di lavoro	Verifica con campionamento di matrice alimentare	Contaminazione crociata	Eliminazione degli alimenti contaminati
CONSERVAZIONE DEL PRODOTTO FINITO	- Contaminazione crociata - Scambio di prodotti	Conservazione all'interno di contenitori chiusi ed etichettati	Controllo visivo	Contaminazione crociata	Eliminazione degli alimenti contaminati e non identificabili
SOMMINISTRAZIONE		Utilizzo di: procedure adeguate stoviglie di colori diversi	Controllo visivo	Contaminazione crociata	Eliminazione degli alimenti contaminati e non identificabili

**SEZ. VI HACCP - GESTIONE NON CONFORMITÀ(NC)**

Nel settore alimentare è fondamentale garantire la sicurezza e la salubrità dei prodotti alimentari per tutelare la salute del consumatore finale. Per questo motivo, **QUANDO SI MANIFESTA UNA NON CONFORMITÀ<sup>6</sup> SU UN PRODOTTO ALIMENTARE SI:**

**DOVRÀ PROCEDERE:**

- IDENTIFICANDO la non conformità con un'azione immediata per "tamponare" l'accaduto (es. bloccando il lotto del prodotto interessato)
- STOCCANDO gli alimenti interessati dalla non conformità in luogo idoneo evidenziandoli con apposito cartello;
- PROVVEDENDO all'eliminazione delle cause della non conformità evidenziata;
- ANALIZZANDO PERCHÉ E' ACCADUTA LA NON CONFORMITÀ (errore umano, guasto tecnico, procedura scritta male)
- SEGNALANDO la non conformità gestendola e documentandola attraverso i **MODULI D e D<sub>1</sub>** (**CLOUD percorso 06-modulo\_d\_d1**)
- VALUTANDO se bloccare la produzione (temporaneamente o per tempi più lunghi);
- PROCEDENDO all'eventuale sanificazione straordinaria dell'area/attrezzatura interessata;
- ANNOTANDO l'accaduto nel modulo delle non conformità;

**SI DOVRANNO ADOTTARE AZIONI CORRETTIVE (UNA O PIÙ):**

- REVISIONANDO le procedure pre-operative;
- RIMODULANDO le concentrazioni dei prodotti utilizzati o sostituzione dei prodotti detergenti/disinfettanti adottati;
- RIMODULANDO i tempi di azione dei prodotti utilizzati o revisione del piano di pulizia e sanificazione;
- EFFETTUANDO il richiamo e la nuova formazione del personale;
- EFFETTUANDO nuovi monitoraggi e controlli delle operazioni anche sotto il profilo analitico e microbiologico.
- EFFETTUANDO un ciclo di pulizie straordinario e REVISIONANDO il piano di pulizia e sanificazione.

**ESEMPI DI NON CONFORMITÀ**



**MODULO D-D1**



**PROCEDURA**



<sup>6</sup> **NON CONFORMITÀ(NC)** - Circostanza nella quale venga superato uno o più dei limiti critici previsti per ciascuna delle fasi analizzate nel piano, nonché tutte le volte che le analisi di laboratorio effettuate a scopo di verifica si discostano dai limiti previsti nella relative procedure.

**1. APPURARE LA SUSSISTENZA DI UN GRAVE RISCHIO e predisporre una comunicazione di richiamo/ritiro**

- **Mod. D2** contenente l'Allegato 2 (**CLLOUD** trovasi nella cartella -> 04 MODULI E FORMAZIONI -> 01 MODULI DA ESPORRE -> **07 MODULI DA ESPORRE NEW – FOGLIO 20**).

**SE IL PRODOTTO È STATO COMMERCIALIZZATO E QUINDI POSTO AL DI FUORI DEL CONTROLLO DELL'OSA**, dovrà **informare i negozianti e i consumatori attraverso vari mezzi, tra cui cartellonistica nei punti vendita e pubblicazione sul portale del Ministero della Salute.**

La ASL, informata attraverso i seguenti contatti:



- **pec:** [dipartimento.prevenzione@pec.asl.lecce.it](mailto:dipartimento.prevenzione@pec.asl.lecce.it)

- [https://www.sanita.puglia.it/web/asl-lecce/dipartimenti\\_det-/journal\\_content/56/25176/dipartimento-di-prevenzio-2](https://www.sanita.puglia.it/web/asl-lecce/dipartimenti_det-/journal_content/56/25176/dipartimento-di-prevenzio-2)

- **SUL SITO SONO PRESENTI TUTTI I CONTATTI NECESSARI REPERIBILE CON QR A LATERE**

La ASL, a sua volta, valutata l'appropriatezza, provvederà, se delegata dalla Regione, a pubblicare sul sito del Ministero il modello, utilizzando la sezione del Nuovo Sistema Informativo Sanitario (NSIS) creata allo scopo. Diversamente sarà la Regione a provvedere direttamente alla pubblicazione sul sito del Ministero.

**2. DISPORRE L'IMMEDIATO BLOCCO DEI PRODOTTI INTERESSATI E L'EVENTUALE COMUNICAZIONE AI FORNITORI (SOLO SE LA NON CONFORMITÀ POSSA ESSERE A QUESTI ATTRIBUITA)**

Il blocco dei prodotti deve essere disposto in tutti i casi in cui sia stato **appurata la sussistenza** di un grave rischio per la salute umana o se ritiene sia necessaria una valutazione del rischio o si evidenzi il **mancato rispetto dei requisiti di sicurezza che induce ad ipotizzare rischi immediati per la salute del consumatore, in attesa delle comunicazioni da parte dell'autorità competente.**

**OCCORRERÀ IDENTIFICARE IL PRODOTTO NON CONFORME**

I prodotti posti in blocco in quanto valutati non idonei al consumo umano, sono identificati come prodotti Non Conformi, mediante l'apposizione di un **apposito cartello** e in modo che ne sia impossibile la loro errata utilizzazione.

**3. COMUNICARE L'ACCADUTO AI CONSUMATORI SECONDO LE SEGUENTI "MODALITÀ DI INFORMAZIONE DEL CONSUMATORE" :**

Le modalità di comunicazione dell'accaduto ai consumatori sono le seguenti:

1. l'apposizione di una cartellonistica presso i punti di vendita interessati
2. pubblicazione del richiamo sul sito proprio web
3. pubblicazione del richiamo su social network
4. effettuazione di comunicati mezzo stampa, radio, TV a seconda del livello di distribuzione (locale, regionale, nazionale)
5. comunicato di richiamo pubblicato sull'apposita pagina del portale del Ministero della Salute

<b>QUALI MODALITÀ DI DIVULGAZIONE UTILIZZARE</b>	- in caso di rischio di tossicità acuta	- modalità 1,2,3,4
	- in caso di rischio di tossicità cronica	- modalità 1,2,3
	- in caso di mancanza di sito internet o pagina nei social media dell'OSA	- anche modalità 5

Nel caso sia necessaria una valutazione scientifica per accertare la sussistenza di un grave rischio, come illustrato nella sezione dell'allegato 1 alla procedura - sotto la voce "grave rischio da accertare", occorrerà seguire i criteri riportati sul documento EFSA "Risk communication Guidelines" per determinare il livello di rischio.

A seguito della suddetta valutazione, in caso si valuti la sussistenza di:

**RISCHIO ALTO** - l'OSA dovrà effettuare il ritiro del prodotto dal mercato e, per quanto riguarda il richiamo dovrà procedere ad informare il consumatore attraverso le modalità I, II e IV.

**RISCHIO SCONOSCIUTO** - a titolo precauzionale, l'OSA dovrà effettuare il ritiro del prodotto dal mercato e, per quanto riguarda il richiamo dovrà procedere ad informare il consumatore attraverso la modalità I.

**SISTEMA DI "ALLERTA RAPIDA" TRAMITE GRUPPO @LEA**

Inoltre, al fine di essere quanto più tempestivi ed aderenti alla normativa relativa alla tracciabilità alimentare ed al fine di consentire agli associati di avere un sistema rapido di individuazione delle eventuali merci non conformi, oggetto di richiamo, presenti nel proprio magazzino, è stato creato questo gruppo, tramite il quale **vengono inviate, in tempo reale, le informative di richiamo diffuse dal ministero della salute. SARA' QUINDI CURA DELL'OSA:**

- controllare l'eventuale presenza, nei propri magazzini/scaffali/frigo, dell'alimento citato, anche grazie all'ausilio grafico fornito dalle immagini allegate al messaggio semplicemente collegandosi al gruppo tramite questo link: <https://t.me/+Ses7pQpuXg64VItW>

- applicare pedissequamente le avvertenze diffuse dal MinSal e riportate nel messaggio.

LINEE GUIDA



**PARTE II – IMPIANTO NATATORIO****SEZIONE I - NOTE GENERALI****SCOPO E CAMPO DI APPLICAZIONE**

Lo scopo del presente manuale è quello di garantire la corretta gestione sotto il profilo igienico sanitario di tutti gli elementi funzionali del complesso che concorrono alla sicurezza della piscina.

*Nelle piscine le condizioni di sicurezza igieniche sono prioritarie e ad esse sempre ci si riconduce quando si parla di sicurezza ambientale e strutturale. Nelle piscine l'acqua rappresenta "l'elemento centrale", la cartina di tornasole della gestione e della attenzione prestata alla qualità dal gestore.*

*L'acqua contenuta nelle vasche rappresenta il mezzo di continuità dove batteri ed altri agenti infettivi possono migrare da un bagnante a tutti gli altri e dove particolari sostanze chimiche possono determinare danni alla salute del singolo bagnante. La sicurezza di avere sempre acqua disinfettata è strettamente legata al mantenimento in piena efficienza degli impianti di filtrazione e disinfezione dell'acqua i cui malfunzionamenti rappresentano punti di rischio (CCP).*

Il protocollo di gestione ed autocontrollo deve:

- analizzare i potenziali pericoli igienico-sanitari della piscina;
- individuare i punti e le fasi in cui possono verificarsi tali pericoli e definire le relative misure preventive da adottare;
- definire i sistemi il sistema di monitoraggio;
- individuare le azioni correttive;
- essere sottoposto a verifica e riesame periodico, anche in relazione al variare delle condizioni iniziali, delle analisi dei rischi, dei punti critici, e delle procedure in materia di controllo e sorveglianza.

**DEFINIZIONE**

Si definisce piscina un complesso attrezzato per la balneazione che comporti la presenza di uno o più bacini artificiali utilizzati per attività ricreative, formative, sportive e terapeutiche esercitate nell'acqua contenuta nei bacini stessi.

In base alla normativa le piscine possono essere (Art. 5 L.R. 35/2008):

- "categoria A": piscine di proprietà pubblica o privata, destinate a utenza pubblica o ad uso collettivo;
- "categoria B": piscine che costituiscono pertinenze di edifici o complessi condominiali, destinate in via esclusiva all'uso da parte di chi vi alloggia e dei loro ospiti;
- "categoria C": piscine a uso terapeutico e piscine termali.

Le piscine rientranti nella **categoria A** si distinguono, in base alle caratteristiche gestionali, nei seguenti gruppi:“

- "gruppo A1": piscine a utenza pubblica destinate in via principale ad attività di balneazione da parte di pubblico indifferenziato;
- "gruppo A2": piscine a uso collettivo, destinate all'uso esclusivo da parte degli ospiti, clienti o soci di strutture adibite alle seguenti attività:
  1. pubblici esercizi;
  2. attività ricettive turistiche e agrituristiche. Rientrano in questo gruppo le piscine costituenti pertinenza di edifici residenziali nei quali anche una sola unità abitativa sia adibita a struttura ricettiva extralberghiera con diritto d'uso anche non esclusivo della piscina. Il diritto d'uso si presume esistente, salvo che non risulti diversamente dal titolo;
  3. residenze assistenziali socio-sanitarie ed educative, pubbliche o private, quali ad esempio collegi, convitti, scuole, case di riposo;
  4. palestre, centri estetici e attività assimilabili;
  5. associazioni e circoli, anche aziendali, comunque denominati;
- "gruppo A3": piscine finalizzate al gioco acquatico;
- "gruppo A4": strutture complesse comprendenti piscine rientranti in più di uno dei precedenti gruppi.

3. Le piscine rientranti nella **categoria B** si distinguono, in base al numero di unità abitative, nei seguenti gruppi:

- "gruppo B1": piscine costituenti pertinenza di edifici o complessi condominiali, costituiti da più di quattro unità abitative;
- "gruppo B2": piscine costituenti pertinenza di edifici o complessi condominiali, costituiti da quattro unità abitative o numero inferiore.

**DATI GENERALI**

Denominazione (nome della ditta o azienda o ragione sociale)	CODICE FISCALE
AZIENDA AGRICOLA DE PASCALIS CANDIDO GIUSEPPINA	DPSGPP51S61C334H
FORMA GIURIDICA	PARTITA IVA
IMPRESA INDIVIDUALE	'00610690752
SEDE LEGALE	POSTA CERTIFICATA
CASTRI DI LECCE (LE) PIAZZA DEI CADUTI, 52	0

DATI DEL DICHIARANTE - NOME E COGNOME	CODICE FISCALE
GIUSEPPINA DE PASCALIS CANDIDO	DPSGPP51S61C334H
LUOGO E DATA DI NASCITA	SESSO
CASTRI DI LECCE (LE) 21/11/1951	F
RESIDENZA	CARICA POSSEDUTA
CASTRI DI LECCE (LE) PIAZZA DEI CADUTI, 52	TITOLARE FIRMATARIO

DENOMINAZIONE ATTIVITA'	DATI CATASTALI		
MASSERIA LI LEI	fg	p.lla	sub
	0	0	0
UBICAZIONE TOPOGRAFICA della casa/villa/complesso/struttura	categoria		
0 00/01/1900	0		
COORDINATE GEOGRAFICHE	ANNO DI COSTRUZIONE		
latitudine   longitudine			
0   0	0		

**AUTORIZZAZIONI, DIA E SCIA**

LA DOCUMENTAZIONE È PRESENTE NEL CLOUD NELLA SEZIONE 04 SCIA E SC. TECNICHE E CONVENZIONI

**PISCINA – CLASSIFICAZIONE e CARATTERISTICHE****CATEGORIA PISCINA**

Categoria A - piscine di proprietà pubblica o privata, destinate a utenza pubblica o ad uso collettivo;

**GRUPPO PISCINA**

Gruppo A2 - piscine a uso collettivo, destinate all'uso esclusivo da parte degli ospiti, clienti o soci di strutture adibite alle seguenti attività: pubblici esercizi, ricettive ed agrituristiche, residenze socio-sanitarie ed educative (ad es. collegi, convitti, scuole, case di riposo), palestre, centri estetici ed attività assimilabili, associazioni e circoli;

**TIPOLOGIA DELLA PISCINA**

scoperta, costituita da uno o più bacini artificiali non confinati entro strutture chiuse

**CARATTERISTICHE DELLA PISCINA**

<b>DIMENSIONI</b>	LARGHEZZA ML	6.00	LUNGHEZZA ML	12.00
	PROFONDITA'	1.40 max		
<b>SVILUPPO DIMENSIONALE VASCA</b>	SUPERFICIE MQ.	72,00	CAPACITA' MC	96,00
<b>CARATTERISTICHE DELLA VASCA</b>	RIVESTIMENTO DELLA PISCINA	0		
	MODALITA' DI ACCESSO ALLA VASCA	GRADONI		

Il numero dei bagnanti e' tale da garantire che il carico inquinante dovuto alle attivita' in acqua, in relazione al volume d'acqua delle vasche, si mantenga entro i limiti della potenzialita' dell'impianto e che l'attivita' natatoria possa svolgersi nel rispetto delle esigenze di sicurezza e di sorveglianza.

NUMERO MASSIMO FREQUENTATORI e BAGNANTI - art. 14 comma 3 punto c) della L. R. N° 35/2008 20,00

NUMERO MASSIMO FREQUENTATORI CONSENTITI AI FINI DELLA SICUREZZA 20,00

### AREE DI TUTELA IGIENICO-SANITARIA E SEZIONE SERVIZI (art. 10 della L. R. N° 35/2008)

La sezione servizi, comprende i servizi igienici e doccia ed è riservata all'uso da parte dei frequentatori della piscina. I pavimenti sono realizzati in materiale antidrucciolevole, resistente ai comuni disinfettanti e facilmente pulibile. Le pareti sono protette con materiale impermeabile e piastrelle, facilmente pulibile e resistente all'azione dei disinfettanti. La pulizia ordinaria e straordinaria avverrà a cicli regolari in modo da garantire la massima sicurezza dei frequentatori.

Erogatore acqua lavapiedi	collocati alla base delle docce, alimentati con acqua contenente soluzione disinfettante: consente il lavaggio dei piedi comprese le idonee calzature
Docce	sono in corrispondenza della vasca e garantiscono la perfetta pulizia del bagnante
Area a piedi nudi	area destinata alla sosta ed eventuale esposizione al sole dei frequentatori, percorribile dai frequentatori e caratterizzata da pavimento antidrucciolo, facilmente disinfettabile e lavabile. L'area a piedi nudi è accessibile esclusivamente dall'area di rispetto, previo lavaggio e disinfezione dei piedi e delle calzature tramite gli appositi lavapiedi alimentati con acqua e con aggiunta di soluzioni disinfettanti.
Solarium	area destinata alla sosta ed eventuale esposizione al sole dei frequentatori
Area di rispetto	destinata ai frequentatori, la pavimentazione è realizzata con pavimento antidrucciolo. L'accesso all'area di rispetto è consentito esclusivamente con calzature pulite, lavabili e disinfettabili.
Servizi igienici	nelle immediate vicinanze delle piscine sono presenti ulteriori servizi igienici utilizzati dai clienti della struttura. L'accesso all'area bagnanti è consentito esclusivamente previa completa pulizia personale mediante doccia.
Area primo soccorso	la piscina è dotata di un sistema organizzato di primo soccorso e vie di facile accesso per lo svolgimento delle relative attività e di apposita struttura adibita al primo soccorso. Infatti esiste un locale, nelle vicinanze della vasca, adibito a primo soccorso.
Sistema organizzato di primo soccorso	o Garantito dal personale che ha seguito apposito corso formativo di primo soccorso; o Percorso riservato e accessibile ai mezzi di servizio e di soccorso o sono attivati sistemi alternativi di controllo e allarme in grado di garantire la sicurezza dei bagnanti (telecamera). La presenza dell'assistente bagnanti non è obbligatoria: • negli impianti in dotazione alle strutture ricettive, ad uso esclusivo degli ospiti e dei clienti della struttura stessa, purchè sussistano le seguenti condizioni: - piscina con superficie di vasca $\leq 100$ mq e profondità $\leq 1,40$ m - almeno due lati del bordo vasca liberi da ostacoli - vigilanza adeguata, anche con idonei sistemi di controllo e/o allarme, da postazione presidiata (i frequentatori devono essere informati, in caso di vigilanza non continuativa) - presenza di personale addetto ad interventi di pronto soccorso, debitamente abilitato e formato secondo quanto prevede la normativa vigente, prontamente disponibile durante le ore di apertura della piscina • nelle strutture ricettive che consentono l'effettuazione di bagni elioterapici mediante l'utilizzo dei solarium posti nei pressi della vasca di piscina

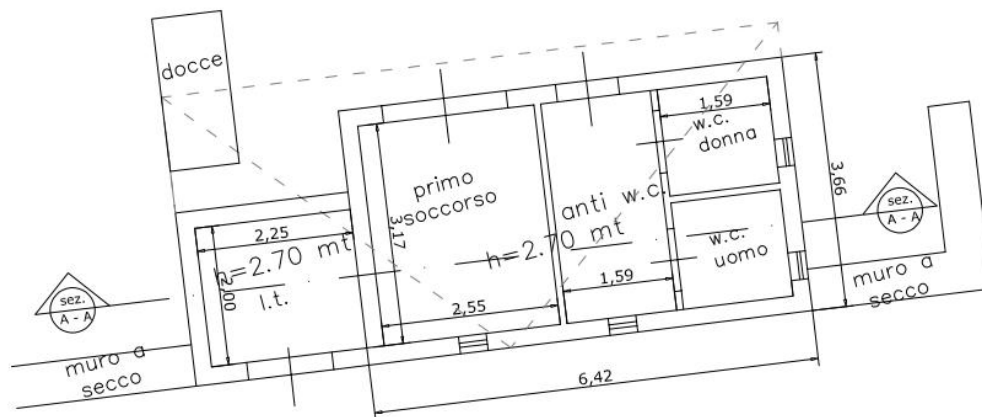

PIANTA SERVIZI PISCINA  
SC. 1:100

ACQUA DELLA PISCINA

<p>LOCALE PER IMPIANTI TECNICI</p>	<p>è presente un idoneo locale per gli impianti tecnici con accesso facilmente identificabile e dotato di idonea ventilazione.  <b>IMPIANTO IDRAULICO NEL LOCALE TECNICO</b>                      Realizzato in PVC rigido anticorrosione ed atossico, specifico nell'ambiente per il quale viene utilizzato, comprende tubazioni, giunti, raccordi, valvole a sfera e/o a farfalla, valvole di ritegno e collettori necessari all'assemblaggio dell'impianto di filtrazione nel locale tecnico,</p>															
<p>LOCALE DEPOSITO REAGENTI</p>	<p>è presente un idoneo locale per il deposito dei reagenti con accesso facilmente identificabile e dotato di idonea ventilazione.</p>															
<p>ALIMENTAZIONE IDRICA</p>	<p>La fornitura dell'acqua è pozzo autorizzato all'emungimento.                      l'acqua affluisce nelle vasche con portata sufficiente a sostenere il numero dei cicli di rinnovo necessari a mantenere l'acqua in condizione di idoneità, maggiorata del 10% per compensare le perdite per evaporazione, sfioro o altro.                      La rete di approvvigionamento idrico è protetta da possibili ritorni di acqua dal circuito delle vasche.                      Il sistema di ricircolo delle acque assicura un prelievo di acqua delle vasche e una reimmissione di acqua depurata. Ciò avviene in modo continuo nelle 24 ore e garantisce, tenuto conto delle capacità filtranti totali pari a</p> <table border="1" data-bbox="316 1413 1485 1451"> <tr> <td>32 mc/h</td> <td>un numero di ricambi, tempo di filtrazione</td> <td>≤ 3 ORE</td> </tr> </table>	32 mc/h	un numero di ricambi, tempo di filtrazione	≤ 3 ORE												
32 mc/h	un numero di ricambi, tempo di filtrazione	≤ 3 ORE														
<p>SVUOTAMENTO</p>	<p>Lo svuotamento della piscina avviene una volta l'anno prima dell'inizio dell'attività.                      Lo smaltimento delle acque della piscina avverrà attraverso il loro totale riutilizzo nell'irrigazione del verde circostante previa la verifica da parte del responsabile della piscina all'idoneità allo scarico.                      Eventuale presenza di cloro in eccesso va quindi rimosso dall'acqua di scarico attraverso <b>ABBATTIMENTO CHIMICO</b> aggiungendo all'acqua scaricata una sostanza in grado di abbattere il tenore di cloro (tiosolfato) (clorosequestrante).                      Le acque di scarico della piscina verranno rese conformi ai limiti imposti dalla normativa vigente con trattamenti chimici e chimico fisici se necessario. La normativa di riferimento è il D.Lgs 152/2006, Allegati Parte Terza, Allegato 5 "limiti di emissione degli scarichi idrici" Tabella 3 "Valori limite di emissione in acque superficiali e in fognatura".</p>															
<p>DIAGRAMMA DI FLUSSO DELL'IMPIANTO DI CIRCOLAZIONE DELLE ACQUE</p>	<table border="1" data-bbox="316 1809 1485 2038"> <tr> <td style="background-color: #c8e6c9;">Approvvigionamento CP</td> <td>⇒</td> <td style="background-color: #c8e6c9;">Filtrazione CP</td> <td>⇒</td> <td style="background-color: #c8e6c9;">Immissione in vasca</td> </tr> <tr> <td>Profilo igienico acqua</td> <td></td> <td style="text-align: center;">↓</td> <td></td> <td></td> </tr> <tr> <td>Rosso: acqua non sicura Verde: acqua sicura</td> <td></td> <td style="background-color: #f44336;">Scarico lavaggio filtro</td> <td>⇒</td> <td style="background-color: #f44336;">Immissione in fognatura</td> </tr> </table>	Approvvigionamento CP	⇒	Filtrazione CP	⇒	Immissione in vasca	Profilo igienico acqua		↓			Rosso: acqua non sicura Verde: acqua sicura		Scarico lavaggio filtro	⇒	Immissione in fognatura
Approvvigionamento CP	⇒	Filtrazione CP	⇒	Immissione in vasca												
Profilo igienico acqua		↓														
Rosso: acqua non sicura Verde: acqua sicura		Scarico lavaggio filtro	⇒	Immissione in fognatura												

IMPIANTO DI FILTRAZIONE - Descrizione generale

La buona circolazione dell'acqua in piscina è elemento essenziale per ottenere un'acqua non solo trasparente ma igienicamente controllata e con proprietà "disinfettanti", in grado di aggredire e distruggere i germi patogeni in vasca. Il tempo di riciclo, quantificato in rapporto alla destinazione d'uso della piscina, è determinato dal rapporto tra il volume complessivo dell'acqua e la portata dall'impianto di filtrazione, quest'ultimo dimensionato per un ciclo completo di filtrazione in ore 3

Attivato automaticamente da un quadro elettrico programmatore, il riciclo si completa con l'aspirazione, la filtrazione, la disinfezione, eventualmente il riscaldamento ed infine il rinvio dell'acqua in piscina.

La circolazione avviene con immissione dell'acqua dalle pareti, a mezzo di apposite bocchette con uscita radiale e conica (con ugello a sfera orientabile), successivamente raccolta dal canale di sfioro e dalla vasca di compenso con invio nei filtri. In tal modo, lo strato superficiale, dove si raccolgono la maggior parte degli agenti contaminanti, viene continuamente filtrato e disinfettato.

Completano l'impianto di filtrazione lo scarico di fondo necessario per lo svuotamento della vasca e, per vasche profonde, anche per un'azione di aspirazione dal fondo, nonché eventuali attacchi in parete per il collegamento della scopa aspirante.

TRATTAMENTO DELLE ACQUE

L'acqua in immissione nelle vasche è trattata con sostanze disinfettanti, flocculanti e correttori di PH, quali ozono o cloro liquido o ipoclorito di sodio. Inoltre sono utilizzate sostanze antialghe quali N-aichil-dimetil-benzilammonio cloruro. Eventuale presenza di cloro in eccesso va rimosso dall'acqua di scarico attraverso ABBATTIMENTO CHIMICO aggiungendo all'acqua scaricata una sostanza in grado di abbattere il tenore di cloro (tiosolfato) (clorosequestrante).

SCHEMA DI IMPIANTO

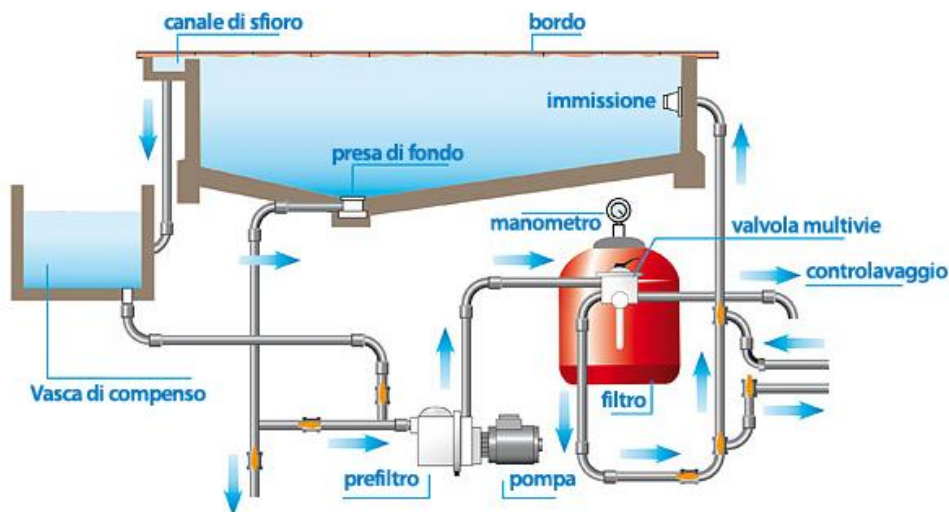

1. MODALITA' DI RICIRCOLO

Il ricircolo avviene mediante la tipologia

A SFIORO

attraverso cui l'acqua viene inviata ai filtri e rimessa in vasca mediante apposite bocchette.

L'attacco degli aspiratori con i filtri avviene tramite

CANALE A SFIORO CON VASO DI COMPENSO

2- CARATTERISTICHE DELL'IMPIANTO

FILTRI COSTRUITI CON IL SEGUENTE MATERIALE:

resina poliestere rinforzata con fibra di vetro

LETTO FILTRANTE IN SABBIA QUARZIFERA (0,4-0,8 MM) senza necessità di sostituzione periodica.

CICLO DI FILTRAZIONE IMPIANTO:

≤ 3 ORE

con velocità di filtrazione pari a

32 mc/h

PREFILTRO NUMERO:

DELLA TIPOLOGIA AD APERTURA RAPIDA E CESTELLO ESTRAIBILE

FILTRI IN POLIESTERE

La costruzione del corpo filtro è in resina poliestere rinforzata con fibra di vetro. Il letto filtrante è in sabbia quarzifera, con granulometria differenziata non necessita di sostituzione periodica.

La distribuzione interna dell'acqua avviene a mezzo di funghi diffusori, in modo da interessare tutta la massa filtrante. Il sistema di drenaggio dell'acqua filtrata avviene a mezzo di candelette in ABS, rinforzate con fibra di vetro, aventi fessure di larghezza 0,25 mm. Queste fessure lasciano passare l'acqua filtrata ma non la sabbia. La superficie drenante ha un rapporto di 1,5:1 rispetto alla sezione del tubo di raccolta.

L'impianto, così assemblato, viene collaudato con pressione di 3 bar.

Le operazioni dell'impianto di filtrazione (filtrazione, lavaggio letto filtrante in controcorrente, risciacquo, svuotamento piscina, ricircolo acqua by-passando il filtro) vengono eseguite a mezzo di valvola selettiva a 6 vie in ABS, con facile comando a leva e con sezione adeguata alla portata del filtro.

Questa valvola dispone di un bicchierino spia per il controllo in trasparenza dell'acqua di controlavaggio.

Le caratteristiche dell'impianto sono:

-NR 2 GRUPPI FILTRANTI DIAM. 600 corredati da n. 2 POMPA DAB 0.75M , n. 1 POMPA DAB 0.75 M DI SCORTA, ASSERVIBILE DA CIASCUN FILTRO

#### POMPA

Dispone di prefiltro con coperchio facilmente apribile per l'accesso al cestello estraibile e da un tappo per lo svuotamento di fine stagione.

Il funzionamento di queste pompe individua una curva "piatta", fornendo una portata poco influenzata dall'altezza manometrica di contropressione nel campo di lavoro

#### TUBAZIONI E COLLEGAMENTI PISCINA- LOCALE TECNICO

In PVC rigido o flessibile in speciale tuboflex anticorrosione ed atossico, specifici nell'ambiente per i quali sono utilizzati, comprendono tutte le tubazioni colleganti la piscina al pozzetto tecnico e all'impianto di filtrazione.

Le tubazioni comprendono i collegamenti alle prese di fondo e agli attacchi di mandata ed aspirazione e sono tra loro indipendenti per permettere interventi tecnici senza bloccare il funzionamento dell'intero impianto.

Le sezioni delle tubazioni sono calcolate per una velocità dell'acqua inferiore a 2 m/sec. per garantire un regime laminare ed evitare turbolenze in acqua.

E' garantita, per la loro particolare disposizione ed installazione, una portata d'acqua regolabile per ogni singola tubazione di mandata ed aspirazione, in modo da ottimizzarne i flussi di passaggio.

#### BOCCHETTE DI MANDATA

In ABS, permettono un'uscita radiale e conica dell'acqua, con flusso regolabile mediante avvitamento di apposito piatto distributore. Sono posizionate in modo da movimentare l'intera massa dell'acqua e garantire, pertanto, un corretto processo di filtrazione.

#### SCARICHI DI FONDO CON ATTACCO

Costruiti in robusto PVC anticorrosione PN10, con griglia pedonabile ed intercambiabile in ABS.

Collegati alle pompe dell'impianto di filtrazione, garantiscono un'aspirazione dal fondo piscina e permettono di svuotare

la vasca qualora vi sia questa necessità.

SISTEMA AUTOMATICO DI DISINFEZIONE	<p>Sistema integrato di controllo che permette il monitoraggio, la regolazione ed il dosaggio dei due principali parametri dell'acqua: cloro/ ph. con relativa registrazione.</p> <p>Il sistema è composto da :</p> <ul style="list-style-type: none"> <li>- Centralina elettronica in cassetta stagna, IP 55, con vano morsettiere separato dalla sezione elettronica per un facile accesso che permette l'analisi e controllo automatico del Ph e del cloro</li> <li>- Sonda SFP a deflusso con coppa in polycarbonato</li> </ul> <p>I valori sono indicati su un display a cristalli liquidi. Quando scendono sotto i set point, l'apparecchio manda un impulso elettrico agli impianti di dosaggio del pH e cloro fino a ritornare ai valori prefissati. Cavo ed elettrodi per pH, sfioratore, sonda a deflusso, pompe dosatrici, soluzioni tampone, kit di livello con galleggianti di allarme per contenitori.</p>
REINTEGRO DELLE ACQUE	<p>L'acqua della piscina solarium non viene mai sostituita ma semplicemente rabboccata per compensare l'evaporazione e i consumi dovuti all'utilizzo. Il reintegro di acqua in vasca, a seguito di perdite per evaporazione o regolare rinnovo in quantità conformi alla Normativa, deve essere effettuato con acqua potabile conforme al D. Lgs 31/2001 Acqua ad Uso Umano.</p>
ACQUE CONTROLAVAGGIO FILTRI	<p>Le acque prima di raggiungere il recettore di scarico autorizzato transitano all'interno dei filtri che trattengono i fanghi. Le cartucce di tali filtri saranno poi conferite come rifiuto speciale in discarica</p> <p>Normativa di riferimento: UNI 10637 - UNI 13451 -L.R. 15 dicembre 2008, n. 35</p>

ALLONTANAMENTO DELLE  
ACQUE DI RIFIUTO

L'allontanamento delle acque di rifiuto, comprese quelle derivanti dal funzionamento degli impianti di alimentazione delle vasche, avviene attraverso il coinvolgimento delle stesse all'impianto fognario della struttura, tramite apposite elettropompe e stesse vengono conduttate e sversate tramite Fossa Himhoff dopo adeguata tracicimazione

Le acque di scarico della piscina verranno rese conformi ai limiti imposti dalla normativa vigente con trattamenti chimici e chimico fisici se necessario. La normativa di riferimento è il D.Lgs 152/2006, Allegati Parte Terza, Allegato 5 "limiti di emissione degli scarichi idrici" Tabella 3 "Valori limite di emissione in acque superficiali e in fognatura".

## ADDETTI AGLI IMPIANTI

RESPONSABILE DELLA GESTIONE DELLA PISCINA	Il responsabile degli impianti della piscina, individuato ai sensi dell'art. 15 della Legge Regionale nr. 35/2008 è il signor:  SIG. CAFARO ATTILIO
RESPONSABILE DEGLI IMPIANTI DELLA PISCINA	Il responsabile degli impianti della piscina, individuato ai sensi dell'art. 15 della Legge Regionale nr. 35/2008 è il signor:  SIG. CAFARO ATTILIO
ASSISTENTE AI BAGNANTI	Il Legale Rappresentante della struttura ha individuato l'assistente ai bagnanti il quale è provvisto delle necessarie attestazioni ed ha il compito di vigilare sulle attività che si svolgono in acqua e sul rispetto del regolamento interno, durante tutto l'orario di apertura della piscina ed è il signor:  SIG. CAFARO ATTILIO SIG. RA RIZZO LINDA

## PIANO DI AUTOCONTROLLO

E' predisposto un piano di autocontrollo destinato ad assicurare, mediante analisi e monitoraggio dei processi e dei punti critici, il costante rispetto delle condizioni di idoneità igienico ambientale, strutturale e gestionale.

## REGOLAMENTO COMPORTAMENTALE DEI FREQUENTATORI

o Il regolamento dell'impianto è affisso in modo ben leggibile e visibile all'ingresso dell'area della piscina e anche in altri punti dell'area stessa.

In esso sono riportate le seguenti indicazioni:

- o capienza massima dell'impianto o limite massimo dei bagnanti presenti contemporaneamente in una vasca;
- o indicazione della profondità della vasca e di eventuali punti della vasca a profondità ridotta,
- o divieto di fare tuffi in assenza di strutture adeguate,
- o raccomandazione di non bagnarsi a meno di tre ore dal consumo del pasto,
- o uso di zoccoli in legno o ciabatte in gomma nei percorsi a piedi nudi,
- o obbligo di doccia e pediluvio prima dell'ingresso in vasca,
- o posizionamento dei più vicini servizi igienici,
- o orari di accesso in piscina,
- o informazione circa la presenza o l'assenza dell'assistenza ai bagnanti,
- o nominativo e numero telefonico del Responsabile piscina,
- o la presenza di una cassetta portatile di primo soccorso, il luogo di ubicazione e utilizzo e la presenza di un sistema di attivazione di chiamate di emergenza,
- o indicazione dei provvedimenti adottabili nei confronti dei bagnanti che non osservino le precedenti prescrizioni.

o Il Responsabile può aggiungere anche altre informazioni

PISCINA – planimetrie

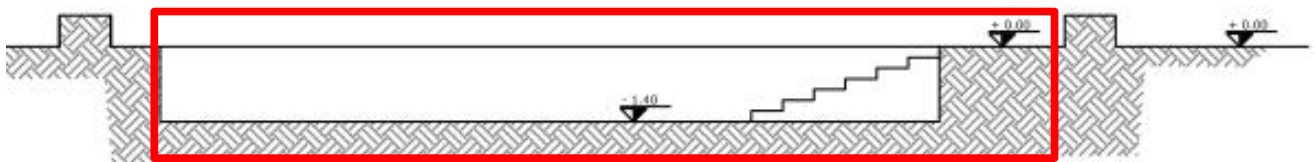
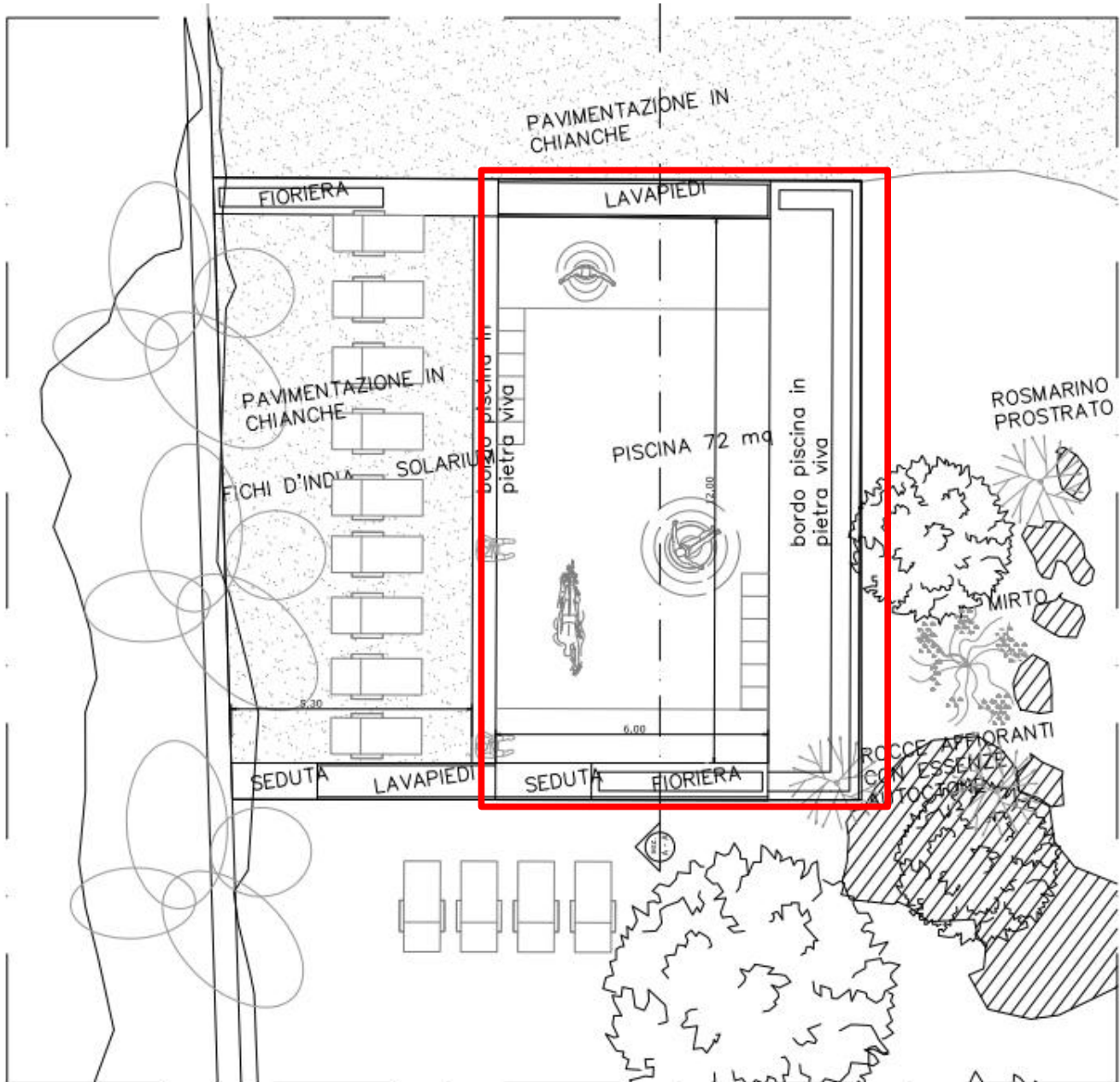

**SEZIONE II – DIAGRAMMA DI FLUSSO****DESCRIZIONE****Fase: Approvvigionamento acqua potabile**

Operazioni: approvvigionamento pozzo autorizzato all'emungimento  
Il reintegro annuo ammonta circa al 20% dell'intero volume della piscina.

**Fase: Trattamento**

Operazioni:

- filtrazione con filtri;
- disinfezione con agenti chimici ossidanti;
- disinfezione con elettrolisi salina;
- applicazione di correttori di pH
- applicazione di antialghe, ipoclorito per shock, abbattente di cloro, su necessità e in modo manuale

I valori dei prodotti chimici immessi in piscina non devono superare queste soglie:

Acido tricloroisocianurico: 10 ppm/mc. d'acqua;

PH: contenere il valore da 7,2 a 7,6 della scala fotometrica;

Durezza: da 15° a 25° gradi francesi.

Rispettando questi parametri l'acqua consentirà una gradevole balneazione, non aggredirà gli accessori della piscina e non ci sarà formazione di alghe. Durante la stagione invernale, la piscina sarà coperta con l'apposito telo e il funzionamento dell'impianto sarà adattato alla temperatura dell'acqua.

**Prodotti chimici per la conduzione dell'impianto**

I prodotti chimici per la conduzione dell'impianto vengono conservati in un apposito spazio del locale tecnico, tenendo conto della compatibilità tra i vari prodotti e comunque secondo le norme vigenti.

Il fornitore ha fornito le istruzioni specifiche di sicurezza per lo stoccaggio, la manipolazione e il dosaggio dei prodotti chimici.

Le schede tecniche e di sicurezza dei prodotti sono contenute nel cloud.

Non è possibile registrare il consumo quotidiano dei prodotti dal momento che vengono utilizzati e dosati mediante una centralina automatizzata, su necessità.

**L'elenco dei principali prodotti e detergenti utilizzati dall'azienda per i trattamenti, la pulizia e la manutenzione della piscina sono riportati di seguito.**

**Analisi e controllo del pH**

*I fattori che influenzano il parametro "pH" sono costituiti principalmente dall'utilizzo dei prodotti usati per il trattamento e, secondariamente, dalla presenza dei bagnanti che apportano continuamente sostanze che possono alterare il valore. Valori troppo bassi di pH determinano irritazione cutanea e agli occhi, corrosione degli impianti e uso eccessivo di disinfettanti. Valori troppo alti di pH determinano irritazioni cutanee e agli occhi, favoriscono lo sviluppo di alghe e batteri, inibiscono l'azione disinfettante del cloro. Considerato che l'Accordo Stato Regioni 16/01/2003 prevede un valore di pH compreso tra 6,5 e 7,5 quando viene rilevato in vasca un valore di pH < a 6,5 si utilizzano appositi prodotti chimici atti ad innalzare il valore entro il limite previsto; mentre quando viene rilevato in vasca un valore di pH > a 7,5 si utilizzano appositi prodotti chimici atti ad abbassare il valore entro il limite previsto. Il valore di pH viene controllato una volta al giorno.*

**Analisi e controllo del cloro e acido isocianurico**

*I disinfettanti a base di cloro esplicano la loro azione sulla base della capacità di liberare in acqua lo ione ipoclorito che, in funzione del pH, forma acido ipocloroso indissociato (HClO) che agisce da vero disinfettante riuscendo a penetrare la membrana batterica e bloccando i sistemi enzimatici dei batteri. Un'altra funzione del cloro è quella di ossidare le sostanze organiche e l'ammoniaca formando le cloroammine la cui presenza costituisce il "cloro attivo combinato" che rappresenta quindi la quota di cloro che ha già reagito e che, pur essendo una forma di cloro attivo, risulta molto meno efficace come disinfettante ed è fra i principali responsabili "dell'odore di cloro" in piscina e delle irritazioni di occhi e mucose.*

**Analisi e controllo parametri fisici, chimici e microbiologici**

*Per la verifica del corretto funzionamento della piscina, l'acqua di immissione (costituita sia dall'acqua di ricircolo che da quella di reintegro opportunamente trattate per assicurare i requisiti) e l'acqua in vasca (quella presente nel bacino natatorio e pertanto a diretto contatto con i bagnanti) vengono sottoposte a controllo analitico.*

**Fase: Ricircolo**

Operazioni: l'impianto di circolazione e filtrazione della piscina è a circuito chiuso. L'acqua della piscina viene aspirata dalla pompa attraverso gli skimmers che sono dotati di un primo filtro in grado di trattenere impurità di medie dimensioni. La pompa la manda nel filtro a sabbia (o a cartuccia) dove viene completata la separazione dalle impurità di piccole dimensioni.

**Fase: Immissione**

Operazioni: dopo la separazione dalle impurità avvenuta attraverso i filtri a sabbia, l'acqua ritorna in piscina attraverso gli immissori. Il funzionamento dell'impianto è regolato da un temporizzatore che permette di impostare i tempi di funzionamento in funzione della temperatura dell'acqua e dell'affluenza di bagnanti in piscina.

**Fase: Scarico**

Operazioni: La piscina, una volta riempita, non sarà mai svuotata, dunque l'acqua che viene indirizzata verso lo scarico fognario è esclusivamente quella derivante dal lavaggio del filtro, per una quantità media di circa 50-100 lt per ciascun lavaggio. Sarà realizzato un pozzetto di decantazione con capacità di circa 200 lt in cui l'acqua scaricata dalla piscina viene lasciata decantare alcuni giorni per far evaporare il cloro disciolto, fino a ridurre la concentrazione al di sotto dei limiti di legge e quindi procedere allo scarico nell'impianto fognario. Con riferimento alle leggi 319/76 e 650/79 il tasso di cloro residuo, prima dello scarico nel sistema fognario, come sopra già specificato, sarà inferiore a 0,2 p.p.m.

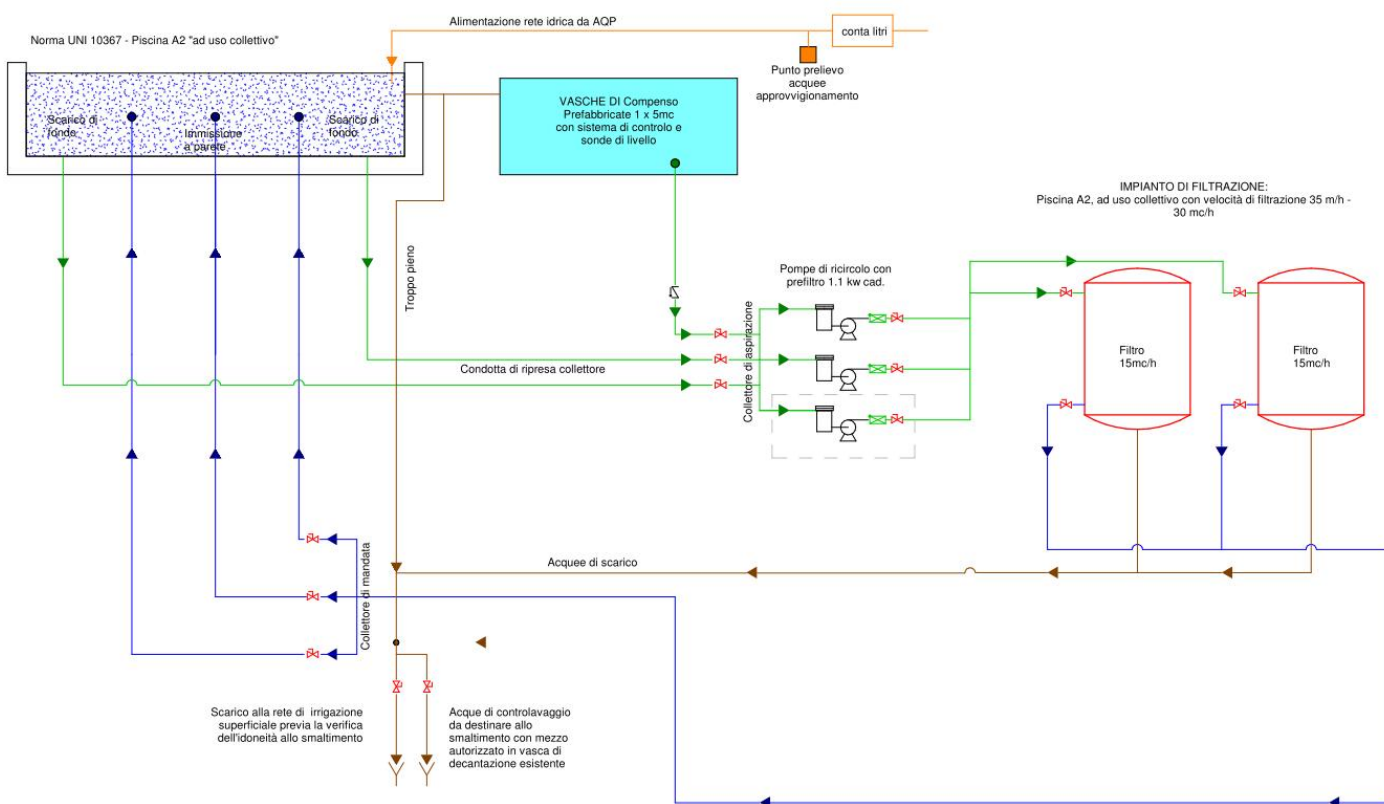
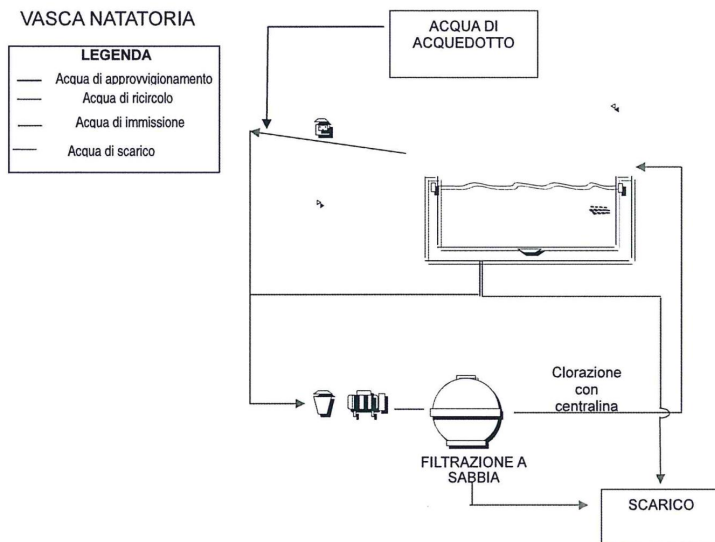

**SEZIONE III – ISTRUZIONI DI LAVORO E PROCEDURE OPERATIVE**

Nella seguente sezione sono riportate le istruzioni di lavoro e le procedure che hanno influenza sull'igiene e la sicurezza dell'impianto idro-sanitario e dell'area vasca.

Per ogni procedura vengono poi riportate di seguito l'elenco delle operazioni da eseguire ed il materiale occorrente per eseguire tale operazione.

**PULIZIE E DISINFEZIONI DA EFFETTUARE****VASCA NATATORIA**

<b>Scopo:</b>	è quello di descrivere le fasi di pulizia della vasca natatoria, sia per la vasca piena sia per la vasca vuota			
	<b>DESCRIZIONE</b>	<b>SPECIFICHE</b>	<b>OCCORRENTE</b>	
<b>Frequenza:</b>	<b>Vasca piena: giornaliera</b>	Passaggio con: <ul style="list-style-type: none"> <li>robot su fondo</li> <li>aspiratore su pareti</li> </ul>	Robot/aspiratore	
		Raccolta dei residui galleggianti	Retino	
	<b>Vasca vuota: eventualmente all'occorrenza</b>	Svuotare completamente la vasca		
		Pulizia con disincrostante		Disincrostante
		Risciacquo		Acqua
		Pulizia con tensioattivo forte. Pulire le pareti ed i tondini e porre particolare cura per le bocchette di mandata e recupero e per le griglie degli scarichi		Scopa e spugna
		Risciacquo		Acqua
		Trattare con prodotto antimicotico (a base di cloro) Porre cura alle bocchette		Prodotto antimicotico
		Lasciare agire per il tempo previsto dal prodotto		
		Sciogliere abbondantemente per asportare i residui di prodotti		
Riempire la vasca				
<b>Campo Applicazione:</b>	Vasca natatoria			
<b>Registrazione:</b>	registro di autocontrollo	Frequenza giornaliera		

**BORDO VASCA**

<b>Scopo:</b>	ha lo scopo di: <ul style="list-style-type: none"> <li>elencare tutti i controlli e le operazioni di pulizia, disinfezione e manutenzione da effettuarsi sul bordo vasca e sulle aree limitrofe fino ai presidi di bonifica;</li> <li>consentire di prevenire la formazione e la diffusione di funghi e batteri che si possono trasmettere da un individuo all'altro camminando scalzi sulla pavimentazione circostante la piscina.</li> </ul>		
	<b>DESCRIZIONE</b>	<b>SPECIFICHE</b>	<b>OCCORRENTE</b>
<b>Frequenza:</b>	<b>giornaliera: pulizia e disinfezione</b>	Rimozione degli ostacoli e dello sporco grossolano	
		Lavaggio grossolano e rimozione dello sporco visibile con tubo e pistola	
		Applicazione del disinfettante	Prodotto disinfettante a base di cloro
		Consentire al prodotto di agire	
		Risciacquare con tubo e pistola	
<b>Campo Applicazione:</b>	Bordo vasca e zone limitrofe		
<b>Registrazione:</b>	registro di autocontrollo		

**DOCCE, LAVAPIEDI E ARREDI**

<b>Scopo:</b>	ha lo scopo di: <ul style="list-style-type: none"> <li>elencare tutti i controlli e le operazioni di pulizia, disinfezione e manutenzione da effettuarsi a docce, lavapiedi e arredi</li> <li>consentire di prevenire la formazione e la diffusione di funghi e batteri che si possono trasmettere da un individuo all'altro</li> </ul>		
	<b>DESCRIZIONE</b>	<b>SPECIFICHE</b>	<b>OCCORRENTE</b>
<b>Frequenza:</b>	<b>Docce e lavapiedi: giornaliera</b>	Erogare prodotto avendo particolare cura delle fughe della pavimentazione e dei chiusini	Detergente/disinfettante a base di cloro
		Lasciare agire	
		Risciacquare	
	<b>Arredi: giornaliera</b>	Eventualmente asciugare	panno
		Nebulizzare il prodotto su panchine	disinfettante
		Lasciare agire	
Risciacquare	spugna		

	Asciugare	panno
<b>Campo Applicazione:</b>	docce, lavapiedi, arredi	
<b>Registrazione:</b>	registro di autocontrollo	

**CONTROLLI ANALITICI E STRUMENTALI DA EFFETTUARE**

<b>Scopo:</b>	ha lo scopo di elencare tutti i controlli da effettuarsi nelle vasche al fine di garantire la salubrità dell'acqua
---------------	--

DESCRIZIONE	Frequenza:	QUANDO EFFETTUARE I CONTROLLI E PARAMETRI DA RICERCARE	MODALITA'	LIMITI
<b>Solidi grossolani</b>	giornaliera	1 volta durante l'orario di apertura	visiva	assenti
<b>Colore</b>	giornaliera	1 volta durante l'orario di apertura	visiva	limpido e cristallino
<b>Torbidità</b>	giornaliera	1 volta durante l'orario di apertura	visiva	limpida e cristallina
	annuale	si o <sub>2</sub> (o unità eq. di formazina)	di laboratorio	≤ 4 mg/l si o <sub>2</sub>
<b>pH</b>	due volte/die	1 ora prima dell'apertura e la sera	test phmetro	6,5 e 7,5
<b>Temperatura</b>	due volte/die	temperatura	termometro	24-30°C coperte 18-30°C scoperte
<b>Cloro attivo libero:</b>	più volte/die	1 ora prima di aprire e ogni tre ore		0,7 e 1,5 mg/l
<b>Cloro attivo combinato</b>	più volte/die	1 ora prima di aprire e ogni tre ore		0,4 mg/l
<b>Acido isocianurico<sup>7</sup></b>	mensile	1 volta durante l'orario di apertura	di laboratorio	<75 mg/lt
	annuale		con kit	
<b>Quantità di acqua ricircolata</b>	settimanale		lettura contaore e contatore	
<b>Quantità acqua reintegrata</b>	settimanale		lettura contaore e contatore	

<b>Campo Applicazione:</b>	acqua delle vasche natatorie
<b>Registrazione:</b>	registro di autocontrollo

**MANUTENZIONE****IMPIANTO IDRAULICO**

<b>Scopo:</b>	garantire il mantenimento dei fattori critici entro limiti accettabili individuando i punti dell'impianto che devono essere sottoposti a verifica, controllo e revisione periodica.
---------------	---

	DESCRIZIONE	SPECIFICHE	OCCORRENTE
<b>Frequenza:</b>	annuale, se necessario o secondo specifica procedura	Verifica stato di usura tubature	Intervento tecnico aziendale
		Pulizia, disinfezione vasca natatoria	
		Pulizia e disinfezione diffusori docce	
		Controllo ed eventuale manutenzione delle pompe	Ispezione visiva
		Verifica dello stato dei filtri ed eventuale manutenzione	Ispezione visiva
		Verifica dei requisiti strutturali (assenza di incrostazioni e perdite nell'impianto idrico)	Ispezione visiva
		Verifica degli allacciamenti elettrici	Ispezione visiva

<b>Campo Applicazione:</b>	impianto tecnico	
<b>Registrazione:</b>	solo se effettuata	Tramite bolla di esecuzione lavoro

<sup>7</sup> Cos'è l'acido cianurico e perché serve nelle piscine? – L'acido cianurico è una sostanza chimica aggiunta nel cloro utilizzato nelle piscine per preservare il cloro dall'azione del sole e dei rispettivi raggi ultravioletti, che altrimenti perderebbe le caratteristiche per cui viene utilizzato. Può capitare che l'acido cianurico sia presente nell'acqua della piscina in concentrazioni molto maggiori rispetto a quelle dovute, in questo caso in cloro perde la sua efficacia e da potenziale aiuto si trasforma in un temibile nemico per la salute degli utilizzatori della piscina e per la piscina stessa. solo mediante il perfetto equilibrio tra acido cianurico e cloro che la nostra piscina potrà sempre apparire limpida, pulita ed igienizzata. Non di rado capita che nonostante i mille accorgimenti atti a mantenere il pH dell'acqua ottimale e la concentrazione del cloro a livelli precisi, si assista alla formazione di alghe e mucillagine, una vera e propria pestilenza per la piscina e un fastidioso problema per i bagnanti.

**SEZIONE IV – RAPPORTO DI ANALISI DEL RISCHIO**

**INTRODUZIONE**

Nel presente documento vengono illustrati i metodi e riportati i risultati dello studio effettuato seguendo i principi su cui è basato il sistema HACCP (Analisi dei pericoli e punti critici di controllo).

Lo studio è stato effettuato avvalendosi di un gruppo di lavoro la cui composizione è riportata di seguito e a cui ha partecipato il Responsabile tecnico dell'impianto.

Il presente documento si compone di una Relazione Generale, nella quale:

- viene descritta la metodologia di analisi adottata;
- vengono riportati i risultati ottenuti;
- la lista dei possibili pericoli associati ad ogni fase;
- le indicazioni su come limitare i rischi a livelli accettabili (misure preventive);
- i CCP e il sistema di verifica
- i dati anagrafici sui componenti del gruppo che ha effettuato l'analisi del rischio.

**METODOLOGIA**

**OBIETTIVI DELLO STUDIO**

Lo studio si è proposto i seguenti obiettivi:

- analizzare i potenziali pericoli igienico-sanitari legati alla piscina;
- individuare, nelle fasi del diagramma di flusso, i punti in cui è necessario un controllo per prevenire il verificarsi rischi per gli utenti (punti critici o CCP)
- identificare i pericoli di natura microbiologica, chimica e fisica associati alla piscina
- identificare le conseguenze per la sicurezza degli utilizzatori dell'impianto
- individuare eventuali interventi e/o misure preventive atte a mitigare le conseguenze della situazione di pericolo e/o a ridurne la frequenza di accadimento
- stimare il rischio in base alla gravità e alla probabilità di accadimento delle conseguenze relative alle determinate situazioni di pericolo.
- stabilire i parametri da controllare ed i limiti critici di ogni parametro
- stabilire i sistemi di monitoraggio
- stabilire le azioni correttive
- stabilire i criteri per la verifica periodica

**PREPARAZIONE E IMPOSTAZIONE DELLO STUDIO**

Nella fase di preparazione ed impostazione dello studio si è provveduto a: ottenere i dati di base necessari relativi ai requisiti strutturali ed impiantistici della piscina; pianificare lo studio; preparare la documentazione necessaria includendo diagrammi di flusso, dati relativi all'impianto natatorio e alle attrezzature, alle procedure aziendali, etc.

**ESECUZIONE DELLO STUDIO**

**Identificazione dei possibili pericoli**

<b>F - FREQUENZA D'APPARIZIONE</b>	
Molto raramente	1
Raramente (qualche volta nella storia aziendale, significativo da bibliografia)	2
Abbastanza regolarmente (alcune volte all'anno)	3
Continuamente (ogni mese, settimana, giorno, ecc.)	4
<b>G - LIVELLO DI GRAVITÀ</b>	
Senza influenza	1
Poco critico (es. indisposizione senza ricovero in ospedale)	2
Critico (es. ricovero in ospedale, invalidità temporanea, cronicità)	3
Molto critico (es. grave infermità, invalidità permanente, morte)	4
<b>R - POSSIBILITÀ DI RILEVAMENTO</b>	
Molto rilevabile	1
Rilevabile (utilizzo di uno strumento ed esito immediato, come ad esempio termometro, pHmetro, kit analitici)	2
Poco rilevabile	3
Molto difficilmente	4

$$F \times G \times R = T$$

A tutti i pericoli considerati fase per fase che hanno ottenuto la quotazione del rischio con un valore  $\geq 16$  è stato applicato l'albero delle decisioni per la categorizzazione in "CCP".

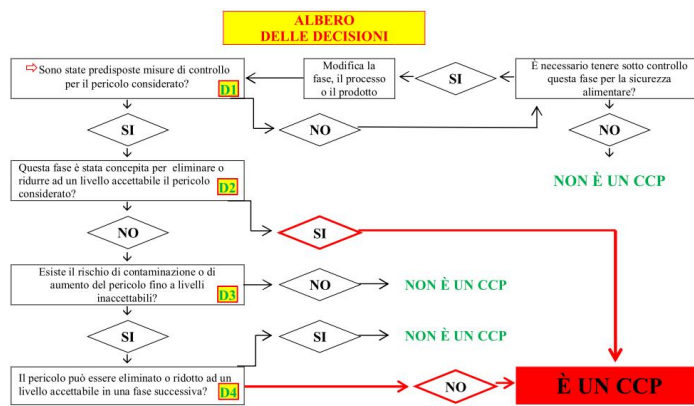

Valore del rischio	PROBABILITÀ	GRAVITÀ DELLE CONSEGUENZE				
		Trascurabili	Lievi	Maggiori	Gravi	Critiche
Molto basso	Molto alta	Yellow	Orange	Red	Dark Red	Dark Red
Basso	Alta	Green	Yellow	Orange	Red	Dark Red
Medio	Media	Green	Yellow	Orange	Red	Dark Red
Grave	Bassa	Green	Yellow	Orange	Red	Dark Red
Gravissimo	Molto bassa	Green	Yellow	Orange	Red	Dark Red

**GESTIONE DELLE NON CONFORMITÀ'**

Le Non Conformità (NC) sono gestite in modo differente in relazione alla tipologia.

Le azioni correttive saranno eseguite ad opera del responsabile tecnico secondo il seguente sommario schema, tenendo in considerazione di volta in volta il grado dell'anomalia riscontrata.

Interventi di validazione analitica circa l'esito dell'azione correttiva saranno valutati secondo i casi.

La registrazione avviene nel **REGISTRO DELLE NON CONFORMITÀ'**

**Nitrati**

NC che riguardano eccesso di questi prodotti richiedono il ricambio dell'acqua fino alla sua intera sostituzione nei casi più gravi.

**Sostanze organiche, solidi sospesi, torbidità e cloro combinato**

Valori elevati di questi parametri richiedono interventi di filtrazione energici in alcuni casi coadiuvati da azioni di flocculazione. Anche un ricambio di acqua potrà essere necessario.

**Parametri microbiologici**

Parametri microbiologici fuori standard dovranno essere gestiti mediante regolazione del livello di cloro libero o con trattamenti disinfettanti shock ad hoc. Nel caso della *Pseudomonas aeruginosa*, sarà necessario valutare la necessità di interventi anche a livello dei filtri ed al limite la sostituzione dell'acqua di vasca per bonificare l'impianto.

**Cloro libero e pH**

I valori di questi parametri vanno regolati o con la semplice calibrazione dei sistemi di misurazione e dosaggio, quando automatici, o controllando meglio i titoli e le pesate o i volumi nel caso di trattamenti eseguiti manualmente. Eventuali difficoltà nel raggiungere i livelli di norma possono essere imputate ad anomalie nei valori degli altri parametri.

**Acido isocianurico**

I valori di questo parametro possono essere regolati, nel caso siano alti, soltanto con un cospicuo reintegro fino ad arrivare, nei casi più gravi, alla totale o parziale sostituzione dell'acqua della vasca.

**RISCHI**

I rischi associati alle piscine ad uso natatorio sono tipicamente di 3 tipi:

- 1) fisico,
- 2) microbiologico,
- 3) chimico

**Rischi fisici**

Tra i rischi di tipo fisico, ricordiamo l'annegamento che sebbene rappresenti una possibilità molto remota nelle piscine ad uso ricreativo può verificarsi in quelle con giochi d'acqua o in quelle private non adeguatamente sorvegliate.

Un possibile fattore che potrebbe determinare l'annegamento dell'utente sono, oltre alle cadute accidentali e alle perdite di coscienza, i risucchi dovuti agli impianti di ricircolo delle vasche che, per questo motivo, devono essere di dimensione adeguata e dotati di griglie tali da non intrappolare accidentalmente parti del corpo, capelli o altri accessori dell'utente sott'acqua.

Misure preventive in questo caso oltre alle griglie sono i sistemi di disinnesco automatico delle pompe, l'utilizzo di aspiratori anti-vortex e l'obbligo di indossare la cuffia.

Oltre all'annegamento esistono poi i traumi ad arti, testa, colonna vertebrale e dita (queste ultime le più soggette a traumi di ogni tipo). L'educazione e la crescente attenzione alla sicurezza ha notevolmente ridotto negli ultimi anni anche questo tipo di traumi. Le cause sono soprattutto scivolate, errati tuffi in vasca, corse sul bordo della piscina etc. L'adeguata costruzione delle banchine antisdrucchiolo e la presenza del personale a sorveglianza delle norme di comportamento può evitarne la maggior parte.

L'elevata temperatura dell'acqua in piscina può causare svenimenti, infarto cardiaco e portare persino alla morte. L'esposizione a basse temperature può causare bradicardia, ipotermia, scoordinazione nei movimenti, perdita del controllo respiratorio, crampi, perdita di coscienza. Per questo è importante mantenere la temperatura entro certi limiti (min. e max.).

**Rischi microbiologici**

Le infezioni più comuni che si possono contrarre in piscina sono state divise, dalla letteratura esistente in materia, in patologie frequenti fra gli utenti delle piscine e patologie specifiche di tali utenze. Tra le prime figurano bronchiti, tonsilliti, otiti, congiuntiviti, infezioni intestinali e, per le donne, vaginiti; tra le seconde le dermatiti, in particolare verruche e piede d'atleta. Molti, poi, sono i casi di epidemie esplose tra utenti di piscine, in particolare per infezioni auricolari e oftalmiche. Una caratteristica dell'epidemia da piscina, infatti, è quella di presentarsi in modo esplosivo: un po' come accade nelle scuole materne e elementari con le malattie infettive, anche in piscina si riscontrano ondate di patologie analoghe che avvengono improvvisamente. Molte infezioni intestinali sono dovute a batteri proveniente da una non perfetta igiene dell'individuo o alle caratteristiche dell'acqua d'immissione in vasca. E' per questo che deve essere sempre presente la doccia prima dell'entrata in piscina e la disinfezione dell'acqua deve avvenire in maniera corretta. La maggior parte dei rischi microbiologici delle piscine è causata dai batteri e protozoi nonché da virus tra cui adenovirus, epatite A e Norwolk virus. I

sintomi associati agli adenovirus includono febbre faringo- congiuntivale, infezioni agli occhi o alla gola. Per gli altri virus la sintomatologia classica è rappresentata da nausea, vomito, diarrea e febbre.

*Shigella* and *Escherichia coli* 0157 sono i due batteri che più frequentemente causano problemi in piscine.

Tra i protozoi ricordiamo *Giardia* and *Cryptosporidium* entrambi producono cisti od oocisti che sono molto resistenti.

Il controllo di virus e batteri in piscina avviene generalmente con la clorazione; le cisti però che resistono al cloro devono essere distrutte con la filtrazione.

Oltre ai patogeni di origine enterica molte altre infezioni non enteriche possono essere rilasciate in piscina tramite saliva o muco. Utenti infetti (raffreddati, influenzati o con micosi) possono contaminare l'acqua della piscina o gli oggetti che la circondano.

Inoltre batteri acquatici (*Pseudomonas*) e amebe possono crescere tranquillamente nell'acqua delle piscine nonché in vari componenti quali saune, sistemi di condizionamento o docce (*Legionella pneumophyla* ad esempio)

E' estremamente difficile eliminare *Legionella spp* e *Pseudomonas aeruginosa* dagli impianti una volta che queste vi si sono insediate; solo frequenti monitoraggi e aggiustamenti del pH e del livello di disinfettanti possono tenerli sotto controllo.

*Pseudomonas aeruginosa* cresce molto bene anche in tutti gli spazi circostanti la piscine che dovranno essere adeguatamente sanificati e disinfettati. Per entrambi i batteri i filtri dovranno subire adeguati controlavaggi.

Infine il miglior metodo per controllare i funghi, è quello di limitarne il contagio tra individui attraverso la regolare sanificazione delle superfici di servizi igienici e bordo vasca.

### Rischi chimici

Includono, oltre alle sostanze che possono essere presenti nell'acqua di approvvigionamento, sia i disinfettanti utilizzati in piscina che i prodotti utilizzati dagli utenti quali, saponi, cosmetici, oli nonché l'urina che viene, più o meno accidentalmente, rilasciata in vasca.

Per i trattamenti di disinfezione delle acque vengono utilizzati molti prodotti a base di cloro, ozono, bromo. I sottoprodotti che si formano dal loro utilizzo vanno dai trialomentani, agli alochetoni, agli idrati del cloro e del bromo, alle ammine. Il più frequente trialomentano ritrovato nelle piscine ad acqua dolce è il cloroformio mentre il bromoformio predomina nelle piscine di acqua salata. Essendo entrambi volatili questi prodotti si ritrovano anche nell'aria delle piscine coperte. Maggiore è la loro concentrazione nell'acqua della piscina, maggiore è la loro concentrazione nell'aria circostante ma altri fattori possono aumentarne la concentrazione nell'aria come l'elevata temperatura dell'acqua in vasca, il grande afflusso di utenti che agitano l'acqua ecc.

Pertanto le piscine coperte devono effettuare controlli dell'aria che non interessano invece le piscine scoperte.

Ci sono tre grandi vie di contaminazione chimica nuotando in piscina: l'inalazione di composti volatili o aerosolizzati, il contatto dermico e l'ingestione d'acqua.

La prima viene controllata dalla concentrazione del composto in acqua, dalla turbolenza dell'acqua, dalla temperatura, dalla concentrazione nell'aria circostante, dal periodo di permanenza in piscina e dall'attività fisica (che agisce sulla respirazione) e da altri fattori.

Il contatto dermico è funzione della superficie corporea, del periodo di permanenza in acqua, della concentrazione del composto in acqua, della permeabilità della pelle e da altri fattori.

L'ingestione è la meno probabile fonte di contaminazione chimica in quanto dipende dal fatto che i composti volatili restano poco in acqua e che la quantità d'acqua ingerita è di solito minima.

I rischi legati a questi tipi di contaminazione sono difficili da identificare.

Sperimentalmente è stata focalizzata l'attenzione su cloroformio e altri trialometani dal momento che sono facili da identificare analiticamente, sono spesso presenti in concentrazioni elevate e sono tossici. Sono i soli prodotti di degradazione dei disinfettanti che si ritrovano sia nell'acqua che nell'aria delle piscine. I calcoli sulla possibilità di questo tipo di rischio chimico sono stati fatti sul cloroformio per i sistemi a clorazione e sul bromoformio per quelli a ozonizzazione.

## RISULTATI

### *Analisi del rischio impianto idrico*

FASE	Operazione	Rischio	Misure preventive	Rischio	CCP	Dettaglio	Monitoraggio		Limiti	Azione correttiva
							Metodo	Frequenza		
Approvvigionamento	Approv. acqua da acquedotto	Cont. Biologica	Garantire costante pulizia dei punti di uscita dell'acqua	L.R.35/08	NO		Visivo	Giornaliera	D.Lgs. 31/2001 e s.m.i.	Eventuale analisi chimico- fisica- microbiologica presso laboratorio esterno accreditato. Ripristino valori potabilità mediante idoneo impianto di trattamento acqua o predisposizione per approvvigionamento idrico, anche temporaneo, da altra fonte.
		Cont. Chimica e fisica		L.R.35/08	NO		Visivo	Giornaliera		

Distribuzione	Distribuzione acqua di nella rete idrica interna	Parametri strutturali	Garantire costante ricircolo e ricambio di acqua all'interno della linea. Impedire la stagnazione di acqua in parti dell'impianto.	L.R.35/08	NO	Acqua stagnante, materiale costitutivo delle tubature, circuiti chiusi, rami morti	Visivo	Annuale		Se si verificano ripetute contaminazioni causate da difetti strutturali: ripristinare condizioni strutturali che non generino stagnazione delle acque
		Parametri fisici	Garantire costante ricircolo e ricambio di acqua all'interno della linea.	L.R.35/08	NO	Incrostazioni calcaree	Visivo	Annuale		Disincrostare le tubature
		Parametri fisici		L.R.35/08	NO		Visivo	Annuale		
Utenze di servizio	Erogazione acqua fredda/calda docce e dell'acqua calda/fredda	Cont. biologica	Pulizia periodica e disinfezione degli erogatori	L.R.35/08	NO	Sviluppo e proliferazione microbiologica, formazione di film	Visivo	Annuale		Ripetere la pulizia degli erogatori
		Parametri fisici	Regolazione del flusso	L.R.35/08	NO	Produzione di aerosol	Visivo			Ridurre la velocità del flusso
			Disincrostazione	L.R.35/08	NO	Incrostazioni calcaree	Visivo	Annuale		Effettuare la pulizia degli erogatori

### Analisi del rischio sezione natatoria

FASE	Operazione	Rischio	Misure preventive	Rischio	CCP	Dettaglio	Monitoraggio		Limiti	Azione correttiva
							Metodo	Frequenza		
Approvvigionamento	Approv. Acqua da acquedotto	Cont. Biologica	Garantire costante pulizia dei punti di uscita dell'acqua	L.R.35/08	NO		Visivo	Giornaliera	D.Lgs. 31/2001 e s.m.i.	Eventuale analisi chimico-fisica-microbiologica presso laboratorio esterno accreditato. Ripristino valori potabilità mediante idoneo impianto di trattamento acqua o predisposizione per approvvigionamento idrico, anche temporaneo, da altra fonte.
		Cont. Chimica e fisica		L.R.35/08	NO		Visivo	Giornaliera		
Acqua di piscina	Acqua di vasca	Cont. chimica	Controllo bimestrale qualità chimica acqua	L.R.35/08	SI	Acido isocianurico, nitrati, flocculanti, sostanze organiche, cloro libero, cloro combinato	Analisi	Ogni 2 mesi	Tabella L.R. Puglia	<b>Interdizione alla balneazione. Ripristinare le condizioni ottimali mediante sostituzione totale o parziale dell'acqua di vasca</b>
		Cont. fisica	Controllo bimestrale qualità fisico-chimica acqua	L.R.35/08	SI	PH, temperatura, torbidità, solidi grossolani, solidi sospesi, colore	Analisi	Ogni 2 mesi	Tabella L.R. Puglia	<b>Interdizione alla balneazione. Ripristinare le condizioni ottimali mediante sostituzione totale o parziale dell'acqua di vasca</b>
		Cont. biologica	Controllo bimestrale qualità microbiologica acqua	L.R.35/08	SI	Cariche batteriche a 22 e 36° C, Escherichia coli, Pseudomonas aeruginosa, stafilococchi patogeni, Enterococchi	Analisi	Ogni 2 mesi	Tabella L.R. Puglia	<b>Interdizione alla balneazione. Ripristinare le condizioni ottimali mediante sostituzione totale o parziale dell'acqua di vasca</b>
	Immissione acqua in vasca	Parametri strutturali	Garantire una costante immissione di acqua all'interno della vasca. Verificare l'assenza di perdite. Verificare il funzionamento delle bocchette sommerse	L.R.35/08	NO	Riduzione livello acqua in vasca, allagamento locali tecnici.	visivo	Giornaliera		Ripristinare il corretto funzionamento dei sistemi di ripresa e riparare le zone con perdite.
		Cont. Chimica	Controllare, se necessario, qualità chimica dell'acqua in immissione	L.R.35/08	NO	Acido isocianurico, nitrati, flocculanti, sostanze organiche, cloro libero, cloro combinato	Analisi	Se necessario	Tabella L.R. Puglia	Ripristinare le condizioni ottimali mediante sostituzione totale o parziale dell'acqua di vasca
		Cont. Fisica	Controllare, se necessario, qualità fisica dell'acqua in immissione	L.R.35/08	NO	PH, temperatura, torbidità, solidi grossolani, solidi sospesi, colore	Analisi	Se necessario	Tabella L.R. Puglia	Ripristinare le condizioni ottimali mediante sostituzione totale o parziale dell'acqua di vasca

		Cont. Biologica	Controllare, se necessario, qualità biologica dell'acqua in immissione	L.R.35/08	SI	Cariche batteriche a 22 e 36° C, Escherichia coli, Pseudomonas aeruginosa, stafilococchi patogeni, Enterococchi	Analisi	Se necessario	Tabella L.R. Puglia	Ripristinare i livelli di cloro a livelli ottimali. Nei casi più gravi trattare con shock di cloro o altri disinfettanti. Al limite, sostituire l'acqua di vasca
	Ricircolo acqua in vasca	Parametri strutturali impianto	Assicurarsi della funzionalità delle pompe di ricircolo e dell'efficienza dei filtri	L.R.35/08	NO	Manutenzione ordinaria e straordinaria	Visivo e lettura contatore giornaliero	Giornaliera		Ripristinare la corretta funzionalità degli impianti
	Reintegro acqua in vasca	Parametri strutturali impianto	Assicurarsi dell'effettivo reintegro di acqua	L.R.35/08	NO	Manutenzione ordinaria e straordinaria	Visivo e lettura contatore giornaliero	Giornaliera		Ripristinare la corretta funzionalità degli impianti
	Acqua dalle banchine	Cont. dell'acqua di vasca o di ricircolo per la ricaduta accidentale delle acque decadenti dalle banchine	Verifica pendenza 2/3% o bordo paracadute o altra soluzione idonea allo scopo	L.R.35/08	NO		Visiva	In continuo		Predisposizione di idoneo sistema che impedisca la ricaduta accidentale in vasca o nel ricircolo delle acque decadenti dalle banchine
							Analisi acqua di vasca			

FASE	Operazione	Rischio	Misure preventive	Rischio	CCP	Dettaglio	Monitoraggio		Limiti	Azione correttiva
							Metodo	Frequenza		
Sanificazione	Sanificazione vasca	Cont. biologica	Effettuare almeno annualmente una corretta procedura di disinquinazione e disinfezione della vasca natatoria.	L.R.35/08	No	Proliferazione e di batteri e protozoi	Visiva	Annuale		Ripetere la sanificazione
	Sanificazione bordo vasca	Cont. biologica	Effettuare costantemente la procedura di disinfezione con antimicrobici dell'intera area.	L.R.35/08	No	Proliferazione e di batteri, protozoi e muffe	Visiva	Giornaliera		Ripetere la sanificazione
Strutture accessorie (ess-draio, ecc)		Tagli, abrasioni, urti con elementi sporgenti	Verifica della sicurezza e corretta funzionalità delle strutture accessorie	L.R.35/08	No		Visiva	Giornaliera		Manutenzione periodica delle strutture accessorie
Pompe		Ricircolo insufficiente	Verifica quotidiana dell'efficacia delle pompe e predisposizione di unità di riserva	L.R.35/08	No	Perdita di efficienza delle pompe	Visiva	Giornaliera	Tabella L.R. Puglia	Effettuare periodica manutenzione Predisposizione eventuale pompa di riserva
							Analisi acqua di vasca			
Prefiltri		Inefficienza pompe e filtri	Verifica quotidiana dell'efficienza del prefiltro	L.R.35/08	No	Riduzione dell'efficienza della pompa	Visiva	Giornaliera	Tabella L.R. Puglia	Pulizia quotidiana
							Analisi acqua di vasca			
Filtri		Depurazione acqua di vasca insufficiente	Rigenerazione unità filtranti e predisposizione di unità di riserva	L.R.35/08	No	Perdita di efficienza dei filtri	Visiva	Giornaliera	Tabella L.R. Puglia	Rigenerazione, con risciacquo in controcorrente, quando la perdita del carico del filtro eccede di 0,5 bar quella dichiarata a filtro pulito. Predisposizione di dispositivo atto alla verifica continua dell'efficienza dei filtri Predisposizione unità filtranti di riserva
							Analisi acqua di vasca	Sostituzione settimanale delle diatomee		

### Analisi del rischio della sezione servizi, aree esterne ed ausiliarie

FASE	Operazione	Rischio	Misure preventive	Rischio	CCP	Dettaglio	Monitoraggio		Limiti	Azione correttiva
							Metodo	Frequenza		
Soccorso	Accessibilità ai mezzi di servizio e di soccorso	Impedimento ad interventi di soccorso	Predisposizione di percorsi riservati a mezzi di primo soccorso	L.R.35/08	No		Prove di simulazione soccorso	Annuale		Ripristino percorsi riservati ed accessibili ai mezzi di servizio e di soccorso
	Pronto soccorso	Impedimento ad interventi di soccorso	Area dedicata con cassetta di primo soccorso e materiali di medicazione	L.R.35/08	No		Ispezione visiva	Giornaliera		Predisposizione di idoneo spazio dotato di farmaci e materiali di medicazione

Percorsi	Passaggi di accesso alla vasca e/o ritorno alla vasca da aree esterne	Insudiciamento delle banchine e contaminazione delle superfici	Verifica del passaggio obbligato costituito da doccia	L.R.35/08	No		Ispezione visiva	In continuo		Rispetto del passaggio obbligato. Dotazione di dispositivi (es. tornelli) ai passaggi di uscita dalla vasca che ne impediscono l'accesso.
	Spazi direttamente connessi alle attività natatorie	Insudiciamento dei percorsi e contaminazione delle superfici	Verifica del passaggio obbligato costituito da doccia	L.R.35/08	No		Ispezione visiva	In continuo		Esposizione del Regolamento della Piscina Sanificazione quotidiana delle superfici con agenti disinfettanti e anti-micotici
Attività ausiliarie (spazi per		Insudiciamento dei percorsi e contaminazione delle superfici	Verifica che i settori utilizzati da utenti e pubblico siano nettamente separati e che non vi sia incrocio tra i percorsi	L.R.35/08	No		Ispezione visiva	In continuo		Esposizione del Regolamento della Piscina Sanificazione quotidiana delle superfici

## SEZ. V - REGISTRAZIONI

Il Responsabile della gestione della piscina deve curare la tenuta di un registro relativo alla vasca che deve essere aggiornato giornalmente, conservato all'interno della piscina e disponibile in caso di controllo e/o ispezione. In tale registro, oltre alle caratteristiche tecnico funzionali dell'impianto, devono essere riportati: la quantità giornaliera delle singole sostanze utilizzate per il trattamento dell'acqua o la disinfezione delle superfici, le operazioni effettuate e la verifica di pH e cloro libero; il numero di frequentatori dell'impianto.

Qualora, in seguito all'autocontrollo effettuato, il responsabile riscontri valori dei parametri igienico-sanitari in contrasto con la corretta gestione della piscina, deve provvedere per la soluzione del problema e/o il ripristino delle condizioni ottimali.

**Qualora la non conformità riscontrata possa costituire un rischio per la salute il titolare dell'impianto deve darne tempestiva comunicazione all'Azienda Unità Sanitaria Locale di competenza.**

## CALENDARIO PULIZIA E MANUTENZIONE

	Descrizione	Registro
GIORNALIERO	Cloro libero, cloro combinato pH, solidi grossolani, colore, temperatura acqua, contatore ricircolo, contatore reintegro	Controllo registro controlli piscina
	Vasca piena	Pulizia
	Bordo vasca	Pulizia-Asciugatura
	Doccia/lavapiedi	Pulizia
SETTIMANALE	Filtri	lavaggio filtri registro controlli piscina
	Acido isocianurico,	Controllo
MENSILE	Acqua di vasca	Analisi microbiologica RDP emessi dal Laboratorio
	Acqua di vasca	Analisi chimica/fisica RDP emessi dal Laboratorio
ANNUALE	Docce e rubinetti	Disincrostazione
	Vano vasca	Pulizia
	Tubature	Verifica usura
	Pompe	Controllo e manutenzione
	Filtri	Ispezione e manutenzione
	Allacciamenti elettrici	Verifica
	Impianto	Controllo di corretto funzionamento pulizia

I Solidi grossolani devono essere assenti ed il colore deve essere invariato rispetto all'acqua di approvvigionamento.

Il livello di acido isocianurico, viene monitorato con analisi in campo settimanali con lo spettrofotometro. Mentre nel caso del monitoraggio della torbidità non viene eseguito con strumentazione ma visivamente e poi annualmente con analisi presso il laboratorio esterno accreditato di riferimento.

## SEZ VI - PIANO DEI CONTROLLI

### LABORATORIO DI RIFERIMENTO

**SLILAB SRL - RICONOSCIMENTO ORL NR. 56 – ACCREDITAMENTO NR. 1090**

Piazza Papa Giovanni Paolo II, nr. 8 – 70015 Noci (BA) - 080-4977138 – e.mail: slilabsrl@gmail.com

### ISTRUZIONE OPERATIVA - CAMPIONAMENTO SUPERFICI E ATTREZZATURE

SCOPO della presente istruzione operativa è quello di consentire all'operatore di effettuare il prelievo da superfici e attrezzature in modo da ottenere un campione attendibile per la successiva analisi in laboratorio.

RESPONSABILITÀ - è responsabilità dell'operatore effettuare il campionamento come riportato nella seguente istruzione operativa.

MODALITÀ - ISO 18593:2004 - Microbiologia degli alimenti e dei mangimi animali - Metodi orizzontali per tecniche di campionamento da superfici usando dischi da contatto e tamponi.

INTRODUZIONE - Può essere importante determinare la presenza o il numero di microrganismi possibili, sulle superfici di utensili, superfici di lavoro e altra attrezzatura in contatto con il cibo, per stimare il livello di contaminazione durante la produzione o l'efficacia dei protocolli di pulizia e di disinfezione.

I metodi orizzontali descritti in questo Standard Internazionale riguardano un metodo di contatto su una superficie usando dischi da contatto (o Dip-Slide) e/o un metodo con tampone. Il metodo con disco da contatto è applicabile solo alle superfici piane, mentre il metodo con tampone può essere usato per tutti i tipi di superficie. Per il campionamento su superfici larghe (>100 cm<sup>2</sup>) si possono usare CLOTHS sterili o spugne. Questo metodo alternativo è utile per la stima della carica microbica delle superfici.

I risultati sono spesso presentati come indicatori di igiene basati sul numero di unità formanti colonia (UFC) per centimetro quadrato presente sulla superficie di analisi.

RIFERIMENTI NORMATIVI - I seguenti documenti di riferimento sono indispensabili per l'applicazione di questo documento. Per i riferimenti stabiliti, si applica solo l'edizione citata. Per riferimenti non datati, si applica l'ultima edizione del documento di riferimento (incluso ogni emendamento).

ISO 6887-1, Microbiologia degli alimenti e dei mangimi animali- Preparazione dei campioni di analisi, sospensione iniziale e diluizioni decimali per analisi microbiologiche – Parte 1: regole generali per la preparazione della sospensione iniziale e delle diluizioni decimali.

ISO 7218, Microbiologia degli alimenti e dei mangimi animali – Regole generali per analisi microbiologiche.

**PRINCIPIO** - A causa del fatto che questi metodi non sono quantitativamente certi o riproducibili, i risultati dovrebbero essere usati solo in una "analisi di tendenza".

Un disco da contatto o una slide riempito con un terreno ad Agar adatto è premuto contro la superficie che deve essere testata. Dopo incubazione, una stima della contaminazione superficiale è ottenuta dalla conta del numero delle colonie sviluppate.

Usando il metodo con tamponi, una specifica area della superficie da esaminare viene contrassegnata (es. con una TEMPLATE) e poi pulito. I tamponi in stick sono rotti in una provetta o in una bottiglia contenente una diluizione sterile o un liquido neutralizzante e mescolato a mano.

Se la superficie è inumidita con un panno sterile (pulito) o una spugna, il dispositivo di campionamento viene conservato in un volume noto di un liquido di diluizione (es. 100ml per 100 cm<sup>2</sup>). Dopo il campionamento, la superficie viene pulita e disinfettata, se necessario, per evitare che tracce di nutrienti risultino rimaste dalla procedura di campionamento sulla superficie campionata.

**MATERIALI** - Tamponi, bastoncini che si possono rompere, con tamponi di cotone o materiale sintetico (come alginato o rayon) contenuto in una provetta o in una busta.

Il tamponi deve essere spostato individualmente e sterilizzato. Deve essere documentato che il materiale usato sia libero da sostanze inibitorie.

Contenitori, come bottiglie, provette o beute, adatte per la sterilizzazione e la conservazione dei terreni di coltura.

Borse frigo, isolate, capaci di mantenere i campioni a bassa temperatura durante il trasporto al laboratorio.

**TECNICHE DI CAMPIONAMENTO** - è importante che il laboratorio riceva un campione che sia rappresentativo della superficie testata e che non sia stato cambiato durante il trasporto e lo stoccaggio oppure da residui di disinfettanti. I disinfettanti sono generalmente formulati per una disinfezione il cui tempo di contatto va da 5 a 15 minuti. Attendere per un periodo di tempo in accordo con le indicazioni sul disinfettante prima di analizzare la superficie con tamponi o dischi da contatto, per valutare l'efficacia del programma di pulizia e disinfezione (o altrimenti secondo le indicazioni sul disinfettante).

**METODO DEL TAMPONE** - Rimuovere un tampone dal terreno di trasporto sterile e inumidire la punta immergendolo in una provetta contenente il liquido di diluizione. Premere la punta del tampone contro le pareti della provetta per rimuovere l'acqua in eccesso. Porre la punta del tampone sulla superficie da analizzare e strisciare un'area stimata da circa 20 a 100 cm<sup>2</sup> ruotando il tampone tra il pollice e l'indice in due direzioni perpendicolarmente l'una all'altra.

Mettere il tampone in una provetta con il liquido di diluizione e asepticamente rompere o tagliare lo stick.

**TRASPORTO** Trasportare i campioni prelevati con il tampone, preferibilmente nell'arco di 4 ore, e conservarli ad una temperatura tra 1° C a 4° C. I tamponi devono essere analizzati il prima possibile e comunque non più tardi delle 24 ore successive.

## FREQUENZA CONTROLLI INTERNI/ESTERNI DELL'ACQUA CONTENUTA NELLE VASCHE NATATORIE E LIMITI DI ACCETTABILITÀ

Parametro	Acqua di vasca	Frequenza controlli (*)	
		INTERNI	ESTERNI
Temperatura	24°C - 30°C	Due volte al giorno <sup>8</sup>	
pH	6.5-7.5	Due volte al giorno	Annuale
Torbidità SiO <sub>2</sub>	< 4 mg/l SiO <sub>2</sub> (o unità equivalenti di formazina)	Visiva giornaliera	Annuale
Solidi grossolani	Assenti	Visivo durante l'orario di apertura	Annuale
Solidi sospesi	< 2 mg/l SiO <sub>2</sub> (filtrazione su membrana da 0.45 µm)	Visivo durante l'orario di apertura	Annuale
Colore	< 5 mg/l Pt/Co oltre quello dell'acqua di approvvigionamento	Giornaliero	Annuale
Cloro attivo libero	0.7 + 1.5 mg/l Cl <sub>2</sub>	Due volte al giorno (almeno 1 ora prima dell'apertura e la sera)	Annuale
Cloro attivo combinato	< 0.4 mg/l Cl <sub>2</sub>		Annuale
Acido Isocianurico	< 75 mg/l	Mensile	Annuale
Sostanze organiche (analisi al Permanganato)	< 2 mg/l O <sub>2</sub> oltre l'acqua di immissione		Annuale
Nitrati	< 20 mg/l NO <sub>3</sub> oltre l'acqua di approvvigionamento		Annuale
Flocculanti	< 0.2 mg/l in Al e Fe (rispetto al flocculante impiegato)		Annuale
Conta batterica a 22°C	< 100 ufc/ml		Annuale
Conta batterica a 36°C	< 10 ufc/ml		Annuale
Escherichia coli	0 ufc/100 ml		Annuale
Enterococchi intestinali	0 ufc/100 ml		Annuale
Staphylococcus aureus	0 ufc/100 ml		Annuale
Pseudomonas aeruginosa	0 ufc/100 ml		Annuale

## SEZ VII – SCHEDE SPECIFICHE DEI CONTROLLI

### ACIDO CIANURICO

#### Cos'è l'acido cianurico

È una sostanza chimica aggiunta nel cloro utilizzato nelle piscine per:

- preservare il cloro dall'azione del sole e dei rispettivi raggi ultravioletti, che altrimenti perderebbe le caratteristiche per cui viene utilizzato.

-

Svantaggi dell'acido cianurico:

- In quantità elevate può ridurre la capacità disinfettante del cloro
- I batteri possono aumentare nell'acqua e mettere a rischio la salute.

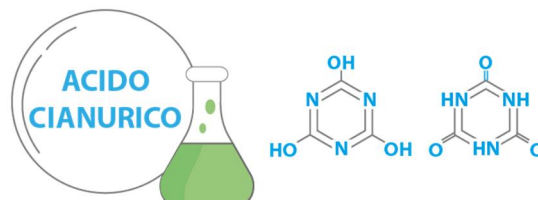

È una sostanza a lenta degradazione e quindi tende ad accumularsi nell'acqua nel corso della stagione.

Se presente in concentrazioni maggiori rispetto a quelle dovute, fa sì che il cloro perda la sua efficacia e da potenziale aiuto si trasforma in un temibile nemico per la salute degli utilizzatori della piscina e per la piscina stessa.

<sup>8</sup> Tutte le misurazioni settimanali, giornaliere ed orarie vengono effettuate dal personale operante in piscina ( ) Tutte le misurazioni specificate con il termine "esterno" effettuate da un laboratorio di analisi privato esterno alla struttura Accreditato Accredia e iscritto agli elenchi Regione Puglia. Tutta la documentazione deve essere conservata a disposizione dell'azienda sanitaria per un periodo di almeno due anni.

Il perfetto equilibrio tra acido cianurico e cloro consente far apparire la piscina sempre limpida, pulita ed igienizzata.

Quando capita che, nonostante i mille accorgimenti atti a mantenere il pH dell'acqua ottimale e la concentrazione del cloro a livelli precisi, si assista alla formazione di alghe e mucillagine,  probabile che la concentrazione di acido cianurico sia prossima ai valori limite.

La concentrazione ottimale di acido cianurico  di 20/30 ppm (mg/l), il limite massimo previsto per legge nelle piscine pubbliche  di 75 ppm, concentrazione oltre la quale rischio di ridurre l'efficacia del cloro presente in vasca.

E' raccomandabile quindi incrementare la durata e la frequenza di lavaggio dei filtri quando la concentrazione di acido cianurico si sta avvicinando al valore limite, **evento pi frequente a stagione inoltrata.**

**PARTE III – CONTROLLO LEGIONELLOSI****SEZ. I – ELEMENTI GENERALI****IA - STRUMENTI E METODI DI INDIVIDUAZIONE DEI PERICOLI E VALUTAZIONE DEI RISCHI****Criteria e metodi di individuazione dei rischi**

I criteri adottati per l'individuazione dei rischi sono molteplici:

- **criteri tecnico-scientifici**, prendendo in considerazione i dati di letteratura disponibili sulla Legionella sul controllo delle legionellosi;
- **criteri legislativi e normativi**, prendendo in considerazione le principali leggi e norme legislative vigenti in materia di controllo delle legionellosi;
- **criteri tecnici**, prendendo in considerazione le principali normative tecniche (CEI, UNI, ISO) esistenti in materia di impianti;
- **criteri statistici**, analizzando l'incidenza del fenomeno relativamente al settore di appartenenza;
- **criteri sistematici**, facendo uso di schematizzazioni e di liste di controllo.

**Strumenti per la individuazione e la valutazione dei rischi**

Per l'individuazione dei rischi sono utilizzate delle liste di controllo (allegate al Registro Autocontrollo Legionellosi) riferite alle probabili fonti di rischio (attrezzature e impianti che possono essere contaminati da legionelle o rivelarsi causa di legionellosi), applicate per ciascuna area in cui è suddivisa la struttura. Fra i rischi individuati è stata effettuata una valutazione comparativa per individuare l'importanza relativa dei rischi stessi, le priorità e le modalità di intervento per la loro eliminazione, ove possibile, ovvero la riduzione della loro intensità, probabilità e dei possibili effetti.

**La legionellosi**

La legionellosi (detta anche "malattia dei legionari")<sup>9</sup> è una grave forma di polmonite causata da batteri appartenenti al genere Legionella<sup>10</sup>. La Legionella è un microrganismo ubiquitario, ampiamente diffuso in natura, dove si trova principalmente associato alla presenza di acqua. La Legionella è stata isolata dall'acqua naturale di fiumi, laghi e serbatoi, a bassa concentrazione. Concentrazioni elevate possono essere rilevate in sistemi di acqua condottata, sottoposti ad inadeguata manutenzione, o in impianti di climatizzazione dell'aria costituiti da torri di raffreddamento, condensatori evaporativi o umidificatori dell'aria. Le Legionelle prediligono gli habitat acquatici caldi: si riproducono tra 25 e 42 °C, ma sono in grado di sopravvivere in un range di temperatura molto più ampio, tra 5,7 e 63 °C; questi batteri presentano anche una buona sopravvivenza in ambienti acidi e alcalini, sopportando valori di pH compresi tra 5,5 e 8,1.

**I sintomi della malattia**

La legionellosi può presentarsi in tre distinte forme:

- **La Malattia dei Legionari** è la forma più severa dell'infezione, con una letalità media del 10%, che può arrivare fino al 30-50% nel caso di infezioni ospedaliere, e si presenta come una polmonite acuta difficilmente distinguibile da altre forme di infezioni respiratorie acute delle basse vie aeree. La malattia si manifesta dopo un'incubazione di 2-10 giorni con disturbi simili all'influenza come malessere, mialgia e cefalea cui seguono febbre alta, tosse non produttiva, respiro affannoso e sintomi comuni ad altre forme di polmonite. A volte possono essere presenti complicanze come ascesso polmonare ed insufficienza respiratoria. Inoltre possono comparire sintomi extrapolmonari utili ad indirizzare la diagnosi, quali manifestazioni neurologiche, renali e gastrointestinali.
- **La Febbre di Pontiac** è una forma simil-influenzale che deve il proprio nome ad un'epidemia acuta febbrile verificatasi nell'omonima località del Michigan (LISA) nel 1968. Si presenta come una malattia acuta autolimitante che non interessa

<sup>9</sup>La "malattia dei legionari" è stata identificata per la prima volta in seguito ad una grave epidemia avvenuta nel 1976 in un gruppo di ex combattenti dell'American Legion (chiamati appunto "Legionnaires", da qui il nome della malattia) che avevano partecipato ad una conferenza al Westin Hotel di Philadelphia, negli Stati Uniti. Tra gli oltre 4000 veterani del Vietnam partecipanti alla riunione 221 si ammalarono e 34 di essi morirono a causa di un batterio fino ad allora sconosciuto, denominato per l'occasione "Legionella", che fu isolato nell'impianto di condizionamento dell'hotel dove i partecipanti avevano soggiornato.

<sup>10</sup>Legionella spp è l'unico genere della famiglia delle Legionellaceae. Si tratta di sottili bacilli Gram-negativi, aerobi, asporigeni, generalmente mobili per la presenza di uno o più flagelli e di dimensioni variabili da 0,3 a 0,9 µm di larghezza e da 1,5 a 5 µm di lunghezza (mentre in coltura sono frequenti forme filamentose lunghe fino a 20 µm). Attualmente al genere Legionella appartengono 48 specie suddivise in 70 sierogruppi e circa la metà di queste risultano patogene opportuniste: L. pneumophila è la specie maggiormente implicata nella patologia umana (85% dei casi), seguita da L. micdadei (10% circa dei casi), poi L. dumoffii, L. bozemanii, L. gormanii, L. anisa e L. longbeachae.

il polmone: dopo un periodo di incubazione di 24-48 ore compaiono febbre, malessere generale, mialgia, cefalea ed a volte tosse e gola arrossata. Possono essere presenti diarrea, nausea e lievi sintomi neurologici quali vertigini o fotofobia.

- **Forma subclinica** - cioè senza comparsa di sintomi clinici, e si evidenzia solo con il riscontro di anticorpi anti-Legionella spp in assenza di episodi di polmonite e/o forme simil-influenzali.

In vari Paesi è stato attivato un sistema di sorveglianza della malattia: in Italia, per i casi di legionellosi, con decreto del Ministro della Sanità del 15 dicembre 1990, è prevista la notifica obbligatoria in classe II. La malattia, inoltre, è sottoposta ad un programma di sorveglianza speciale, di cui all'accordo Stato-Regioni, atto rep. n. 936 del 4 aprile 2000, pubblicato nella Gazzetta Ufficiale del 5 maggio 2000 - serie generale - n. 103 e rientra tra gli agenti classificati nell'Allegato XLVI del Decreto Legislativo 81/2008e smi in materia di sicurezza e salute sui luoghi di lavoro, per il quale si devono attuare le necessarie misure igieniche, tecniche, organizzative e procedurali previste dal citato decreto, per evitare ogni esposizione dei lavoratori.

### Vie di trasmissione

La legionellosi viene generalmente contratta per via respiratoria, mediante inalazione o microaspirazione di aerosol in cui è contenuto il batterio oppure di particelle derivate per essiccamento. L'aerosol si forma attraverso le minuscole gocce generate dallo spruzzo dell'acqua, o dall'impatto dell'acqua su superfici solide. Più le goccioline sono piccole, più sono pericolose, in quanto raggiungono più facilmente le basse vie respiratorie. I principali sistemi generanti aerosol che sono stati associati alla trasmissione della malattia, nelle strutture turistico ricettive, comprendono gli impianti idrici (sanitari, riscaldamento, irrigazione, ecc.) gli impianti di climatizzazione dell'aria (torri di raffreddamento, sistemi di ventilazione e condizionamento dell'aria, ecc.), vasche per gli idromassaggi, le piscine natatorie e termali, l'aerosol terapia, ecc. (Tabella 1).

A tutt'oggi non è dimostrato che la malattia si possa contrarre bevendo acqua contaminata e sembra esclusa la trasmissione diretta tra uomo e uomo.

Modalità	Fonte
Inalazione di aerosol	<ul style="list-style-type: none"> <li>▪ Impianto idrico: (apertura di un rubinetto o di una doccia; vasche per idromassaggio e piscine; bagni turchi e aree adibite a sauna)</li> <li>▪ Fontane ornamentali, specialmente se collocate in ambiente interno;</li> <li>▪ Impianti di irrigazione di giardini;</li> <li>▪ Acque di scarico di impianti igienici;</li> <li>▪ Torri di raffreddamento degli impianti di condizionamento;</li> <li>▪ Umidificazione/condizionamento centralizzati degli impianti;</li> <li>▪ Apparecchi per aerosol e ossigenoterapia.</li> </ul>

Tabella 1 - Principali modalità e sorgenti di trasmissione della Legionella nelle strutture turistico-ricettive (rielaborazione da fonte: ISS).

### Individuazione dei fattori di rischio

Il rischio di acquisizione della malattia dipende dalle caratteristiche del batterio, dalla suscettibilità individuale e dalle condizioni ambientali e strutturali (impianti).

<b>Microrganismo</b>	la patogenicità è legata alla concentrazione del batterio, anche se nel caso di Legionella non è nota la dose minima infettante, alla virulenza del ceppo e alla sua capacità di sopravvivenza e moltiplicazione all'interno dei macrofagi.
<b>Ospite</b>	sono considerati più a rischio i soggetti di sesso maschile, di età avanzata, fumatori, consumatori di alcool, affetti da malattie croniche e con immunodeficienza acquisita in seguito ad interventi terapeutici (trapianti d'organo, terapia con steroidi e antitumorali, ecc.) o infezione da HIV.
<b>Ambiente</b>	tra i fattori di rischio ambientali sono di particolare rilevanza la modalità, l'intensità ed il tempo di esposizione.
<b>Impianti</b>	le modalità realizzative, di gestione e di manutenzione influiscono sulla probabilità di proliferazione del batterio e di trasmissione della malattia.

Il rischio di acquisizione della legionellosi dipende innanzitutto (ovviamente) dalla presenza e dalla carica di **Legionella**.

I sistemi di riscaldamento, ventilazione e condizionamento dell'aria e i loro componenti, così come pure l'acqua potabile e le attrezzature sanitarie, possono favorire e amplificare la diffusione di sostanze aerodisperse contenenti il batterio **Legionella**. I più comuni impianti generatori di aerosol associati ad edifici comprendono torri di raffreddamento, condensatori evaporativi, diffusori di docce, aeratori di rubinetti, vasche per idromassaggio, nebulizzatori ed umidificatori.

I primi casi di legionellosi sono stati in prevalenza attribuiti a sostanze aerodisperse contenenti batteri provenienti da torri di raffreddamento o condensatori evaporativi o sezioni di umidificazione delle unità di trattamento dell'aria. Diversamente le infezioni sono risultate causate anche dalla contaminazione delle reti di distribuzione dell'acqua, apparecchi sanitari, attrezzature per l'ossigenoterapia, fontane e umidificatori ultrasonici. L'aumento moderato della temperatura dell'acqua, rispetto a quella naturale, rappresenta uno dei principali fattori che favoriscono la crescita del batterio e la contaminazione ambientale.

Altri fattori sono: il pH, la presenza di fonti di nutrimento, la presenza di altre forme di microrganismi. La sopravvivenza

della legionella è legata anche a fattori ambientali: l'aria sufficientemente umida (umidità relativa superiore al 65%), la temperatura non eccessivamente alta, e la radiazione solare non molto elevata. Ulteriori fattori che determinano la proliferazione della Legionella e la possibilità di contrarre la malattia:

ALCUNE CARATTERISTICHE DELL'ACQUA:	ALCUNE CARATTERISTICHE DELL'IMPIANTO IDRICO:
<ul style="list-style-type: none"> <li>temperatura compresa tra +20 e +50 °C</li> <li>presenza di alghe, calcare, ruggine, amebe o altro materiale organico che forniscono nutrimento e protezione, anche in condizioni di temperatura elevata ed in presenza di biocidi</li> <li>presenza di sostanze biodegradabili che favoriscono la formazione del biofilm</li> <li>concentrazione di alcuni elementi in traccia (ferro, rame, zinco, ecc.);</li> </ul>	<ul style="list-style-type: none"> <li>la presenza di tubature con flusso d'acqua minimo o assente</li> <li>fenomeni di ristagno/ostruzione che favoriscono la formazione del biofilm</li> <li>formazione di incrostazioni e depositi calcarei che offrono riparo dai disinfettanti</li> <li>impianto di riscaldamento di tipo centralizzato dotato di estese reti di condutture, punti di giunzione e rami morti</li> <li>presenza di un serbatoio di accumulo dell'acqua e di un sistema di ricircolo fenomeni di usura e corrosione</li> <li>vibrazioni o cambiamenti di pressione nel sistema idrico in seguito ad interventi di ristrutturazione interni e/o esterni all'edificio</li> <li>l'utilizzo di gomma e fibre naturali per guarnizioni e dispositivi di tenuta</li> <li>la presenza di impianti in grado di formare un aerosol capace di veicolare la legionella (un rubinetto, un nebulizzatore, una doccia, una torre di raffreddamento, ecc.).</li> </ul>

I fattori di rischi individuati sono riportati nelle liste di controllo usate e compilate durante l'ispezione della struttura.

### Analisi del rischio

L'analisi del rischio di legionellosi è condotta secondo la metodologia prescritta dall'Accordo Stato-Regioni 13.01.2005 raffigurata nel diagramma di figura di pagina seguente. Tra i fattori da considerare nella valutazione del rischio di legionellosi si ricordano:

- la fonte di approvvigionamento dell'acqua dei diversi impianti;
- i possibili punti di contaminazione dell'acqua all'interno ed all'esterno dell'edificio;
- le caratteristiche di normale funzionamento degli impianti;
- le condizioni di funzionamento non usuali, ma ragionevolmente prevedibili (es.: rotture, fermo impianto);
- le prese d'aria per gli edifici (che non dovrebbero essere situate vicino agli scarichi delle torri di raffreddamento) e le canalizzazioni degli impianti di condizionamento centralizzato.

L'esito dell'analisi del rischio condotta è riportata nel Registro Autocontrollo Legionellosi.

Figura 2-Diagramma riassuntivo dell'analisi del rischio (rielaborazione da: Linee guida ISS, 2004).

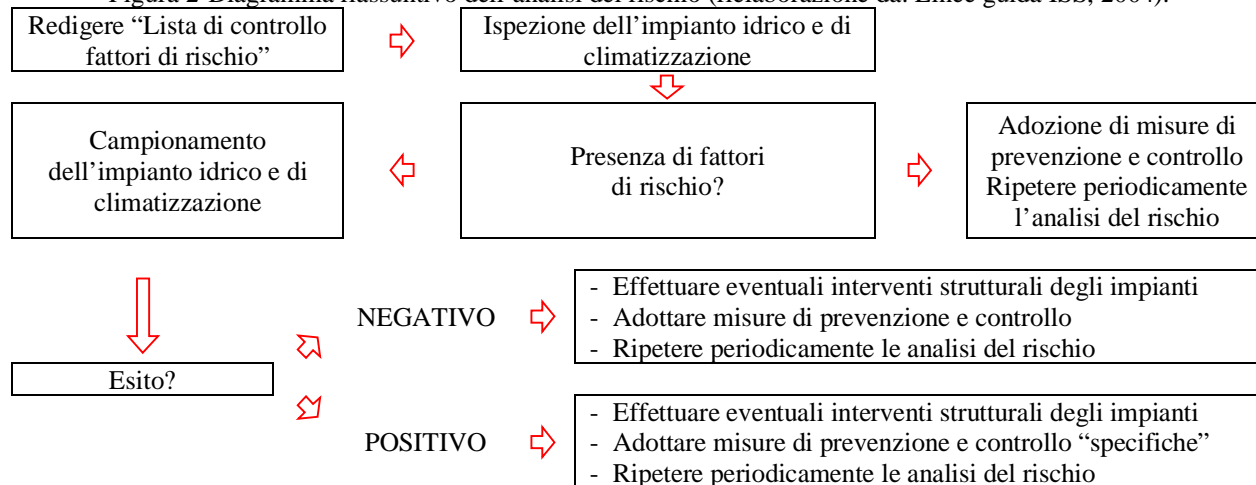

In base ai risultati complessivi dell'analisi del rischio, è quindi opportuno preparare, con l'ausilio di personale tecnico qualificato, un protocollo scritto per il controllo e la manutenzione degli impianti che specifichi gli interventi (fisici o chimici) da mettere in atto, le procedure di pulizia e disinfezione e la loro periodicità. Per maggiori informazioni sui possibili trattamenti di disinfezione si rimanda al successivo Capitolo 6 del presente Manuale (tratti dall'Accordo Stato-Regioni del 4 aprile 2000, recante «Linee guida per la prevenzione e il controllo della Legionellosi») oppure alle «European Guidelines for control and prevention of travel-associated Legionnaires disease» (disponibili sul sito internet [www.ewgli.org](http://www.ewgli.org)). È opportuno che l'efficacia delle misure di controllo venga verificata periodicamente (almeno semestralmente).

### Ispezione della struttura

Una corretta valutazione del rischio correlato alla eventuale presenza della Legionella in una struttura turistico-recettiva deve partire dall'analisi di uno schema aggiornato degli impianti idrici e di trattamento dell'aria, per individuarne i punti critici. In base alla mappa si può prevedere quali siano le sezioni dell'impianto che possono presentare un rischio per gli ospiti o per i dipendenti. L'ispezione della struttura deve essere accurata per poter evidenziare eventuali fonti di rischio e valutare l'intero impianto, non solamente i singoli componenti. A questo deve seguire la valutazione dell'uso delle varie sezioni o parti dell'impianto, alla ricerca di bracci morti o comunque soggetti a ristagno di acqua o a un suo defluire intermittente. Una

particolare attenzione deve essere posta nel valutare l'utilizzo delle differenti aree o ali della struttura, in funzione di una loro possibile bassa occupazione, che potrebbe favorire la proliferazione del batterio.

### Periodicità dell'analisi del rischio

L'analisi del rischio è effettuata con **periodicità annuale** e comunque ogni volta che ci sia motivo di pensare che la situazione si sia modificata:

- in caso di ristrutturazioni edilizie o interventi di manutenzione sulla rete idrica;
- quando i dati microbiologici mettono in evidenza una ripetuta e anomala presenza di Legionella negli impianti idrici con carica > 1000 ufc/1;
- ogni qual volta sia segnalato un caso di legionellosi, circostanza in cui l'intervento ricopre carattere di urgenza.

### Registro degli interventi (Registro Autocontrollo Legionellosi)

La struttura turistico-recettiva ha istituito un registro per la documentazione degli interventi di valutazione del rischio e di manutenzione, ordinari e straordinari, sugli impianti idrici e di climatizzazione, denominato Registro Autocontrollo Legionellosi. Tutti gli interventi devono essere approvati e firmati dal Responsabile Autocontrollo Legionellosi della Struttura.

### Nomina del Responsabile

La struttura turistico-recettiva ha individuato una persona responsabile per l'identificazione e la valutazione del rischio potenziale di infezione da Legionella, che sia esperto e che comprenda l'importanza della prevenzione e dell'applicazione delle misure di controllo. Il nominativo del Responsabile è riportato nel Registro Autocontrollo Legionellosi.

## IB - MISURE DI PREVENZIONE PER LA RIDUZIONE DEL RISCHIO

### Generalità

Le procedure che contrastano la moltiplicazione e la diffusione della Legionella devono essere attentamente considerate e messe in atto **durante le fasi di progettazione, di installazione, di funzionamento e di manutenzione**. Per quanto tali misure non garantiscano che un sistema o un componente siano privi di legionelle, esse contribuiscono a diminuire la possibilità di inquinamento batterico grave.

### Strategie di prevenzione nei sistemi impiantistici

#### Strategie per prevenire la colonizzazione degli impianti

- Evitare di installare tubazioni con tratti terminali ciechi e senza circolazione dell'acqua;
- evitare la formazione di ristagni d'acqua;
- provvedere ad effettuare la pulizia periodica degli impianti.
- limitare la possibilità di nicchie biologiche per i microrganismi attraverso la pulizia degli impianti, la prevenzione e la rimozione dei sedimenti dai serbatoi d'acqua calda, bacini di raffreddamento e altre misure igieniche;
- mantenere efficienti i separatori di gocce montati a valle delle sezioni di umidificazione;
- controllare lo stato di efficienza dei filtri ed eliminare l'eventuale presenza di gocce d'acqua sulle loro superfici.

#### Strategie per prevenire la moltiplicazione batterica

- Controllare, ove possibile, la temperatura dell'acqua in modo da evitare l'intervallo critico che favorisce la proliferazione di Legionella spp (25°-55°C);
- Utilizzare trattamenti biocidi al fine di ostacolare la crescita di alghe, protozoi ed altri batteri che possono costituire nutrimento per Legionella spp;
- Provvedere ad un'efficace programma di trattamento dell'acqua, in grado di prevenire la corrosione e la formazione di biofilm, che potrebbe contenere Legionella spp.

### Misure di prevenzione per la riduzione del rischio

Per assicurare una riduzione del rischio di legionellosi, lo strumento fondamentale da utilizzare **non è il controllo di laboratorio routinario**, ma l'adozione di misure preventive, basate sull'analisi del rischio costantemente aggiornata. Di conseguenza tutti i gestori di strutture recettive devono garantire l'attuazione delle seguenti misure di controllo, alcune delle quali devono essere effettuate da personale opportunamente addestrato, che indossi, soprattutto per quelle operazioni che generano aerosol, idonei dispositivi di protezione individuale:

- a) mantenere costantemente l'acqua calda a una temperatura superiore ai 50°C all'erogazione. L'acqua in uscita da tutti i rubinetti deve essere molto calda al tatto<sup>11</sup> (si raccomanda di mettere degli avvisi accanto ai rubinetti e alle docce o, in alternativa, si possono utilizzare rubinetti a valvola termostatica);
- b) mantenere costantemente l'acqua fredda ad una temperatura inferiore a 20°C. Se non si riesce a raggiungere questa temperatura, e se una qualsiasi parte dell'impianto dell'acqua fredda o delle uscite si trova al di sopra di questa temperatura,

<sup>11</sup> Un modo pratico di verifica del «molto caldo al tatto» è il seguente: non deve essere possibile tenere le mani sotto l'acqua corrente per più di qualche secondo.

- si deve prendere in considerazione un trattamento che disinfiltri l'acqua fredda;
- c) fare scorrere l'acqua (sia calda che fredda) dai rubinetti e dalle docce delle camere non occupate, per alcuni minuti almeno una volta a settimana e comunque sempre prima che vengano occupate;
  - d) mantenere le docce, i diffusori delle docce ed i rompigitto dei rubinetti puliti e privi di incrostazioni, sostituendoli all'occorrenza;
  - e) pulire e disinfettare regolarmente (almeno 2 volte l'anno) le torri di raffreddamento ed i condensatori evaporativi delle unità di condizionamento dell'aria;
  - f) svuotare, disincrostare e disinfettare i serbatoi di accumulo dell'acqua calda (compresi gli scaldacqua elettrici) almeno due volte all'anno e ripristinarne il funzionamento dopo accurato lavaggio;
  - g) disinfettare il circuito dell'acqua calda con cloro ad elevata concentrazione (cloro residuo libero pari a 50 ppm per un'ora o 20 ppm per due ore) o con altri metodi di comprovata efficacia dopo interventi sugli scambiatori di calore e all'inizio della stagione turistica;
  - h) pulire e disinfettare tutti i filtri dell'acqua regolarmente ogni 1-3 mesi;
  - i) ispezionare mensilmente i serbatoi dell'acqua, le torri di raffreddamento e le tubature visibili. Accertarsi che tutte le coperture siano intatte e correttamente posizionate;
  - j) se possibile, ispezionare l'interno dei serbatoi d'acqua fredda, e comunque disinfettare almeno una volta l'anno con 50 mg/l di cloro per un'ora. Nel caso ci siano depositi o sporcizia, provvedere prima alla pulizia. La stessa operazione deve essere effettuata a fronte di lavori che possono aver dato luogo a contaminazioni o a un possibile ingresso di acqua non potabile;
  - k) accertarsi che eventuali modifiche apportate all'impianto, oppure nuove installazioni, non creino bracci morti o tubature con assenza di flusso dell'acqua o flusso intermittente. Ogni qualvolta si proceda a operazioni di bonifica, occorre accertarsi che subiscano il trattamento di bonifica anche: bracci morti costituiti dalle tubazioni di spurgo o prelievo, le valvole di sovrappressione e i rubinetti di bypass presenti sugli impianti;
  - l) in presenza di attrezzature per idromassaggio, occorre assicurarsi che le stesse siano sottoposte al controllo da personale esperto, che deve provvedere alla effettuazione e alla registrazione delle operazioni di pulizia e di corretta prassi igienica come:
    - sostituire almeno metà della massa di acqua ogni giorno;
    - trattare continuamente l'acqua con 2 - 3mg/l di cloro;
    - pulire e risciacquare giornalmente i filtri per la sabbia;
    - controllare almeno tre volte al giorno la temperatura e la concentrazione del cloro;
    - assicurare una operazione di disinfezione accurata almeno una volta a settimana.

### Misure di prevenzione a lungo termine

1. Ottenimento di informazioni preliminari circa il progetto, il funzionamento e la manutenzione dell'impianto idrico.
  2. Progettare l'impianto in modo da avere ben separate le tubature dell'acqua calda da quelle dell'acqua fredda.
  3. Programmazione di visite ispettive sull'impianto idrico al fine di: verificare possibili stagnazioni d'acqua, intersezioni tra sistemi di acqua potabile e industriale, effettuare misurazioni delle temperature di accumulo e di mandata dell'acqua calda ad uso sanitario.
  4. Programmazione di visite ispettive sull'impianto di climatizzazione al fine di esaminare lo stato degli umidificatori, delle torri evaporative, l'ubicazione delle prese di aria esterna e lo stato delle canalizzazioni.
  5. Controllo del programma di manutenzione.
- Ai fini di una buona manutenzione delle condotte dell'aria occorre progettare, costruire ed installare i sistemi aerulici tenendo anche presente le seguenti esigenze manutentive:
- prendere in esame la possibilità di drenare efficacemente i fluidi usati per la pulizia;
  - evitare di collocare l'isolamento termico all'interno delle condotte, considerata la difficoltà di pulire in modo efficace l'isolamento stesso;
  - dotare (a monte e a valle) gli accessori posti sui condotti (serrande, scambiatori, ecc.) di apposite aperture, di dimensioni idonee a consentire la loro pulizia, e di raccordi tali da consentirne un rapido ed agevole smontaggio e rimontaggio, assicurandosi che siano fornite accurate istruzioni per il montaggio e lo smontaggio dei componenti;
  - utilizzare materiali sufficientemente solidi per i condotti flessibili, tali da permetterne la pulizia meccanica;
  - utilizzare terminali (bocchette, anemostati) smontabili.
- Durante l'esercizio dell'impianto è importante eseguire controlli periodici per rilevare la presenza o meno di sporcizia. Nel caso, poi, di un intervento di pulizia, occorre assicurarsi successivamente che le sostanze usate siano rimosse completamente dal sistema.

## Interventi specifici di prevenzione

### Silenziatori

I materiali fonoassorbenti impiegati di solito sono del tipo poroso e fibroso, e quindi particolarmente adatti a trattenere lo sporco e di difficile pulizia. Si raccomanda quindi l'impiego di finiture superficiali che limitino tali inconvenienti, anche se questo porta ad una maggiore estensione delle superfici e quindi a costi più elevati. Inoltre si raccomanda di osservare le distanze consigliate dai costruttori tra tali dispositivi e gli umidificatori.

### Prese d'aria esterna

Le prese d'aria esterna, se poste su pareti verticali non protette, devono essere dimensionate per velocità non superiori a 2 m/s e devono essere dotate di efficaci sistemi per evitare che l'acqua penetri al loro interno. Occorre inoltre verificare la distanza tra dette prese e possibili sorgenti di inquinanti (compresa l'espulsione dell'aria).

### Filtri

Il costo di una filtrazione più efficace è molto inferiore a quello della pulizia dei componenti delle reti di distribuzione. Si consiglia pertanto di installare filtri di classe Eurovent EU7<sup>12</sup> a monte delle unità di trattamento dell'aria e ulteriori filtri di classe EU8/9 a valle di dette unità e comunque a valle degli eventuali silenziatori. Sui sistemi di ripresa dell'aria dovrebbero essere installati filtri almeno di classe EU7. Si raccomanda, ovviamente, una regolare pulizia e ricambio dei filtri.

### Batterie di scambio termico

Le batterie possono dar luogo a emissione di odori a causa delle incrostazioni che si formano sulle superfici interne, soprattutto nel caso di batterie calde. Per minimizzare tali inconvenienti, soprattutto nel caso di temperature elevate, occorre effettuare una pulizia frequente mediante spazzolatura o aspirazione. Nel caso di batterie di raffreddamento, le superfici alettate ed in particolare le bacinelle di raccolta della condensa costituiscono i luoghi dove maggiormente proliferano microrganismi e muffe. Risulta pertanto necessario installare bacinelle inclinate in modo da evitare ristagni, e realizzarle con materiali anticorrosivi per agevolarne la pulizia.

### Umidificatori dell'aria ambiente

Deve essere assicurato che non si verifichi formazione di acqua di condensa durante il funzionamento; tutte le parti a contatto con acqua in modo permanente devono essere pulite e se necessario periodicamente disinfettate.

### Umidificatori adiabatici

La qualità dell'acqua spruzzata nelle sezioni di umidificazione adiabatica deve essere periodicamente controllata; l'incremento della carica batterica deve essere prevenuta mediante sistemi di sterilizzazione oppure mediante periodica pulizia dei sistemi. La carica batterica totale dell'acqua circolante non deve eccedere il valore standard di  $10^6$  UFC/1 con una temperatura di incubazione di  $20^{\circ}\text{C} \pm 1^{\circ}\text{C}$  e  $36^{\circ}\text{C} \pm 1^{\circ}\text{C}$ . La presenza di legionella negli umidificatori è sicuramente evitata se la carica batterica non eccede  $10^3$  UFC/1.

### Torri evaporative o di raffreddamento

Le torri di raffreddamento, spesso presenti in strutture industriali e commerciali, sono scambiatori di calore gas-liquido nei quali la fase liquida cede energia alla fase gassosa, riducendo la propria temperatura. Di solito, la fase gassosa è costituita da aria o vapore acqueo e la fase liquida da acqua. Il rischio è collegato alla dispersione di aerosol contaminato da Legionella. Per questo motivo è preferibile installare tali impianti lontano da finestre e da zone molto frequentate o affollate. In particolare, le bocche di scarico delle torri di raffreddamento devono essere al di sopra di 2 metri da finestre, prese d'aria e/o zone ad alta densità antropica, tenendo in considerazione la direzione dei venti.

La qualità dell'acqua spruzzata nelle torri evaporative deve essere periodicamente controllata; occorre inoltre pulire e drenare il sistema:

- prima del collaudo
- alla fine e all'inizio della stagione di raffreddamento o prima e dopo di un lungo periodo di inattività
- almeno due volte l'anno.

Sono raccomandate analisi microbiologiche periodiche. La carica batterica totale massima ammissibile è di 10 UFC/1; l'uso di biocidi non deve essere comunque continuativo.

### Impianti di condizionamento dell'aria

Per quanto riguarda gli impianti di condizionamento dell'aria si indicano, di seguito, le misure più importanti ai fini della

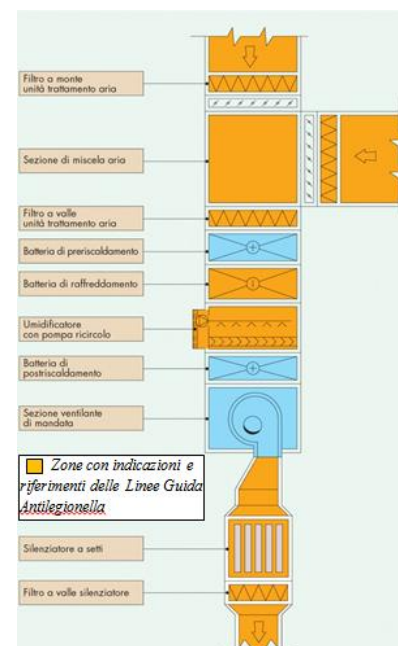
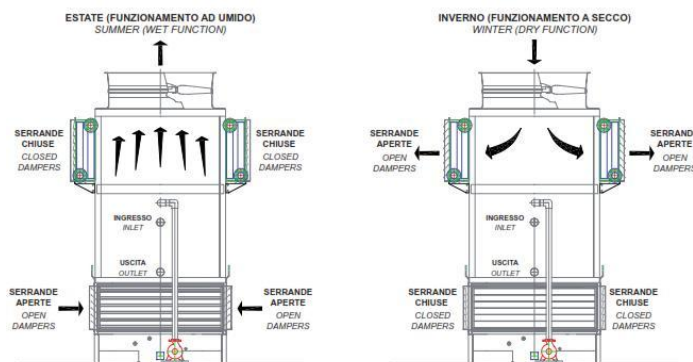

<sup>12</sup> La classificazione Eurovent EU prevede 14 classi di filtrazione con efficienze via via crescenti fino a EU14 (Filtri per sale operatorie)

prevenzione.

1. Progettare le torri di raffreddamento e posizionare le prese d'aria degli impianti di condizionamento in modo tale da evitare che l'aria di scarico proveniente dalle torri e dai condensatori evaporativi entri negli edifici.
2. Mantenere efficienti i separatori di gocce sulle torri di raffreddamento e sui condensatori evaporativi.

Assicurarsi che i filtri per l'aria esterna siano asciutti. Gocce d'acqua e condensa sui filtri forniscono un ambiente ideale per la diffusione dei batteri negli ambienti condizionati. I filtri dovrebbero essere puliti o sostituiti secondo le indicazioni fornite dai costruttori.

### Canalizzazioni

La figura riportata nella pagina successiva illustra un sistema di condizionamenti centralizzato con canalizzazioni. Per consentire una efficace pulizia delle superfici interne delle canalizzazioni, evitandone il danneggiamento dei rivestimenti, si può impiegare una tecnica particolare che fa uso di una testa ad ugello con fori asimmetrici, posta all'estremità di una tubazione flessibile che viene introdotta nelle aperture, appositamente predisposte. Da questa tubazione fuoriesce aria compressa in grossi quantitativi (fino a 300 m<sup>3</sup>/h). L'elevata portata d'aria crea una sorta di lama d'aria che provoca il distacco della sporcizia dalle superfici interne della canalizzazione; l'asimmetria dei fori ne provoca poi una rotazione e quindi l'avanzamento della tubazione per tutta la sua lunghezza (fino a 30 m).

## IC - MISURE DI CONTROLLO DELLA LEGIONELLA

### Generalità

Perché la prevenzione sia efficace, le misure di controllo devono essere attuate non solamente in risposta ad un caso o a un cluster di casi di legionellosi, ma prima che questi si verifichino. Per assicurare una riduzione del rischio di legionellosi, lo strumento fondamentale da utilizzare non è il controllo di laboratorio routinario, ma l'adozione di misure preventive, basate sull'analisi del rischio costantemente aggiornata.

### Misure a breve termine

Poiché i metodi massivi di disinfezione non sono sufficienti per eliminare definitivamente la presenza di legionella in una rete dell'acqua calda e la disinfezione puntuale di una rete senza misure strutturali ha solo un'azione temporanea, è necessario mettere in atto le seguenti misure a breve termine:

- Sostituzione dei giunti, filtri dei rubinetti e cingole delle docce, tubi flessibili delle docce usurati e di ogni altro elemento di discontinuità.
- Decalcificazione degli elementi meno usurati in una soluzione acida (per es. acido sulfamico, aceto bianco ecc.) e disinfezione in una soluzione contenente almeno 50 mg di cloro libero per litro d'acqua fredda per almeno 30 minuti.

Dopo la bonifica, effettuare ulteriori controlli ambientali con la seguente cadenza:

- immediatamente dopo la bonifica;
- se il risultato è negativo, dopo 15-30 giorni;
- se negativo, dopo tre mesi;
- se negativo, periodicamente ogni sei mesi.

### Misure a lungo termine

Le misure sopracitate hanno un effetto limitato nel tempo, è quindi necessario mettere in pratica le seguenti misure a lungo termine:

- Almeno una volta l'anno svuotare, pulire e disinfettare serbatoi, scaldabagni e tubature. I prodotti chimici utilizzati devono essere puri, gli operatori devono essere protetti e la disinfezione praticata dopo la pulizia e il risciacquo. Un risciacquo prolungato seguito eventualmente da una disinfezione è necessario dopo l'installazione di nuove tubature e dopo lavori di manutenzione dell'impianto.
- Il controllo della formazione di depositi di calcare può essere realizzato, se necessario, sui circuiti dell'acqua calda con l'aiuto degli usuali sistemi in commercio (resine a scambio ionico, ecc.). In questo caso è necessario un monitoraggio giornaliero da parte di personale appositamente addestrato.
- La decalcificazione periferica delle docce deve essere effettuata regolarmente, al minimo una volta all'anno.
- In occasione di lavori sulla rete idrica:
  - approfittare per eliminare bracci morti e tubi ostruiti ed aggiornare la pianta della rete.
  - effettuare un risciacquo prolungato che può essere seguito da una disinfezione e da un altro risciacquo.

Per le attrezzature che generano aerosol (umidificatori, attrezzature per l'assistenza respiratoria, sonde nasogastriche, drenaggi, ecc.), è opportuno utilizzare sempre acqua sterile sostituita giornalmente e mai rabboccata. I componenti delle attrezzature per l'assistenza respiratoria devono essere monouso sterili o, comunque, decontaminati in modo adeguato dopo l'uso. Infine se i casi sono associati ad impianti di condizionamento dell'aria, occorre bloccarli, procedere alla loro pulizia e disinfezione, alla loro modifica (se necessaria) ed alla loro regolare manutenzione con particolare riferimento alla sostituzione dei filtri; vanno inoltre modificati i sistemi di umidificazione dell'ambiente.

### Misure per Comunità

Strutture ricettive (alberghi, campeggi, navi, impianti sportivi e ludici, fiere, esposizioni, ecc.)

- Presenza di una concentrazione di legionelle compresa tra 103-104 UFC/1: in assenza di casi effettuare la sorveglianza epidemiologica. In presenza di uno o più casi associati al soggiorno nella struttura alberghiera, effettuare la bonifica ambientale.
- Presenza di una concentrazione di legionelle >104 UFC/1: Contaminazione importante. Mettere in atto immediatamente misure di decontaminazione: shock termico o iperclorazione, sia in presenza che in assenza di casi. Successiva verifica dei risultati.

È molto importante la successiva verifica dei risultati e la messa in atto delle misure a breve e a lungo termine descritte in precedenza. In aggiunta negli edifici a funzionamento stagionale, prima della riapertura procedere a una pulizia completa dei serbatoi e della rubinetteria, e far defluire a lungo l'acqua da tutti i rubinetti. Negli edifici in cui gli appartamenti o le camere restano vuoti per periodi prolungati conviene far defluire l'acqua ai punti di utilizzazione, in particolare prima di mettere a disposizione la camera ad un nuovo occupante per ridurre l'esposizione alla legionella. L'acqua utilizzata nei circuiti di fontane decorative, piscine e vasche per idromassaggi, deve essere disinfettata con mezzi fisici e/o chimici.

### Misure preventive per le piscine

Per quanto riguarda le piscine alimentate con acqua dolce, la normativa vigente prevede una concentrazione di cloro attivo libero nell'acqua della vasca pari a 1 mg/1 (0,7-1,2 mg/1). Sebbene tali valori del cloro rendano improbabile un eventuale contaminazione da Legionella, tuttavia, si raccomanda in occasione dello svuotamento periodico della vasca (da effettuarsi almeno una volta all'anno) la pulizia disinfezione shock della vasca, delle tubature e la sostituzione dei filtri della vasca, la revisione accurata dei sistemi di circolazione dell'acqua, con eliminazione di ogni deposito ed inoltre la periodica manutenzione con smontaggio e accurata pulizia di rubinetti e docce. Per quanto riguarda gli stabilimenti termali, un trattamento di disinfezione delle acque non appare attuabile in quanto l'acqua minerale naturale utilizzata per le cure termali non può essere trattata, mentre si può procedere ad un'adeguata progettazione degli impianti, evitando l'uso di materiale e componenti che forniscano un "pabulum" per la Legionella (ad esempio alcune gomme utilizzate per le guarnizioni) o mediante una strutturazione dell'impianto che eviti rallentamenti del flusso idrico o ristagni.

### Misure di sicurezza per le procedure di decontaminazione

Sebbene esistano pochissimi dati in letteratura, si ritiene che gli addetti alla manutenzione o alla pulizia di sistemi di smaltimento del calore di tipo umido ( WetTypeHeatRejection, WTHR) o di altri dispositivi produttori di aerosol siano da ritenersi lavoratori ad alto rischio di esposizione per la Legionella. Per questi soggetti la più valida misura di prevenzione è costituita dall'uso di una maschera respiratoria dotata di filtro HEPA o "tipo H" ad alta efficienza. I filtri in grado di trattenerne aerosol, nebbie, particolati, particelle di amianto, ecc., dovrebbero essere in grado di assicurare una adeguata protezione nei confronti della Legionella. L'uso della maschera è particolarmente raccomandato nelle operazioni di pulizia basate sull'impiego di vapore, acqua o aria ad alta pressione o su altri mezzi che possono generare aerosol. Per gli addetti alla decontaminazione, inoltre, si raccomandano misure di protezione aggiuntive: guanti di gomma, occhiali e tute protettive. Si applicano inoltre le prescrizioni di cui al D. Lgs. 81/2008 e smi in materia di sicurezza e salute dei lavoratori.

### Misure da porre in essere in presenza di rischio

#### Quando effettuare i controlli microbiologici della rete idrica

- prima che venga attuato un qualunque intervento di bonifica
- dopo circa 48 h dalla messa a regime dell'impianto (post intervento)
- durante controlli occasionali o di routine
- a seguito di casi di malattia o di cluster
- a seguito della valutazione dei rischi si evidenzia nella struttura la presenza di un potenziale rischio (es. : la temperatura dell'acqua calda è inferiore a quella raccomandata; la concentrazione di disinfettante non raggiunge il livello necessario per l'abbattimento della carica batterica; o altro) si deve effettuare un campionamento dell'acqua per la ricerca di Legionella, in un numero di siti che sia rappresentativo di tutto l'impianto idrico, e comunque non inferiore a sei.

Essendo l'esercizio servito dall'acquedotto pubblico (AQP) e considerando che la struttura ricettiva rispetta i Requisiti minimi di controllo si ritiene sia sufficiente far eseguire n° 1 controllo microbiologico annuale delle acque per l'identificazione della carica microbica di Legionella, preferibilmente nei mesi antecedenti la stagione estiva.

#### Siti di campionamento

E' necessario che i campioni siano attentamente identificati ed etichettati secondo quanto riportato nello schema di registrazione. Il percorso dell'acqua dovrebbe essere monitorato dal suo punto di partenza (allacciamento all'acquedotto od ad altro sistema di approvvigionamento) fino ai terminali di utilizzo (docce e rubinetti, cosiddetti erogatori sentinella). La valutazione del rischio legionellosi stabilisce quali e quanti punti di controllo sottoporre a campionamento e la frequenza di esecuzione dei controlli analitici. I siti da cui si dovrebbero effettuare i campionamenti sono i seguenti:

#### Rete dell'acqua fredda:

- a) serbatoio dell'acqua (possibilmente dalla base);

b) almeno due punti lontani dal serbatoio.

#### Rete dell'acqua calda:

- base del serbatoio dell'acqua calda vicino alle valvole di scarico;
- almeno due punti lontani dal serbatoio;
- almeno 3 siti di erogazione lontani dal serbatoio dell'acqua calda (docce, rubinetti).

#### Vasche e piscine:

- effettuare la ricerca di Legionella con frequenza trimestrale su acqua (1 L), filtri e biofilm;
- si consigliano controlli microbiologici (una volta al mese) per la ricerca di conta microbica totale a 37°, Pseudomonas aeruginosa, coliformi ed Escherichia coli.

#### Impianti aeraulici e di raffreddamento a torri evaporative/condensatori evaporativi;

#### Fontane decorative e idromassaggi;

**Depositi (cosiddetti "fanghi") o sedimenti da serbatoi** e altri punti di raccolta dell'acqua, incrostazioni da tubature e serbatoi, biofilm e/o altro materiale attaccato alle superfici interne delle tubazioni o ai filtri da impianti di climatizzazione, allo sbocco di rubinetti, all'interno di filtri rompigitto o di diffusori delle docce, da raccogliere utilizzando tamponi sterili.

Nel nostro caso il campionamento sarà effettuato **nel sito più distale dal serbatoio di acqua calda.**

#### Personale addetto al prelievo dei campioni - requisiti e DPI

Il personale addetto al prelievo dei campioni di acqua da sottoporre alla ricerca di Legionella deve essere esperto del problema (conoscere l'ecologia di Legionella, i fattori che ne favoriscono la sopravvivenza e la crescita, gli elementi di base del campionamento microbiologico), adeguatamente formato e, al momento, **non deve essere sottoposto a trattamenti antiblastici o corticosteroidi o manifestare affezioni dell'apparato respiratorio.**

Deve:

- indossare dispositivi di protezione individuale;
- ridurre la formazione di aerosol facendo scorrere l'acqua delicatamente, al fine di evitare l'esposizione ad aerosol;
- ove praticabile, far disattivare le torri di raffreddamento o i condensatori evaporativi almeno 20 minuti prima di effettuare il campionamento;
- cambiare i guanti ogni volta che si effettua un campionamento ad immersione; in alternativa, disinfettare le mani con alcool isopropilico (propanolo) o etanolo al 70% v/v; ove necessario, disinfettare anche la superficie esterna delle bottiglie con alcool isopropilico (propanolo) o etanolo al 70% v/v prima dell'uso.

Prima di effettuare il campionamento, è necessario raccogliere le seguenti informazioni relative all'impianto oggetto del monitoraggio:

- epoca dell'impianto e schemi della rete idrica e/o aeraulica;
- localizzazione dei serbatoi d'acqua calda e fredda e di tutti i sistemi che possano generare aerosol d'acqua;
- presenza di linee di distribuzione idrica con rami morti o ridotto ricambio idrico (ad es. camere non utilizzate per tempi superiori ai 7 giorni);
- eventuale presenza di sistemi di disinfezione in continuo installati sull'impianto idro-sanitario, (tipo di impianto, caratteristiche del disinfettante, modalità di monitoraggio delle concentrazioni del disinfettante, ecc.);
- registro di manutenzione con tutti gli interventi ordinari e straordinari effettuati sugli impianti; qualora il Registro di controllo fosse ancora da redigere, raccogliere informazioni su eventuali lavori svolti o su interventi di disinfezione effettuati.

#### Materiale occorrente

- Borsa dotata di attrezzature, materiali necessari e dispositivi di protezione individuale;
- Frigo munito di indicatore di temperatura per il trasporto dei campioni;
- Scheda di registrazione del campionamento effettuato (scheda n.7);
- Bottiglie sterili in vetro o polietilene con capacità di almeno 1 litro (preferibilmente 5 litri per campionare acqua proveniente dall'acquedotto o acqua che si trova ad una bassa temperatura); le bottiglie devono contenere una concentrazione di tiosolfato di sodio allo 0,01%, quando è noto che sia stato utilizzato cloro come sistema di disinfezione, altrimenti è preferibile neutralizzare con EDTA a 10 mg/1 (se sono stati impiegati ioni rame o argento);
- Contenitori in vetro o polietilene sterili, tamponi sterili di cotone o dacron, bisturi e pinze sterili per la raccolta di depositi e incrostazioni;
- Buste di plastica sterili per convogliare il flusso della doccia;
- Termometro tarato, preferibilmente digitale con sensibilità 0,1°C;
- Flambatore.

#### Modalità di prelievo

##### Acqua

- **volume consigliato** almeno 1 L se l'acqua da prelevare è calda, sino a 5 L se è fredda, tenendo conto della valutazione del rischio (in assenza di casi);

- prelevare senza flambare o disinfettare al punto di sbocco e senza far scorrere precedentemente l'acqua, misurando la temperatura (in assenza di casi);
- se la temperatura dell'acqua è < 20°C il numero di campioni può essere ridotto, tenendo sempre conto della valutazione del rischio (in assenza di casi);
- **per monitorarne le condizioni igienico-sanitarie dell'impianto, far scorrere l'acqua per un minuto, chiudere il flusso e flambare (se possibile) all'interno e all'esterno dello sbocco oppure disinfettare con ipoclorito al 1% o etanolo al 70% lasciando agire il disinfettante per almeno 60 secondi; fare scorrere l'acqua ancora per 1 minuto per rimuovere l'eventuale disinfettante;**
- misurare la temperatura ponendo il termometro nel flusso d'acqua e aspettare il tempo necessario affinché raggiunga un valore costante, quindi prelevare.

#### **Depositi o sedimenti (per la raccolta usare sempre recipienti sterili)**

- Prelevare dallo scarico oppure dal fondo della raccolta di acqua una quantità > 5ml, dopo aver eliminato l'acqua dall'alto.

#### **Incrostazioni**

- Prelevare da tubature e serbatoi, staccando meccanicamente con bisturi sterile il materiale depositatosi all'interno. I recipienti devono contenere una piccola quantità (2-5 ml di soluzione Ringer o acqua distillata sterile).

#### **Biofilm**

- Prima di aprire il flusso d'acqua e dopo aver smontato il rompi-getto o il diffusore della doccia, raccogliere il materiale depositato all'interno del punto terminale di erogazione utilizzando un tampone sterile che sarà subito posto in contenitore sterile contenente 2-5 ml di soluzione Ringer o Page o acqua dell'impianto.

#### **Filtri**

- Se i filtri sono usati da diverso tempo, prelevarne una porzione e conservarla in contenitore sterile.

#### **Trasporto e conservazione dei campioni**

I campioni prelevati devono essere consegnati subito al Laboratorio di riferimento affinché l'analisi possa essere avviata entro 24 ore dal prelievo. Il trasporto sarà effettuato a temperatura ambiente, al riparo dalla luce, avendo cura di separare i campioni di acqua calda da quelli di acqua fredda. In casi eccezionali per i quali la consegna dei prelievi non può essere effettuata entro 24 ore dal prelievo, i campioni devono essere conservati necessariamente a 5° + 3°C e consegnati mai oltre i 3 giorni dal campionamento. Il trasporto deve essere effettuato in frigo portatile, munito di indicatore di temperatura.

#### **Esiti del campionamento**

Se il campionamento risulta negativo e non è possibile adottare le raccomandazioni elencate nel paragrafo, esso deve essere ripetuto con cadenza da stabilirsi sulla base di un'analisi del rischio e inserito in un piano di autocontrollo. In una prima fase, il campionamento deve essere ripetuto mensilmente per almeno sei mesi; le analisi devono essere sempre ripetute prima dell'apertura stagionale della struttura ricettiva. In una fase successiva, se il campionamento risulta ancora negativo, devono essere effettuati gli interventi necessari per rimuovere i potenziali fattori di rischio dall'impianto e adottate le procedure riportate nella lista di controllo. Non è necessario ripetere il campionamento mensilmente, ma può essere effettuato ad intervalli dipendenti dai risultati dell'analisi del rischio.

Se il campionamento è positivo, oltre a quanto specificato nella lista di controllo, occorre mettere in atto, a seconda della carica di Legionella riscontrata, i provvedimenti di seguito indicati.

#### **Esiti del campionamento**

##### **Esiti negativi dell'esame batteriologico**

Se il campionamento risulta negativo, ma non è possibile adottare le raccomandazioni elencate al precedente paragrafo "misure di prevenzione per la riduzione del rischio", esso deve essere ripetuto con cadenza da stabilirsi sulla base di un'analisi del rischio e inserito in un piano di autocontrollo. In una prima fase il campionamento deve essere ripetuto mensilmente per almeno sei mesi, e **comunque le analisi devono essere sempre ripetute prima dell'eventuale apertura stagionale della struttura.**

Nel caso in cui il campionamento **risulti negativo e vengano effettuati gli interventi necessari a rimuovere potenziali fattori di rischio dall'impianto** ed adottate le procedure riportate nella lista di controllo, non è necessario ripetere il campionamento mensilmente, ma solo ad intervalli dipendenti dai risultati dell'analisi del rischio.

##### **Esiti positivi dell'esame batteriologico**

Se il campionamento è positivo, oltre a quanto specificato nella lista di controllo, occorre mettere in atto le misure elencate nella Sezione II.

## **SEZ. II - INTERVENTI AL VERIFICARSI DI UN CASO O UN CLUSTER DI LEGIONELLOSI**

### **INDAGINE AMBIENTALE - CAMPIONAMENTI - ANALISI MICROBIOLOGICA**

Nell'ipotesi in cui si dovesse verificare un caso o un cluster di casi associati alla struttura ricettiva, il Responsabile Autocontrollo Legionellosi:

- 1) avverte le Autorità sanitarie locali per le azioni di competenza
- 2) valuta la necessità di chiudere temporaneamente la struttura, sue parti e/o gli impianti a rischio;
- 3) conduce un'accurata ispezione degli impianti al fine di identificare potenziali focolai di contaminazione, alla presenza del

tecnico che gestisce gli impianti;

- 4) esegue dei campionamenti di acqua, al fine di confermare o escludere la presenza di legionelle; il numero dei campioni da prelevare è proporzionale alle dimensioni dell'impianto;

Il campionamento permette di effettuare una valutazione della contaminazione dell'impianto idrico della struttura, distinguendo fra una colonizzazione locale ed una sistemica, e di identificare i punti a maggior rischio. Anche se è difficile definire il limite massimo di legionelle presenti in un impianto al di sotto del quale la probabilità di contrarre la malattia sia assente, si considera comunemente che, in presenza di una carica inferiore o uguale a 102 unità formanti colonia (UFC)/litro, la probabilità di essere infettati sia estremamente bassa. L'indagine ambientale, in relazione alle concentrazioni di legionella sp. rilevate, consente quindi di identificare sia gli interventi di emergenza da mettere in atto immediatamente (azioni correttive), sia quelli a lungo termine (azioni preventive), necessari per prevenire il verificarsi di ulteriori casi di legionellosi, come descritto nelle Tabelle 1 e 2 dell'Accordo Stato- Regioni 13.01.2005 di seguito riprodotte.

### INTERVENTI SULLA RETE IDRICA IN ASSENZA DI CASI DI MALATTIA

<b>L'IMPIANTO IDRICO</b>	<b>Intervento richiesto</b>
< 100 UFC/l	Nessun intervento
> 100 UFC/l ≤ 1000 UFC/l	verificare che siano in atto le misure di controllo
> 1000 UFC/l ≤ 10.000 UFC/l	verificare che siano in atto le misure di controllo ed effettuare una valutazione del rischio e che la struttura abbia effettuato una valutazione del rischio
> 10.000 UFC/l	contaminazione importante. Mettere immediatamente in atto misure di bonifica (sostituendo i terminali positivi) e sottoporre l'impianto a una revisione della valutazione del rischio. Successivamente verificare i risultati almeno dagli stessi erogatori risultati positivi immediatamente dopo la bonifica e periodicamente, per verificare l'efficacia delle misure adottate.

<b>LE TORRI DI RAFFREDDAMENTO</b>	<b>Intervento richiesto</b>
≤ 1000 UFC/l	nessun intervento. Verificare che le correnti pratiche di controllo del rischio siano correttamente applicate.
> 1000 UFC/l ≤ 10.000 UFC/l	verificare che siano in atto le misure di controllo ed effettuare una valutazione del rischio
> 10.000 UFC/l ≤ 100.000 UFC/l	contaminazione importante. Mettere immediatamente in atto misure di bonifica in assenza di casi. Successiva verifica dei risultati, sia immediatamente dopo la bonifica, sia periodicamente per valutare l'efficacia delle misure adottate. Effettuare una disinfezione con un biocida appropriato e la revisione della valutazione del rischio, per identificare le necessarie ulteriori misure correttive, quale l'eventuale pulizia meccanica del bacino dell'impianto a supporto della disinfezione.
> 100.000 UFC/l	fermare l'impianto, effettuare una disinfezione con un biocida appropriato e la revisione della valutazione del rischio, per identificare le necessarie ulteriori misure correttive, quale l'eventuale pulizia meccanica del bacino dell'impianto a supporto della disinfezione. Riavviare l'impianto quando l'esito del campionamento dopo disinfezione torna a livelli < 1000 ufc/l.

<b>VASCHE IDROMASSAGGIO</b>	<b>Intervento richiesto</b>
≤ 100 UFC/l	verificare che le pratiche di controllo del rischio siano correttamente applicate.
> 100 UFC/l ≤ 1000 UFC/l	l'impianto idrico deve essere ricontrollato, dopo aver verificato che le correnti pratiche di controllo del rischio siano correttamente applicate. Drenare l'acqua e riempire di nuovo la vasca, ripetere le analisi microbiologiche il giorno successivo e 1-4 settimane più tardi. Se il risultato viene confermato, si deve effettuare una revisione della valutazione del rischio per identificare le necessarie ulteriori misure correttive.
> 1000 UFC/l	vietare immediatamente l'uso della piscina. Effettuare una clorazione shock con 50 mg/l di cloro per un'ora facendo circolare l'acqua e assicurando che tutte le parti dell'impianto siano disinfettate. Svuotare, pulire e disinfettare di nuovo con le stesse modalità. Rivedere la valutazione e il controllo del rischio, effettuare tutte le misure correttive individuate. Riempire la vasca e ripetere il campionamento il giorno successivo e 1-4 settimane più tardi. Riaprire al pubblico dopo aver rilevato l'assenza di Legionella.

### INTERVENTI SULLA RETE IDRICA IN PRESENZA DI CASI DI MALATTIA

<b>L'IMPIANTO IDRICO</b>	<b>Intervento richiesto</b>
< 100 UFC/l	Nessun intervento
> 100 UFC/l ≤ 1000 UFC/l	verificare che siano in atto le misure di controllo, rivedere la valutazione del rischio e effettuare una disinfezione dell'impianto
> 1000 UFC/l ≤ 10.000 UFC/l	in presenza di un caso singolo o di un cluster effettuare la disinfezione dell'impianto e una revisione della valutazione del rischio, per identificare le necessarie ulteriori misure correttive. L'impianto idrico deve essere ricampionato dopo la disinfezione, almeno dagli stessi erogatori risultati positivi
> 10.000 UFC/l	contaminazione importante. Mettere immediatamente in atto misure di bonifica (sostituendo i

	terminali positivi) e sottoporre l'impianto a una revisione della valutazione del rischio; successivamente, verificare i risultati dagli stessi erogatori risultati positivi immediatamente dopo la bonifica e periodicamente, per verificare l'efficacia delle misure adottate.
<b>LE TORRI DI RAFFREDDAMENTO</b>	<b>Intervento richiesto</b>
≤1000 UFC/l	nessun intervento. Verificare che le correnti procedure per il controllo del rischio siano correttamente applicate.
> 1000 UFC/l ≤ 10.000 UFC/l	in presenza di un caso singolo o di un cluster rivedere le misure di controllo messe in atto ed effettuare una bonifica. L'impianto idrico deve essere ricampionato, dopo aver verificato che le correnti procedure di controllo del rischio siano correttamente applicate e dopo aver incrementato il dosaggio di un biocida appropriato. Se il risultato viene confermato, si deve effettuare una revisione della valutazione del rischio per identificare le necessarie ulteriori misure correttive.
> 10.000 UFC/l ≤ 100.000 UFC/l	contaminazione importante. Mettere immediatamente in atto misure di bonifica in presenza di casi. Successiva verifica dei risultati, sia immediatamente dopo la bonifica, sia periodicamente (1-3-6 mesi) per valutare l'efficacia delle misure adottate. Effettuare una disinfezione con un biocida appropriato e la revisione della valutazione del rischio, per identificare le necessarie ulteriori misure correttive, quale l'eventuale pulizia meccanica del bacino dell'impianto a supporto della disinfezione.
> 100.000 UFC/l	fermare l'impianto, effettuare una disinfezione con un biocida appropriato e la revisione della valutazione del rischio, per identificare le necessarie ulteriori misure correttive, quale l'eventuale pulizia meccanica del bacino dell'impianto a supporto della disinfezione. S Riavviare l'impianto quando l'esito del campionamento dopo disinfezione torna a livelli < 1000 ufc/l.

## INTERVENTI DI CONTROLLO

Dopo la disinfezione dell'impianto, il controllo microbiologico deve essere ripetuto periodicamente come segue:

- Dopo circa 48 h dalla disinfezione;
- Se il risultato è negativo, dopo un mese;
- Se anche il secondo risultato è negativo, dopo 3 mesi;
- In caso si confermi anche con il terzo controllo la negatività, dopo 6 mesi o periodicamente, secondo quanto previsto dalla valutazione e controllo del rischio;
- In caso di positività, rifarsi a quanto riportato in precedenza.

In presenza di cluster, gli interventi di controllo devono essere intrapresi tempestivamente, ma solo dopo che siano stati raccolti i campioni per le indagini ambientali. A scopo preventivo, tutte le attrezzature non essenziali, come piscine per idromassaggio e torri di raffreddamento degli impianti dell'aria condizionata, devono essere disattivate immediatamente, fino a che vengano effettuati gli accertamenti analitici del caso. Una volta ultimati gli accertamenti, qualora gli stessi risultino positivi, deve essere effettuata al più presto la bonifica ambientale, seguita dalla successiva verifica della sua efficacia secondo quanto indicato nelle "Linee guida per la prevenzione e il controllo della legionellosi" (Gazzetta Ufficiale n. 103 del 5 maggio 2000).

### Interventi di controllo a lungo termine

La scelta degli interventi preventivi a lungo termine deve essere basata su una approfondita valutazione del rischio, combinata con i dati epidemiologici disponibili. Il controllo a lungo termine è efficace solo se l'applicazione delle misure preventive è rigorosa. Esse possono richiedere modifiche dell'impianto idrico ed un miglioramento del monitoraggio, oltre ad un miglioramento della gestione dell'impianto stesso e della formazione del personale addetto.

### Sospensione dell'attività della struttura turistico-ricettiva

Una corretta valutazione e gestione del rischio caratterizza la qualità di una struttura. L'adempimento delle norme per la prevenzione ed il controllo della legionellosi, così come indicato dal legislatore, mentre da un lato non costituisce obbligo per le strutture, dall'altro non le esime da ripercussioni medico-legali legate alla tutela dei consumatori, in questo caso utenti della struttura.

E' opportuno ricordare che l'albergatore è soggetto ai cosiddetti obblighi di protezione, che fanno riferimento agli articoli 1175 c.c. (comportamento secondo correttezza) e 1375 c.c. (buona fede contrattuale). Con l'espressione "obblighi di protezione" si intende l'obbligo di garantire la sorveglianza, l'igiene e la sicurezza dei luoghi ove si svolge il servizio, nel rispetto delle normative vigenti, ovvero garantire la sicurezza e l'incolumità fisica del cliente. Non potendo adottare una strategia comune a tutte le strutture per le diverse caratteristiche degli impianti, spesso vecchi, ogni struttura deve sviluppare un proprio programma per la valutazione del rischio e per gli interventi di progettazione e manutenzione degli impianti. Per questo motivo diventa fondamentale lavorare in équipe: solo un lavoro di squadra, può far risaltare, alla luce della realtà epidemiologica locale, i limiti delle strutture condizionate, tra l'altro, dalle caratteristiche dell'impianto, dal materiale delle tubazioni e dalle modifiche e riparazioni avvenute nel tempo.

**La decisione di chiudere o meno una struttura, sia in presenza di singolo caso che di CLUSTER, deve essere comunque presa dall'Autorità Sanitaria Locale, ai sensi dell'art. 3 della Legge regionale n. 36/84 (GU n. 268 del 28/09/1984 - BU Puglia n. 082 SUPPL. del 27/07/1984), sulla base di un'accurata**

## valutazione del rischio e della verifica dell'attuazione delle misure raccomandate che devono essere effettuate dal Servizio di Igiene e Sanità Pubblica territorialmente competente

E' utile ricordare che qualora una struttura ricettiva, in seguito ad un singolo caso o in presenza di **cluster**, risulti positiva per la ricerca di **Legionella** e non proceda ai necessari interventi di bonifica nei tempi stabiliti, sarà inserita nell'elenco delle strutture coinvolte nei casi. Tale elenco è riportato sul link del **NetworkELDSNet** con grave danno economico e di immagine in quanto accessibile a tutti: <http://ecdc.europa.eu/en/activities/surveillance/ELDSNet/Pages/index.aspx>

### Ulteriori misure per gli stabilimenti termali

Le strutture termali sono considerate tra i luoghi più favorevoli alla insorgenza di legionellosi perché:

- frequentati da persone a rischio di contrarre l'infezione;
- per la possibilità di esposizione diretta ad aerosol, prodotto da specifiche apparecchiature o prodotto da piscine o vasche per idromassaggio;
- per la presenza di acque, che spesso sgorgano ad una temperatura ideale per la crescita di Legionella.

Pertanto, sulla base di quanto sopra esposto, oltre alle misure di prevenzione e controllo elencate nel paragrafo 4.2 per quanto applicabili, ogni 6 mesi, e ogni volta che ci sia una ripresa dell'attività dopo un periodo di chiusura dello stabilimento, deve essere effettuato un monitoraggio degli impianti per la ricerca di legionella e, nel caso in cui il campionamento ambientale rilevi la presenza di **Legionella** ad una concentrazione superiore a  $10^2$  UFC/1, deve essere attuato un intervento di bonifica. In presenza di attrezzature per terapia inalatoria, i dispositivi per i trattamenti individuali devono essere ovviamente sostituiti per ogni paziente o sottoposti a sterilizzazione.

### SEZ. III - METODI DI PREVENZIONE E CONTROLLO DELLA CONTAMINAZIONE DEL SISTEMA IDRICO

Si riporta di seguito una rassegna delle metodiche attualmente possibili che andranno adottate previa valutazione del singolo impianto, del sistema idrico e dell'ambiente nel quale si opera. Le misure di lotta a lungo termine sono comunque legate ad una buona progettazione degli impianti.

#### TRATTAMENTO TERMICO

L'effetto inattivante dell'aumento della temperatura è stato dimostrato sia negli ospedali che in alberghi. Impianti dell'acqua calda mantenuti a temperature superiori ai  $50^{\circ}\text{C}$  sono meno frequentemente colonizzati da Legionella. L'aumento della temperatura dell'acqua calda è uno dei metodi correntemente adoperato per il controllo della Legionella nell'impianto di distribuzione dell'acqua. Una temperatura superiore a  $60^{\circ}\text{C}$  inattiva la Legionella in modo proporzionale al tempo di esposizione. (Nota: I limiti di temperatura di  $48^{\circ} \pm 5^{\circ}\text{C}$  previsti all' art. 5, comma 7 del D.P.R. n. 412 del 26.8.1993 "si applicano agli impianti termicidestinati alla produzione centralizzata di acqua calda ...per una pluralità di utenze di tipo abitativo ...").

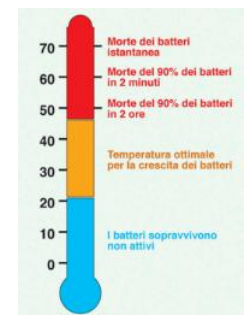

### Shock termico

#### Il Metodo

Elevare la temperatura dell'acqua a  $70-80^{\circ}\text{C}$  continuamente per tre giorni e far scorrere l'acqua quotidianamente attraverso i rubinetti per un tempo di 30 minuti. Alcuni autori raccomandano di svuotare preventivamente i serbatoi dell'acqua calda, di pulirli ed effettuare una decontaminazione con cloro ( $100\text{ mg/1}$  per 12-14 ore). È fondamentale verificare che, durante la procedura, la temperatura dell'acqua nei punti distali raggiunga o ecceda i  $60^{\circ}\text{C}$ ; se questa temperatura non viene raggiunta e mantenuta la procedura non fornisce garanzie. Alla fine della procedura si devono effettuare dei prelievi d'acqua e dei sedimenti in punti distali dell'impianto e procedere ad un controllo batteriologico. In caso di risultato sfavorevole, la procedura deve essere ripetuta fino al raggiungimento di una decontaminazione documentata. Dopo la decontaminazione il controllo microbiologico deve essere ripetuto periodicamente secondo i criteri riportati nel paragrafo 4.2.

#### Vantaggi

Non richiede particolari attrezzature e quindi può essere messo in atto immediatamente, vantaggio non trascurabile in presenza di un cluster epidemico.

#### Svantaggi

Richiede tempo e personale, o l'installazione di sonde a distanza, per controllare la temperatura dell'acqua nei punti distali, nei serbatoi e il tempo di scorrimento dell'acqua. Inoltre è una modalità di disinfezione sistemica ma temporanea in quanto la ricolonizzazione dell'impianto idrico può verificarsi in un periodo di tempo variabile da alcune settimane ad alcuni mesi dopo lo shock-termico se la temperatura dell'acqua circolante ritorna al di sotto dei  $50^{\circ}\text{C}$ .

## Mantenimento costante della temperatura tra 55-60°C nella rete prima della miscelazione

### Il Metodo

A) Nel caso di impianti a doppia regolazione<sup>13</sup>, in base alle temperature normalmente utilizzate, la Legionella non può svilupparsi nei bollitori, ma soltanto nelle reti di distribuzione e di ricircolo.

Per ottenere la disinfezione termica di questi impianti si può:

1. by-passare il miscelatore con una valvola elettrica a due vie asservita ad un orologio programmatore,
2. fissare (con l'aiuto di un termostato) a 60°C la temperatura di produzione dell'acqua calda;
3. mandare in temperatura la valvola di by-pass per mezz'ora nel periodo notturno considerato a minor consumo d'acqua, facendo circolare acqua a 60°C. (N.B. La frase "mandare in temperatura la valvola di by-pass ..." deve intendersi **"mandare in apertura la valvola di by-pass ..."**).

La figura sottostante illustra lo schema di regolazione e disinfezione termica "notturna".



B) Nel caso di impianti a singola regolazione, in cui l'acqua calda è prodotta e distribuita a 45-48°C, ad una temperatura leggermente superiore a quella di utilizzo, la regolazione finale è lasciata ai singoli rubinetti. Date le temperature relativamente basse, la Legionella può colonizzare sia i bollitori, sia le reti di distribuzione e di ricircolo. La disinfezione termica, in questi impianti non è agevole per almeno tre motivi:

1. possono essere utilizzati solo sistemi di regolazione a punto fisso con almeno due livelli: quello di esercizio (45-48°C) e quello di disinfezione (60°C);
2. è difficile tenere sotto controllo i tempi della disinfezione, perché bisogna elevare la temperatura non solo dei bollitori, ma anche delle reti di distribuzione;
3. anche dopo il periodo di disinfezione, si è costretti a distribuire acqua troppo calda, non essendoci regolazione a valle dei bollitori (in tal caso è opportuno installare dei cartelli di avviso/pericolo, come quelli raffigurati).

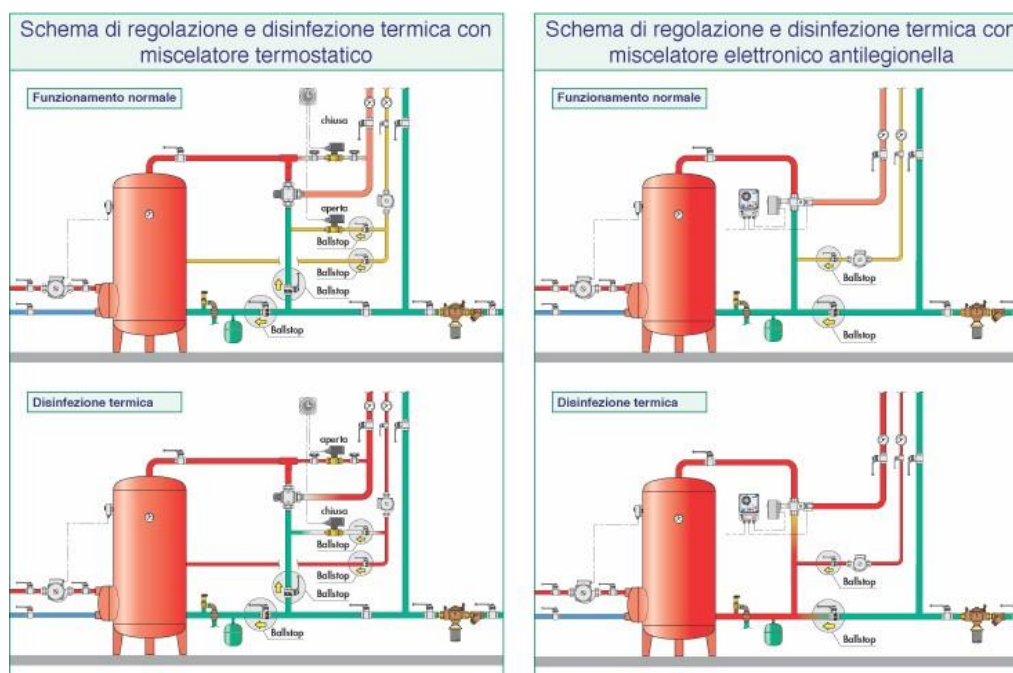

Le figure sottostanti illustrano due esempi impiantistici che prevedono l'installazione di miscelatori-limitatori di temperatura al fine di evitare il pericolo di ustioni nell'utilizzo dell'acqua calda.

### Vantaggi e Svantaggi

Questa tecnica pur garantendo una buona efficacia presenta l'inconveniente degli elevati consumi di energia e di conseguenza di costi elevati, a volte non compatibili con generali criteri di economia energetica. Inoltre, nel caso di impianti a singola regolazione, potrebbe presentare problemi di sicurezza per gli utenti della rete idrica. Normalmente, considerando tali difficoltà, conviene cambiare sistema di regolazione e adottare quello con termostato e miscelatore.

<sup>13</sup> Negli impianti a doppia regolazione, la prima (costituita da termostato regolato a 55-60°C) serve a regolare la temperatura di accumulo, mentre la seconda (costituita da un miscelatore) serve a regolare la temperatura di distribuzione dell'acqua calda a 42-44°C.

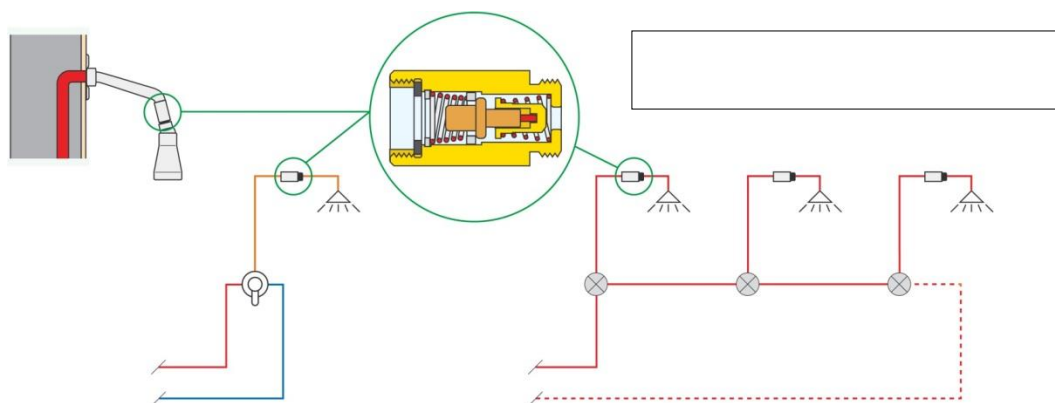
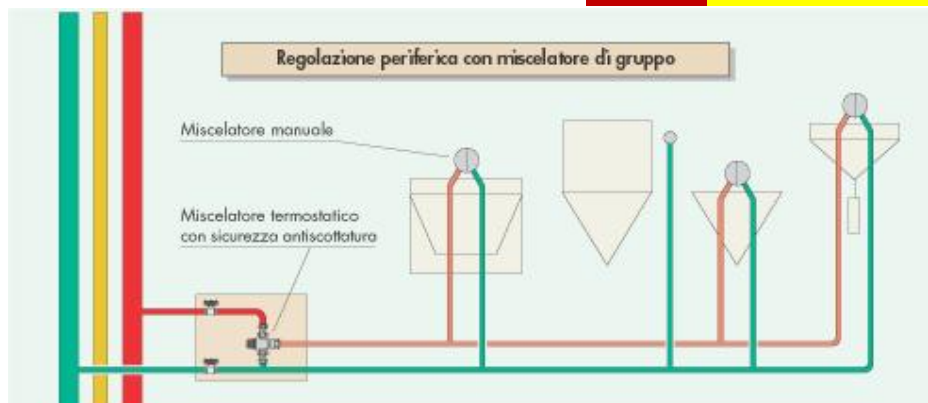

## CLORAZIONE

Il cloro è un agente ossidante che è stato usato con successo per il controllo igienico - sanitario delle acque potabili. L'inattivazione e la soppressione di *Legionellapneumophila* richiedono una concentrazione costante di cloro superiore a 3 mg/1. Per la bonifica si utilizzano due approcci: l'iperclorazione shock e l'iperclorazione continua.

Tali procedure implicano un conseguente aumento del cloro residuo nell'acqua e l'eventuale maggiore formazione di sottoprodotti (BPD o alogenoderivati). Per il monitoraggio e l'analisi sia batteriologica che del cloro residuo e dei depositi della rete idrica è necessario personale qualificato. La concentrazione del cloro varia in base alle caratteristiche organolettiche dell'acqua e alle caratteristiche strutturali dell'impianto. L'attività biocida del cloro, inoltre, è sensibile al pH e decresce rapidamente sopra il valore 7. Occorre mantenere, quindi, il pH dell'acqua tra valori 6 e 7 per poter usare la concentrazione più bassa efficace di cloro.

### L'iperclorazione shock

#### Il Metodo

Deve essere effettuata su acqua a temperatura inferiore a 30°, con una singola immissione di cloro in acqua fino ad ottenere concentrazioni di cloro residuo libero di 20-50 mg/1 in tutto l'impianto, ivi compresi i punti distali. Dopo un periodo di contatto di 2h con 20 mg/1 di cloro oppure di 1h con 50 mg/1 di cloro, l'acqua viene drenata e nuova acqua viene fatta scorrere nell'impianto fino a che il livello di cloro ritorna alla concentrazione di 0,5-1 mg/1. A tali concentrazioni di cloro l'acqua può essere considerata potabile, anche se il DPR 236/88 prevede un limite consigliato di 0,2 mg/1, vista la particolare situazione contingente.

### L'iperclorazione continua

#### Il Metodo

Si ottiene con l'aggiunta continua di cloro che può essere introdotto, di norma, sotto forma di ipoclorito di calcio o ipoclorito di sodio. I livelli residui di cloro in questo caso possono variare a seconda della qualità dell'acqua, del flusso e della decontaminazione dai biofilm, comunque il disinfettante residuo deve essere compreso tra 1 e 3 mg/1. In presenza di aree di ristagno o problemi di ricircolazione nel sistema di distribuzione dell'acqua, il cloro in queste aree non inattiverà la legionella.

#### Vantaggi

L'iperclorazione continua è una modalità di disinfezione generale che garantisce una concentrazione residua del disinfettante in tutto il sistema di distribuzione dell'acqua in modo da minimizzare la colonizzazione della legionella nei punti distali.

**Svantaggi**

Lo svantaggio dell'iperclorazione continua è che il cloro è corrosivo e può provocare danni alle tubature. Inoltre, la quantità di cloro residuo prevista è difficilmente compatibile con gli standard attuali dell'acqua potabile sia come disinfettante residuo che come presenza di sottoprodotti (BPD).

**Biossido di cloro**

L'impiego del biossido di cloro è in corso di sperimentazione in alcuni Paesi, ma ancora non vi sono elementi sufficientemente convalidati per un suo impiego sicuro ed efficace. Tale metodica, infatti, richiede la presenza di un generatore di cloro le cui condizioni di sicurezza vanno garantite. Le concentrazioni, proposte da alcuni Autori, sono variabili da 0,1 a 1,0 mg/l a seconda dei settori dell'impianto idrico in cui viene impiegato (serbatoi, tubazioni, ecc.). Inoltre ha efficacia diversa sui vari tipi di materiali (efficacia maggiore su gomma rispetto alla plastica; mentre non sembra impiegabile con tubazioni in rame).

**Lampade a raggi ultravioletti**

L'irradiazione con luce ultravioletta è un metodo alternativo interessante per la disinfezione dell'acqua potabile. La luce ultravioletta (254 nm) inattiva i batteri producendo dei dimeri di timina nel DNA che ne ostacolano la replicazione. L'applicazione della luce ultravioletta è una modalità di disinfezione che risulta essere maggiormente efficace in vicinanza del punto di impiego. Tale tecnica di disinfezione non è adeguata come unica modalità per un intero edificio poiché non possiede effetto residuo mentre la Legionella persiste nei biofilm, nei punti morti e nelle sezioni stagnanti dell'impianto.

**Il Metodo**

L'apparecchio dovrebbe essere vicino al punto di utilizzo. L'acqua scorre in una parte della camera idraulica e l'esposizione alla luce ultravioletta generata da lampade di mercurio a bassa pressione la disinfetta. I metodi dello shock termico o della clorazione possono essere utilizzati prima dell'applicazione della luce ultravioletta per controllare le legionelle presenti nell'impianto.

**Vantaggi**

I vantaggi della luce ultravioletta sono la facilità d'installazione dell'apparecchio e l'assenza di effetti avversi sull'acqua o sulle tubature. A differenza di quanto accade con le sostanze chimiche, il sapore dell'acqua non viene influenzato e non ci sono sottoprodotti. Il trattamento può essere più efficace se il controllo della legionella è localizzato in aree piccole come ad esempio un reparto di terapia intensiva.

**Svantaggi**

Lo svantaggio principale consiste nel fatto che il flusso dell'acqua sottoposta all'azione dei raggi deve avere uno spessore di pochi centimetri (in genere fino a 3 cm) e deve essere scarsamente torbida per non limitarne l'efficienza. Inoltre, la mancanza di protezione residua nei punti distali, ne limita le potenzialità.

**Ionizzazione rame/argento**

Metalli come il rame e l'argento sono noti agenti battericidi e l'effetto è dovuto alla loro azione sulla parete cellulare del microorganismo, che comporta una distorsione della permeabilità cellulare che, unita alla denaturazione proteica, porta le cellule alla lisi e alla morte.

**Il Metodo**

Gli ioni di rame ed argento sono generati elettroliticamente e la loro concentrazione nel mezzo acquoso dipende dalla potenza applicata agli elettrodi. La dose d'attacco proposta da alcuni autori per la prevenzione di legionellosi nosocomiale è di 0,02-0,08 mg/l di argento e 0,2-0,8 mg/l di rame.

**Vantaggi**

Il metodo è di facile applicazione e non è influenzato dalla temperatura dell'acqua. Inoltre, a causa dell'accumulo del rame nel biofilm l'effetto battericida persiste per alcune settimane dopo la disattivazione del sistema e questo riduce la possibilità di una ricolonizzazione.

**Svantaggi**

Poiché il sistema è soggetto a delle fluttuazioni di concentrazione è necessario controllare sistematicamente la concentrazione dei due metalli oltreché il pH dell'acqua (6-8). Tale tecnica non è adatta per reti idriche in zinco poiché questo metallo produce l'inattivazione degli ioni argento. Inoltre, in caso di trattamento continuo bisogna verificare il non superamento della concentrazione massima ammissibile (CMA) prevista dalla legislazione vigente per l'acqua potabile.

**Perossido di idrogeno e argento**

Il trattamento viene effettuato tramite una soluzione stabile e concentrata di perossido di idrogeno (acqua ossigenata) e argento, sfruttando l'azione battericida di ciascuna delle due componenti e la sinergia che tra di loro si sviluppa. La tecnica è relativamente recente come applicazione e necessita di ulteriori conferme sperimentali.

**Vantaggi**

buona attività in presenza di biofilm; l'argento previene la ricontaminazione e non inquina; azione poco corrosiva, non sensibile alla luce, poco sensibile alla T°; costo limitato. Ha un'azione ossidante meno aggressiva rispetto al cloro e al biossido di cloro: non porta alla formazione di sottoprodotti pericolosi; non conferisce odore o sapore sgradevole all'acqua; non è influenzato dalla durezza dell'acqua.

**Svantaggi:**

è soggetto a fluttuazioni di concentrazione, per cui è necessario un continuo monitoraggio; non è adatto al trattamento di reti idriche in acciaio zincato (lo Zn rimuove l'argento per ossidoriduzione); l'argento precipita a pH > 9 e interferisce con la presenza di zinco, cloro e nitrati.

**METODI INNOVATIVI DI BONIFICA****Monoclorammina**

La sintesi di monoclorammina avviene aggiungendo ammoniaca ad acqua contenente cloro libero raggiungendo una concentrazione di 2-3 mg/l. E' utilizzata negli USA da oltre 20 anni per il trattamento dell'acqua potabile e ha dato ottimi risultati nella contaminazione da Legionella. E' vietato l'uso in alcuni Paesi (Germania e Svizzera). In Italia è stata di recente sperimentata nel trattamento di acqua calda sanitaria.

**Vantaggi:** rispetto al cloro libero, ha la stessa modalità di azione, ma decade più lentamente in quanto è scarsamente volatile; minore alterazione del gusto e dell'odore; maggiore azione residua; non forma trihalometani; attiva anche a pH alcalino (es. acque dure); corrosione contenuta nelle tubature; facile da produrre e dosare.

**Svantaggi:** produce odori e sapori sgradevoli; effetto lesivo sui tratti in gomma; scarsa azione nei punti funzionalmente esclusi; l'ammoniaca causa la corrosione di piombo e rame.

**Ozonizzazione**

Preparato sul posto a partire da O<sub>2</sub> o aria essiccata, sottoposti a scariche elettriche o radiazioni UV in microconcentrazioni (ppb). Combinato con il perossido di idrogeno è in grado di rimuovere il biofilm e sottoprodotti della clorazione.

**Vantaggi:** eccellente biocida in grado di danneggiare irreversibilmente il DNA dei microorganismi.

**Svantaggi:** limitata efficacia nel tempo; scarsa attività su biofilm; formazione di sottoprodotti (aldeidi, chetoni, ecc.); ad alte dosi può danneggiare le tubature; efficacia moderatamente influenzata dal pH e dalla T° dell'acqua; elevato costo di investimento e manutenzione.

**Acido peracetico**

E' raccomandato per la bonifica di impianti idrici soltanto dalle Linee guida francesi (Gestion durisquel'eau aux légionelles, 2001).

**Vantaggi:** discreta efficacia nei confronti di trattamenti shock.

**Svantaggi:** non bonifica l'impianto per tempi lunghi; efficace sull'acqua di ricircolo ma non sulla distribuzione finale (nebulizzatori e irrigatori nasali). In combinazione con perossido di idrogeno, ha effetto temporaneo.

**BIBLIOGRAFIA**

1. Abad Sanz I, de Miguel AA, López González MT, Ortiz de Villajos RJ, Concepción de Paz Collantes. Manual para la prevención de la legionelosis en instalaciones de riesgo. Comunidad de Madrid. 2006.
2. D.G.R del 13 novembre 2012, n. 2261. Indirizzi per l'adozione di un Sistema per la sorveglianza e il controllo delle infezioni da Legionella in Puglia. Bollettino Ufficiale della Regione Puglia - n. 175 del 05-12-2012
3. Decisione dell'8 agosto 2012 n. 2012/506/UE recante modifica della decisione 2002/253/CE che stabilisce la definizione dei casi ai fini della dichiarazione delle malattie trasmissibili alla rete di sorveglianza comunitaria istituita ai sensi della decisione n. 2119/98/CE del Parlamento europeo e del Consiglio
4. Decisione della Commissione Europea del 9 febbraio 2012 n. 2012/78/UE concernente la non iscrizione di determinati principi attivi nell'Allegato I, IA of B della direttiva 98/8/CE del Parlamento europeo e del Consiglio relativa all'immissione sul mercato dei biocidi. GU dell'Unione europea L 38/48 dell'11.2.2012
5. Decreto Legislativo 2 febbraio 2001, n. 31. "Attuazione della direttiva 98/83/CE relativa alla qualità delle acque destinate al consumo umano". GU n. 52 del 3 marzo 2001 - Supplemento Ordinario n. 41
6. Decreto Legislativo 9 aprile 2008, n. 81. "Attuazione dell'articolo 1 della legge 3 agosto 2007, n. 123, in materia di tutela della salute e della sicurezza nei luoghi di lavoro. GU n. 101 del 30 aprile 2008 - Supplemento Ordinario n. 108
7. Decreto Ministeriale del 15 dicembre 1990. Sistema informativo delle malattie infettive e diffuse. GU 8 gennaio 1991, n. 6.
8. Decreto Presidente della Repubblica del 26 agosto 1993, n. 412. Regolamento recante norme per la progettazione, l'installazione, l'esercizio e la manutenzione degli impianti termici degli edifici ai fini del contenimento dei consumi di energia, in attuazione dell'art. 4, comma 4, della L. 9 gennaio 1991, n. 10. GU del 14 ottobre 1993, n. 242, S.O.
9. ECDC. Legionaire's disease in Europe, 2012. Stokholm 2014, disponibile all'indirizzo: <http://ecdc.europa.eu/en/publications/Publications/legionnaires-disease-surveillance-2012.pdf>
10. Edelstein PH, Edelstein MA, Shephard LJ, et al. Legionella steelei sp. nov., isolated from human respiratory specimens in California, USA, and South Australia. Int J SystEvolMicrobiol 2012; 62: 1766-71
11. Legge Regionale 20 luglio 1984, n. 36. Norme concernenti l'igiene e sanità pubblica ed il servizio farmaceutico. Regione: PUGLIA (GU n. 268 del 28/09/1984 - BU Puglia n. 082 SUPPL. del 27/07/1984)
12. Lin YE, Stout JE, Yu VL. Prevention of hospital-acquired legionellosis. Curr Opin Infect Dis 2011; 24(4):350-6
13. Linee Guida italiane per la prevenzione e il controllo della legionellosi. GU della Repubblica Italiana n. 103 del 5 Maggio 2000
14. Linee Guida recanti indicazioni sulla legionellosi per i gestori di strutture turistico-ricettive e termali. Gazzetta Ufficiale della Repubblica Italiana, n. 28 del 04-02-2005
15. Linee Guida recanti indicazioni ai laboratori con attività di diagnosi microbiologica e controllo ambientale della legionellosi - GU Numero 29 (Serie Generale) del 5 Febbraio 2005
16. Ministerio de Sanidad y Consumo. Real Decreto del Ministerio de Sanidad y Consumo por el que se establecen los criterios higiénico-sanitarios para la prevención y control de la legionelosis. Real Decreto 865/2003. 2003

**SEZ. IV – ANALISI DELL'AZIENDA IN ESAME**

## CONTROLLO DEL RISCHIO LEGIONELLOSI

### MODULI DI REGISTRAZIONE

1. Scheda di Valutazione (Mod. 1) - Vengono registrati gli esiti dell'analisi del rischio condotta.
2. Scheda Interventi/Manutenzioni (Mod. 2) - Vengono registrati gli interventi di pulizia/manutenzione/bonifica ordinari e straordinari necessari ai fini della prevenzione del rischio di legionellosi.
3. Scheda Interventi/Manutenzioni (Mod. 3) - Vengono registrati gli interventi di pulizia/manutenzione/bonifica straordinari.
4. Scheda Interventi/Manutenzioni (Mod. 4) - Vengono registrati gli interventi di campionamento.

### MOD. 01- SCHEDA DI VALUTAZIONE

DATA VALUTAZIONE			
<b>GRUPPO DI VALUTAZIONE</b>	RESPONSABILE AUTOCONTROLLO	Sig.ra DE PASCALIS CANDIDO GIUSEPPINA	
	SANITARIO INCARICATO	Dott. Cosimo GABELLONE	
<b>DATI AZIENDALI</b>	AZIENDA VALUTATA	MASSERIA LI LEI	
	UBICAZIONE	CONTRADA LI LEI, SNC - LIZZANELLO	
	TIPOLOGIA DI ATTIVITA'	AGRITURISMO CON SPA E RISTORAZIONE COMPLETA E VENDITA DI PRODOTTI AZIENDALI FRESCHI O CONFEZIONATI DA TERZI	

### ALLEGATI

<b>PREVENZIONE</b>	<ul style="list-style-type: none"> <li>Misure di prevenzione generali</li> <li>Schema generale centrale idrica</li> <li>Schema produzione acqua calda sanitaria</li> <li>Schema generale di distribuzione</li> </ul>	ALLEGATO A
<b>IMPIANTO IDRICO</b>		ALLEGATO B
		ALLEGATO C
		ALLEGATO D

### ◆ CARATTERISTICHE DELL'ACQUA (TEMPERATURA/INQUINANTI)

PUNTI A RISCHIO	ESITO(ELenco A DISCESA)	TIPI DI RISCHIO	NOTE
Temperatura compresa tra +20 e +50 °C		Proliferazione batterica - CBE	
Presenza di alghe, calcare, ruggine, amebe o altro materiale organico		Proliferazione batterica - incrostazioni - CBE	
Concentrazione di alcuni elementi in traccia (ferro, rame, zinco, ecc.)		Incrostazioni - CBE	

### ◆ IMPIANTI IDRICI PRESENTI

PUNTI A RISCHIO	IL PUNTO E' PRESENTE?	TIPI DI RISCHIO	IL RISCHIO E' PRESENTE?
Serbatoi di accumulo	SI	Ristagno - CBE	0
Autoclavi	SI	Ristagno - CBE	0
Boiler	SI	Ristagno - incrostazioni - CBE - T tra 25 e 45°C	0
Depositi dell'acqua calda	SI	Ristagno - incrostazioni - CBE - T tra 25 e 45°C	0
Scambiatori di calore	0	Ristagno - incrostazioni - CBE - T tra 25 e 45°C	0
Docce	SI	Ristagno - incrostazioni - CBE - T tra 25 e 45°C	0
Rubinetti	SI	Ristagno - incrostazioni - CBE - T tra 25 e 45°C	0
Punti terminali	NO	Ristagno - incrostazioni - CBE - T tra 25 e 45°C	0
Condutture, punti di giunzione, rami morti dell'impianto idro-sanitario	NO	Ristagno - CBE	0
Addolcitori	0	Ristagno - CBE	0
Condizionatori d'aria	SI	Ristagno - CBE	0
Cambiamenti di pressione nel sistema idrico (per interventi di ristrutturazione interni e/o esterni all'edificio)	NO	Ristagno - CBE	0
Utilizzo di gomma e fibre naturali per guarnizioni e dispositivi di tenuta	0	Ristagno - CBE	0
Vasche idromassaggio	SI	Ristagno - incrostazioni - CBE - T tra 25 e 45°C	0

CBE:carica batterica elevata T:temperatura

IL RESPONSABILE DELLA STRUTTURA Sig.ra DE PASCALIS CANDIDO GIUSEPPINA
FIRMA



<b>SCAMBIATORE DI CALORE</b>	rischio	Ristagno - incrostazioni - CBE	DATA		Aumentare la temperatura dell'acqua calda fino a 75/80°C e tenerla costante per almeno tre giorni consecutivi con scorrimento giornaliero, sui diversi diffusori, per almeno 30 minuti (shock termico)				timbro e firma personale che ha effettuato la procedura	
	azione	Pulizia e disinfezione	DATA						timbro e firma personale che ha effettuato la procedura	
	periodicità	<b>Semestrale</b>	DATA						timbro e firma personale che ha effettuato la procedura	
	rischio	Se la T dell'acqua è tra 25 e 45°C	GENNAIO firma esecutore	FEBBRAIO firma esecutore	MARZO firma esecutore	APRILE firma esecutore	MAGGIO firma esecutore	GIUGNO firma esecutore		
	azione	Portare la temperatura dell'acqua di scambio a 75/80°C	LUGLIO firma esecutore	AGOSTO firma esecutore	SETTEMBRE firma esecutore	OTTOBRE firma esecutore	NOVEMBRE firma esecutore	DICEMBRE firma esecutore		
	periodicità	<b>Mensile</b>								

<b>DOCCE, RUBINETTI E PUNTI TERMINALI</b>	rischio	Ristagno - incrostazioni - CBE	DATA	Smontaggio, pulizia, trattamento con anticalcare e immersione in soluzione sanificante (se ritenuto necessario sostituzione) di soffioni doccia e filtri rompigitto di lavabi e bidet				timbro e firma personale che ha effettuato la procedura	
	azione	Pulizia e disinfezione							
	periodicità	<b>Semestrale</b>	DATA						
	rischio	Se la T dell'acqua è tra 25 e 45°C	GENNAIO firma esecutore	FEBBRAIO firma esecutore	MARZO firma esecutore	APRILE firma esecutore	MAGGIO firma esecutore	GIUGNO firma esecutore	
	azione	Flussare l'acqua a 55/60°C e far scorrere per tre minuti	LUGLIO firma esecutore	AGOSTO firma esecutore	SETTEMBRE firma esecutore	OTTOBRE firma esecutore	NOVEMBRE firma esecutore	DICEMBRE firma esecutore	
	periodicità	<b>Settimanale</b>							
<b>Punti giunzione, rami morti impianto idrico</b>	rischio	Ristagno - incrostazioni - CBE	DATA	Apertura dei tappi terminali (dopo interruzione del flusso idrico) e, dopo lo svuotamento del ramo morto/giunzione, inserimento di soluzione a base di ipoclorito di sodio al 15% e chiusura del tappo terminale				timbro e firma personale che ha effettuato la procedura	
	azione	Pulizia e disinfezione							
	periodicità	<b>Semestrale</b>	DATA						
	rischio	Se la T dell'acqua è tra 25 e 45°C	GENNAIO firma esecutore	FEBBRAIO firma esecutore	MARZO firma esecutore	APRILE firma esecutore	MAGGIO firma esecutore	GIUGNO firma esecutore	
	azione	Flussare l'acqua a 55/60°C e far scorrere per tre minuti	LUGLIO firma esecutore	AGOSTO firma esecutore	SETTEMBRE firma esecutore	OTTOBRE firma esecutore	NOVEMBRE firma esecutore	DICEMBRE firma esecutore	
	periodicità	<b>Semestrale</b>							
<b>FILTRI climatizzatori</b>	rischio	Ristagno - incrostazioni - CBE	DATA	Apertura frontale del pannello, rimozione dei filtri, lavaggio e immersione degli stessi in soluzione a base di sanificante. Pulizia e sanificazione delle lamelle di scambio termico.				timbro e firma personale che ha effettuato la procedura	
	azione	Pulizia e disinfezione	DATA						
	periodicità	<b>Trimestrale</b>	DATA						
<b>Vasche idromassaggio - ASSENTI</b>	rischio	Ristagno - incrostazioni - CBE	DATA	Smontaggio, pulizia, trattamento con anticalcare e immersione in soluzione sanificante (se ritenuto necessario sostituzione) dei filtri rompigitto e delle bocchette di immissione e pescaggio				timbro e firma personale che ha effettuato la procedura	
	azione	Pulizia e disinfezione							
	periodicità	<b>Semestrale</b>	DATA						
	rischio	T tra 25 e 45°C	GENNAIO firma esecutore	FEBBRAIO firma esecutore	MARZO firma esecutore	APRILE firma esecutore	MAGGIO firma esecutore	GIUGNO firma esecutore	
	azione	Flussare l'acqua a 55/60°C e far scorrere per tre minuti	LUGLIO firma esecutore	AGOSTO firma esecutore	SETTEMBRE firma esecutore	OTTOBRE firma esecutore	NOVEMBRE firma esecutore	DICEMBRE firma esecutore	
	periodicità	<b>Mensile</b>							

IL RESPONSABILE DELLA STRUTTURA  
Sig.ra DE PASCALIS CANDIDO GIUSEPPINA

FIRMA

**MOD. 03- SCHEDA DEGLI INTERVENTI E DELLE MANUTENZIONI/DISINFEZIONI STRAORDINARIE**

DATA	IMPIANTO/AREA	INTERVENTO		FIRMA ADDETTO	FRIMA RESPONSABILE
		<input type="checkbox"/>	PULIZIA		
		<input type="checkbox"/>	DISINFEZIONE		
		<input type="checkbox"/>	MANUTENZIONE		
		ALTRO			
DATA	IMPIANTO/AREA	INTERVENTO		FIRMA ADDETTO	FRIMA RESPONSABILE
		<input type="checkbox"/>	PULIZIA		
		<input type="checkbox"/>	DISINFEZIONE		
		<input type="checkbox"/>	MANUTENZIONE		
		ALTRO			
DATA	IMPIANTO/AREA	INTERVENTO		FIRMA ADDETTO	FRIMA RESPONSABILE
		<input type="checkbox"/>	PULIZIA		
		<input type="checkbox"/>	DISINFEZIONE		
		<input type="checkbox"/>	MANUTENZIONE		
		ALTRO			

**MOD. 04 - NORMATIVA DI SETTORE**

1. LEGGE REGIONALE 25 febbraio 2010, n. 4 - "Norme urgenti in materia di sanità e servizi sociali".
2. ACCORDO STATO REGIONI 13.01.2005
3. ACCORDO STATO REGIONI 07.05.2015
4. DELIBERAZIONE DELLA GIUNTA REGIONALE 6 maggio 2015, n. 920 - Indirizzi operativi per la prevenzione e il controllo della legionellosi nelle strutture turistico-ricettive e ad uso collettivo della Regione Puglia.
5. DIFFIDA REGIONALE AD OPERARE IL CONTROLLO DELLE LEGIONELLOSI

## MISURE DI PREVENZIONE PER LA RIDUZIONE DEL RISCHIO

Per assicurare una riduzione del rischio di legionellosi, lo strumento fondamentale da utilizzare non è il controllo di laboratorio routinario, ma l'adozione di misure preventive, basate sull'analisi del rischio costantemente aggiornata. Di conseguenza tutti i gestori di strutture recettive devono garantire l'attuazione delle seguenti misure di controllo, alcune delle quali devono essere effettuate da personale opportunamente addestrato, che indossi, soprattutto per quelle operazioni che generano aerosol, idonei dispositivi di protezione individuale:

- mantenere costantemente l'acqua calda a una temperatura superiore ai 50°C all'erogazione oppure mantenere costantemente l'acqua fredda ad una temperatura inferiore a 20°C. L'acqua in uscita da tutti i rubinetti deve essere molto calda al tatto (Allegato "A" – avvertenze da inserire nelle camere)
- fare scorrere l'acqua (sia calda che fredda) dai rubinetti e dalle docce delle camere non occupate, per alcuni minuti almeno una volta a settimana e comunque sempre prima che vengano occupate (Allegato "A" – avvertenze da inserire nelle camere);
- mantenere le docce, i diffusori delle docce ed i rompigitto dei rubinetti puliti e privi di incrostazioni, sostituendoli all'occorrenza o effettuando un ciclo di disinfezione e decalcificazione regolarmente ogni 1-3 mesi (Allegato "A" – avvertenze da inserire nelle camere);
- pulire e disinfettare regolarmente (almeno 2 volte l'anno) le torri di raffreddamento ed i condensatori evaporativi delle unità di condizionamento dell'aria;
- svuotare, disincrostare e disinfettare i serbatoi di accumulo dell'acqua calda (compresi gli scaldacqua elettrici) almeno due volte all'anno e ripristinare il funzionamento dopo accurato lavaggio;
- disinfettare il circuito dell'acqua calda con cloro ad elevata concentrazione (cloro residuo libero pari a 50 ppm per un'ora o 20 ppm per due ore) o con altri metodi di comprovata efficacia dopo interventi sugli scambiatori di calore e all'inizio della stagione turistica;
- ispezionare mensilmente i serbatoi dell'acqua, le torri di raffreddamento e le tubature visibili. Accertarsi che tutte le coperture siano intatte e correttamente posizionate;

## SEZIONE 1 - NOTE GENERALI

### DEFINIZIONI

**CLUSTER (DI LEGIONELLOSI ASSOCIATA AI VIAGGI)**

Il verificarsi di due o più casi associati con la stessa struttura turistico-ricettiva nell'arco di due anni.

**DIAGRAMMA DI FLUSSO** Rappresentazione schematica di un processo.

**FATTORE DI RISCHIO** L'agente responsabile del rischio.

**MISURA PREVENTIVA** Ogni soluzione adottabile per controllare un rischio.

**MONITORAGGIO**- Ogni sequenza pianificata di osservazioni o misure atte alla valutazione della controllabilità di un CCP.

**CCP (Punto Critico di Controllo)**- E una fase di processo, una zona, un impianto dove può essere applicata una procedura di controllo con conseguente prevenzione, riduzione o totale eliminazione dei rischi.

**CP (Punto Critico)** - Ogni fase, operazione, procedura o macchina, in corrispondenza della quale si può determinare una condizione di rischio.

**PERICOLO**- Fonte di possibili lesioni o danni alla salute delle persone.

**PIANO A UTOCONTROLLO**-Manuale delle procedure da seguire per la riduzione o l'eliminazione dei rischi.

**RISCHIO** - Combinazione di probabilità e gravità di possibili lesioni o danni alle persone.

**STANDARD IGIENICO** - Entità massima tollerabile del fattore di rischio.

**VALUTAZIONE DEI RISCHI (ANALISI DEI RISCHI)** - Valutazione globale delle probabilità e delle gravità di possibili lesioni o danni alla salute delle persone per scegliere le adeguate misure di sicurezza.

### DESCRIZIONE DEI LOCALI

La struttura in esame è un

AGRITURISMO CON SPA E RISTORAZIONE COMPLETA E VENDITA DI PRODOTTI AZIENDALI FRESCHI O CONFEZIONATI DA TERZI

e consta dei seguenti locali e dei relativi impianti da analizzare ai fini del presente piano di autocontrollo come **FATTORI DI RISCHIO**:

LOCALE	presenza rubinetti - numero	presenza docce - numero	I SOFFIONI DOCCIA SONO SEPARABILI?	TIPOLOGIA impianto di condiz.mento
Reception	0	0	0	0
Area colazioni	0	0	0	0
Area manipolazione	4	0	0	0
Corridoi	0	0	0	0
Camere	24	12	SI	0
Servizi igienici ospiti	3	0	0	0
totale	31	12		

### ELENCO DEGLI IMPIANTI

- Impianto idrico-sanitario
- Impianto di riscaldamento ad acqua
- Impianto condizionamento

L'elenco degli impianti ai fini del controllo delle legionellosi è quello IDRICO-SANITARIO.

## DESCRIZIONE DEGLI IMPIANTI

### IMPIANTO DI CONDIZIONAMENTO

POMPA DI CALORE ARIA-ARIA - L'impianto di condizionamento dell'aria installato è del tipo a pompa di calore aria-aria e perciò in grado di provvedere al riscaldamento invernale ed al raffreddamento estivo. Detto impianto utilizza in maniera massiccia le energie alternative ricavando il 65% del calore necessario al riscaldamento direttamente dell'aria esterna mentre il restante 35% viene fornito dalla rete elettrica ed utilizza come fluido termovettore gas frigorifero.

Ogni ambiente è dotato di un proprio regolatore di temperatura pre-impostati a 20°C in inverno e a 27°C in estate con possibilità di adeguare i livelli di temperatura al valore di maggior gradimento con variazioni massime di  $\pm 1^\circ\text{C}$ . Ogni appartamento può autonomamente scegliere se utilizzare il riscaldamento o il condizionamento (opzione particolarmente utile durante le stagioni intermedie).

Dai bagni viene estratta una quantità d'aria calcolata in modo da ricambiare 120 mc/h (30 mc/h per ogni persona potenzialmente presente nell'appartamento locato); il dimensionamento consente di avere il rinnovo dell'aria in tutto l'appartamento ed il flussaggi del bagno con oltre 10 vol/h. Il condizionamento del locale interrato prevede l'immissione di ben 2000 mc/h di aria esterna filtrata e deumidificata in modo da asportare un eventuale eccesso di umidità che dovesse provenire dal sottosuolo o dalle pareti.

L'impianto di immissione dell'aria è integrato da un sistema di condizionamento che all'occorrenza può essere attivato sia in caldo che in freddo.

In tal modo si garantisce la salubrità degli ambienti.

L'acqua per usi potabili utilizzata nella struttura è del tipo:

#### ACQUA POTABILE TRASPORTATA E ACQUISTATA DALL'AQP E TENUTA IN SILOS

L'acqua viene quindi accumulata in dei serbatoi per uso alimentare; da essi viene prelevata da una pompa ed inviata al sistema di distribuzione che la veicola sino ad ogni utenza.

L'acqua calda sanitaria viene riscaldata tramite	BOLLITORE A GAS
con serbatoio avente una capacità di	1000 LITRI

I riscaldatori portano la temperatura sino alla temperatura di 55°C e quindi inviata alle utenze dopo esser passata da un regolatore termostatico che riduce la temperatura a 48 °C mediante miscelazione con acqua fredda.

Il sistema periodicamente provvede ad innalzare la temperatura dell'acqua sino a valori prossimi a 70°C per effettuare la disinfezione anti legionella.

Lo scarico dei reflui è convogliato nella pubblica fogna mediante un sistema di tubazioni in polipropilene collegate mediante bicchiere a innesto con guarnizione. Completano il sistema le tubazioni di ventilazione della fogna atte a garantire un perfetto funzionamento dell'impianto.

# PLANIMETRIA

Sono evidenziati, per ogni area locale, la presenza di impianti che potrebbero rappresentare un ipotetico fattore di rischio, come risultano dall'elenco riportato al punto precedente.

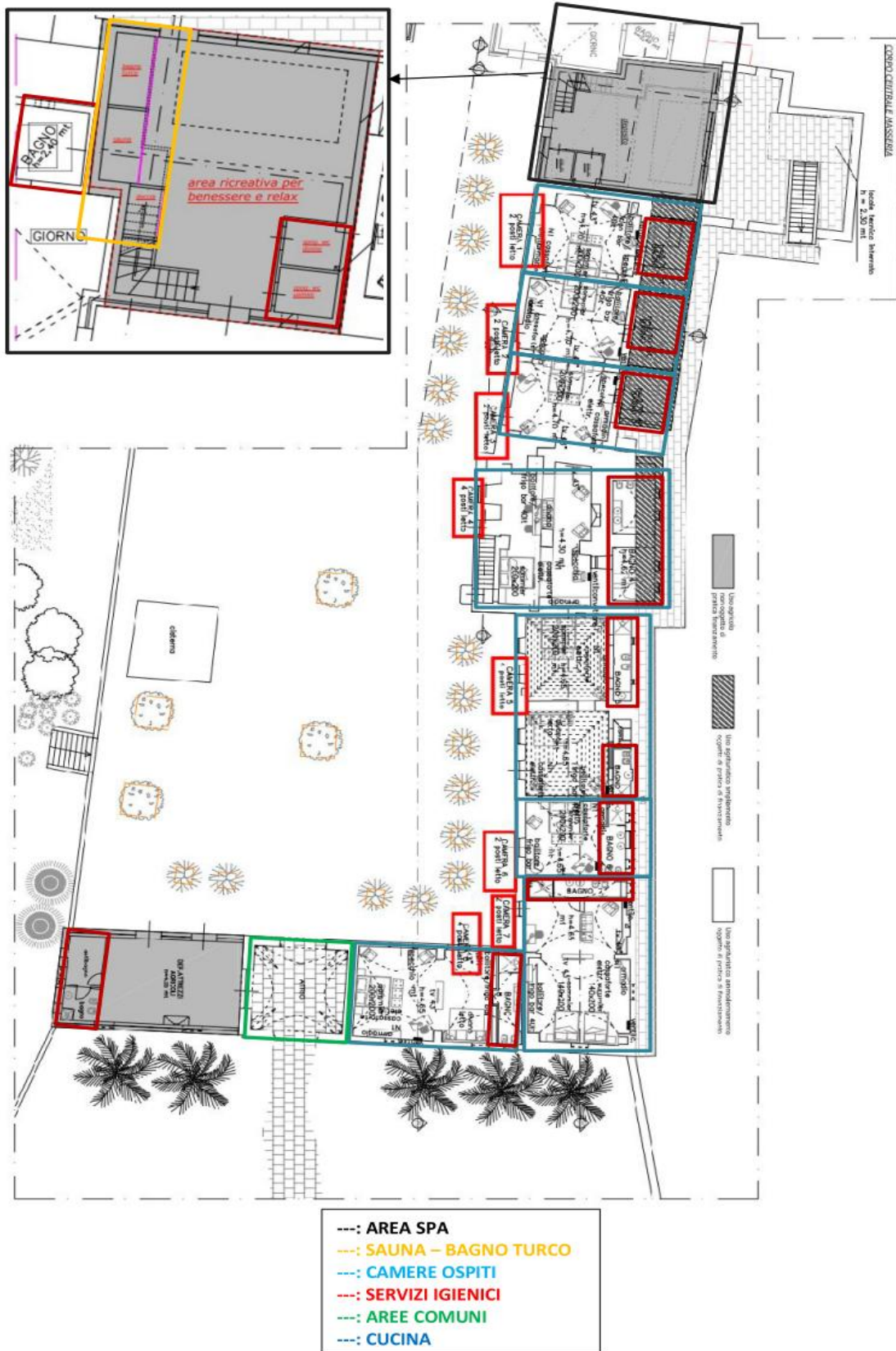

# PLANIMETRIA

Sono evidenziati, per ogni area locale, la presenza di impianti che potrebbero rappresentare un ipotetico fattore di rischio, come risultano dall'elenco riportato al punto precedente.

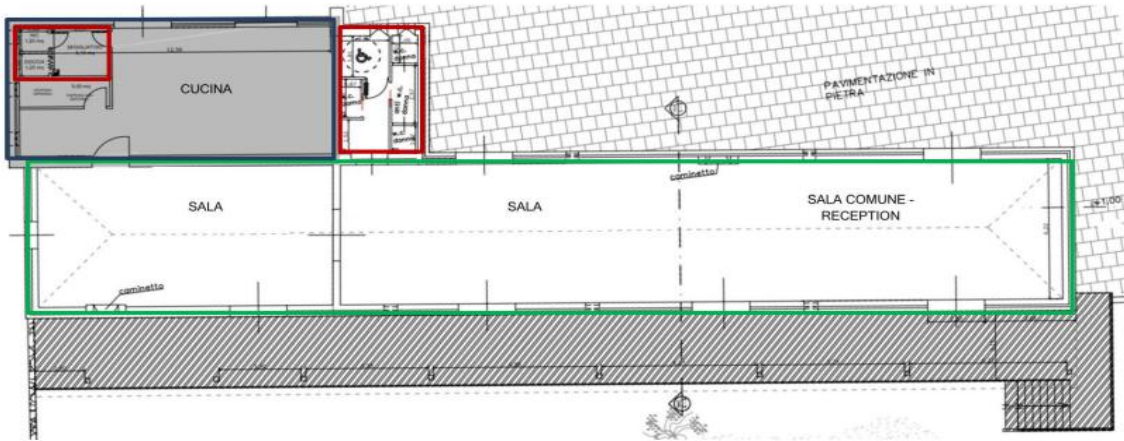
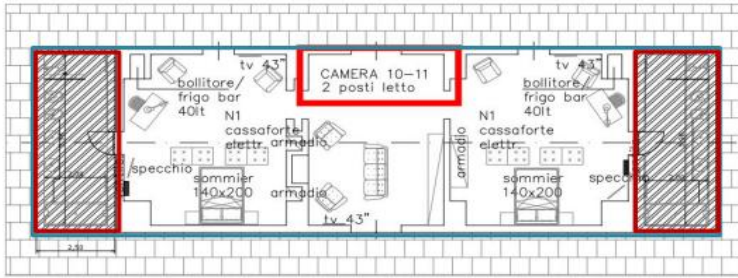
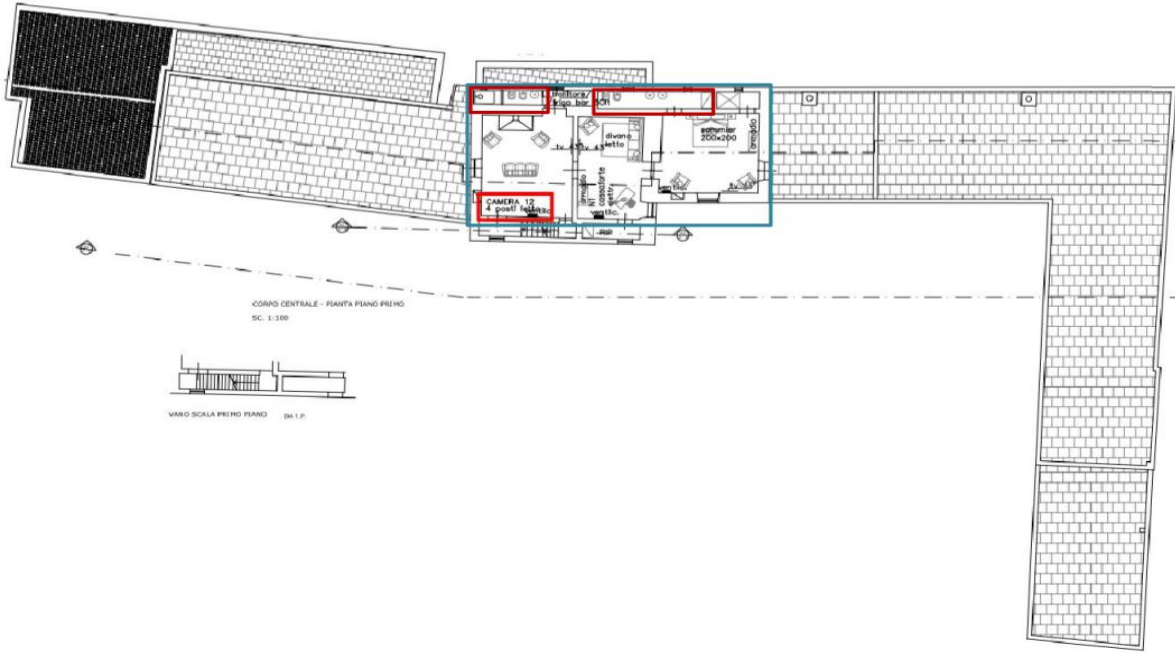

## SEZIONE IA - STRUMENTI E METODI DI INDIVIDUAZIONE DEI PERICOLI E VALUTAZIONE DEI RISCHI



NOTE:

## SEZIONE IB - MISURE PER LA RIDUZIONE DEL RISCHIO



NOTE:

## SEZIONE IC - MISURE DI CONTROLLO DELLA LEGIONELLA



NOTE:

## SEZIONE II - INTERVENTI DA EFFETTUARE



NOTE:

## SEZIONE III - METODI DI PREVENZIONE/CONTROLLO DELLA CONTAMINAZIONE



NOTE:

## ALLEGATO A - ADESIVO DELLE PRINCIPALI MISURE DI PREVENZIONE



NOTE:

## SEZIONE IV – VALUTAZIONE SPECIFICA E CONTROLLO DEI PUNTI A RISCHIO AI FINI DELLA LEGIONELLOSI

- Controllare, ove possibile, la temperatura dell'acqua in modo da evitare l'intervallo critico che favorisce la proliferazione di Legionella spp (25°-55°C);
- Utilizzare trattamenti biocidi al fine di ostacolare la crescita di alghe, protozoi ed altri batteri che possono costituire nutrimento per Legionella spp.
- Provvedere ad un'efficace programma di trattamento dell'acqua, in grado di prevenire la corrosione e la formazione di biofilm, che potrebbe contenere Legionella spp.

## ALLEGATO A - PRINCIPALI MISURE DI PREVENZIONE

### MISURE DI PREVENZIONE PER LA RIDUZIONE DEL RISCHIO LEGIONELLA

<b>1</b>	FORMAZIONE DEL PERSONALE ED AGGIORNAMENTO COSTANTE
<b>2</b>	ALL'EROGAZIONE, MANTENERE COSTANTEMENTE L'ACQUA: - CALDA A UNA TEMPERATURA SUPERIORE AI 50°C - FREDDA AD UNA TEMPERATURA INFERIORE A 20°C L'ACQUA IN USCITA DA TUTTI I RUBINETTI DEVE ESSERE MOLTO CALDA AL TATTO
<b>3</b>	<b>NELLE CAMERE NON OCCUPATE</b> - FARE SCORRERE L'ACQUA (SIA CALDA CHE FREDDA) DAI RUBINETTI E DALLE DOCCE PER ALCUNI MINUTI <u>ALMENO UNA VOLTA A SETTIMANA</u> E COMUNQUE SEMPRE PRIMA CHE VENGANO OCCUPATE
<b>4</b>	MANTENERE LE DOCCE, I DIFFUSORI DELLE DOCCE ED I ROMPIGETTO DEI RUBINETTI PULITI E PRIVI DI INCROSTAZIONI, SOSTITUENDOLI ALL'OCCORRENZA O EFFETTUANDO UN CICLO DI DISINFEZIONE E DECALCIFICAZIONE REGOLARMENTE OGNI 1-3 MESI

#### RIFERIMENTI NORMATIVI

D.P.R. 14 gennaio 1997 - art. 4

Conferenza Stato — Regioni  
Accordo 13 gennaio 2005

LEGGE REGIONALE 23 12 2008, n. 45  
"Norme in materia sanitaria"

DGR PUGLIA  
6 maggio 2015, n. 920

## ALLEGATO A1 - PROCEDURA SANIFICAZIONE CONDIZIONATORI

licamente occorre effettuare una sanificazione del climatizzatore, per migliorare il comfort ed evitare che polveri e batteri si annidino. Il climatizzatore si compone di:

esterna, dove sono alloggiati il compressore e il condensatore



interna (split) dalla quale fuoriesce l'aria alla temperatura impostata.

di essere immessa in ambiente, l'aria passa attraverso dei filtri, che hanno il compito di trattenere polveri, smog e pollini.

o permette di respirare aria salubre e assicurare il massimo benessere a chi vive in un ambiente climatizzato.

I filtri hanno la necessità di essere puliti e "liberati" da germi e batteri.

### FILTRI ANTIPOLVERE

DOTTO	ATTREZZATURE	DILUIZIONE	PROCEDURA
<p style="color: blue; font-weight: bold;">CLOR</p>	<p>SECCHIO OCCHIALI DI PROTEZIONE MASCHERINA FFP2 SPAZZOLA</p>	<p>2,5% pari a 25 ml per litro da dosarsi con la siringa in dotazione</p> 	<p>Procedere con l'apertura dell'unità interna e con lo smontaggio del filtro, ancorato con dei sistemi di fissaggio che lo mantengono nella giusta posizione. Ovviamente ogni modello di condizionatore ha le sue caratteristiche, quindi sempre riferimento a quanto riportato sul libretto delle istruzioni.</p> <p>Dopo aver rimosso il filtro, lavalo in una soluzione al 2,5% di DAST (pari a 0,25% di ipoclorito di sodio) e assicurati di risciacquarlo bene.</p> <p>La fase più delicata è quella dell'asciugatura. Il filtro non va fatto asciugare all'aria aperta, perché potrebbe trattenere di nuovo particelle e polveri durante le operazioni di pulizia.</p> <p>L'ideale sarebbe utilizzare un compressore ad aria, se ce l'hai.</p>
			

### ALETTE RADIANTI DI SCAMBIO TERMICO

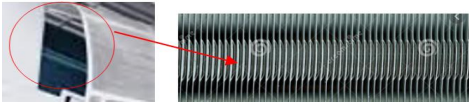
DOTTO	ATTREZZATURE	DILUIZIONE	PROCEDURA
<p style="color: blue; font-weight: bold;">ASTER</p>	<p>SECCHIO OCCHIALI DI PROTEZIONE MASCHERINA FFP2 SPAZZOLA</p>	<p>COME TALE</p>	<p>Spazzola gli elementi scambianti della macchina interna e dopo spruzza il prodotto a base di alcol – attendi che il prodotto sia evaporato e dopo procedi con il montaggio dei filtri esterni, precedentemente lavati con l'ipoclorito di sodio.</p>
			

<p style="color: blue; font-weight: bold;">QUENZA</p>	<p style="color: blue;">ESERCIZI DI RISTORAZIONE</p> <p style="color: blue;">ESERCIZI RICETTIVI</p>	<p>Mensilmente</p> <p>Ad ogni cambio d'ospite e comunque settimanalmente</p>
---	---	--

### PROCEDURA SANIFICAZIONE VENTOLE E ASPIRATORI D'ARIA

	<p>Mensilmente occorre effettuare la pulizia delle ventole e degli aspiratori d'aria al fine di evitare che si accumuli di carica microbica e residui corpuscolati.</p> <p>La procedura consiste nello spazzolamento degli elementi che compongono l'attrezzatura e dopo il trattamento con prodotto a base di alcol – si attende che il prodotto sia evaporato e dopo si può nuovamente azionare l'attrezzatura.</p>
---	---

# ALL B - Schema generale centrale idrica

SCHEMA DI CENTRALE IDRICA

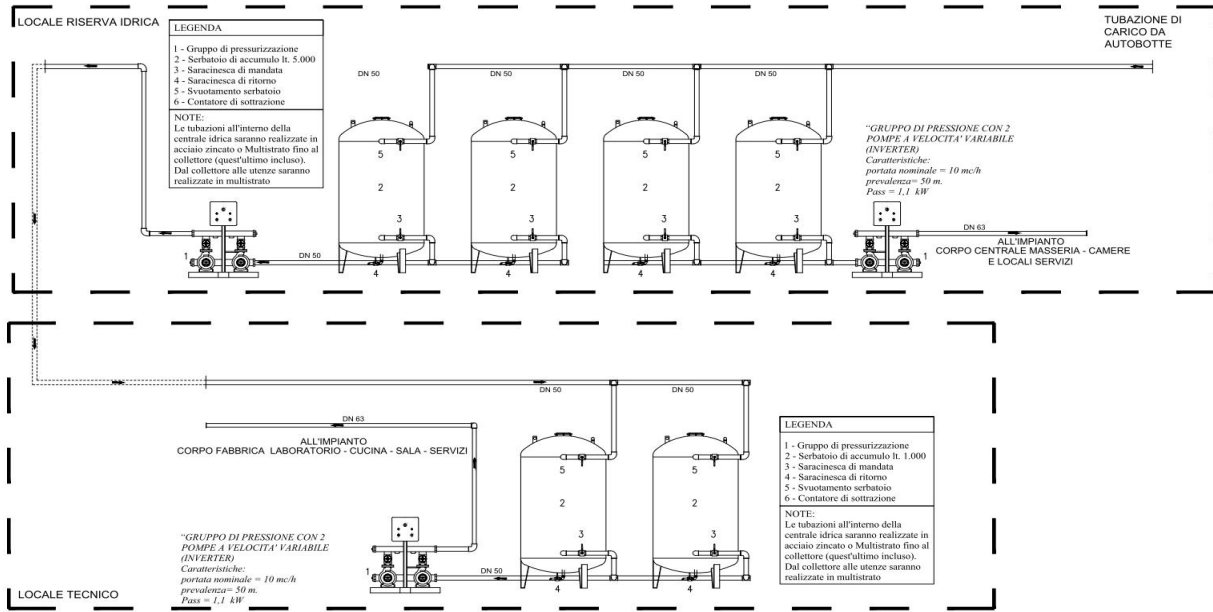

# ALL C - Schema produzione acqua calda sanitaria

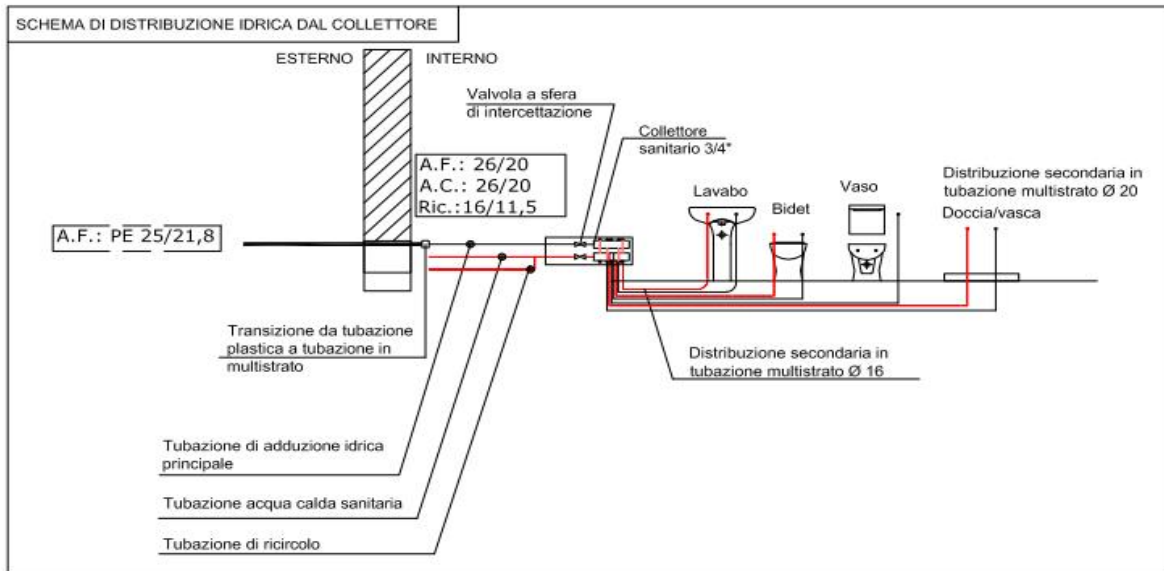

# ALL D - Schema generale di distribuzione

LEGENDA COMPONENTI	
	Tubazione acqua fredda
	Tubazione acqua calda
	Tubazione di ricircolo acqua calda
	Collettore idrico
	Colonna montante discendente/ascendente
	Pozzetto di ispezione in cls con chiusino in cls non carr.
	Pozzetto di ispezione in cls con chiusino in carrabile
	Tubazione fognante in PVC SN4

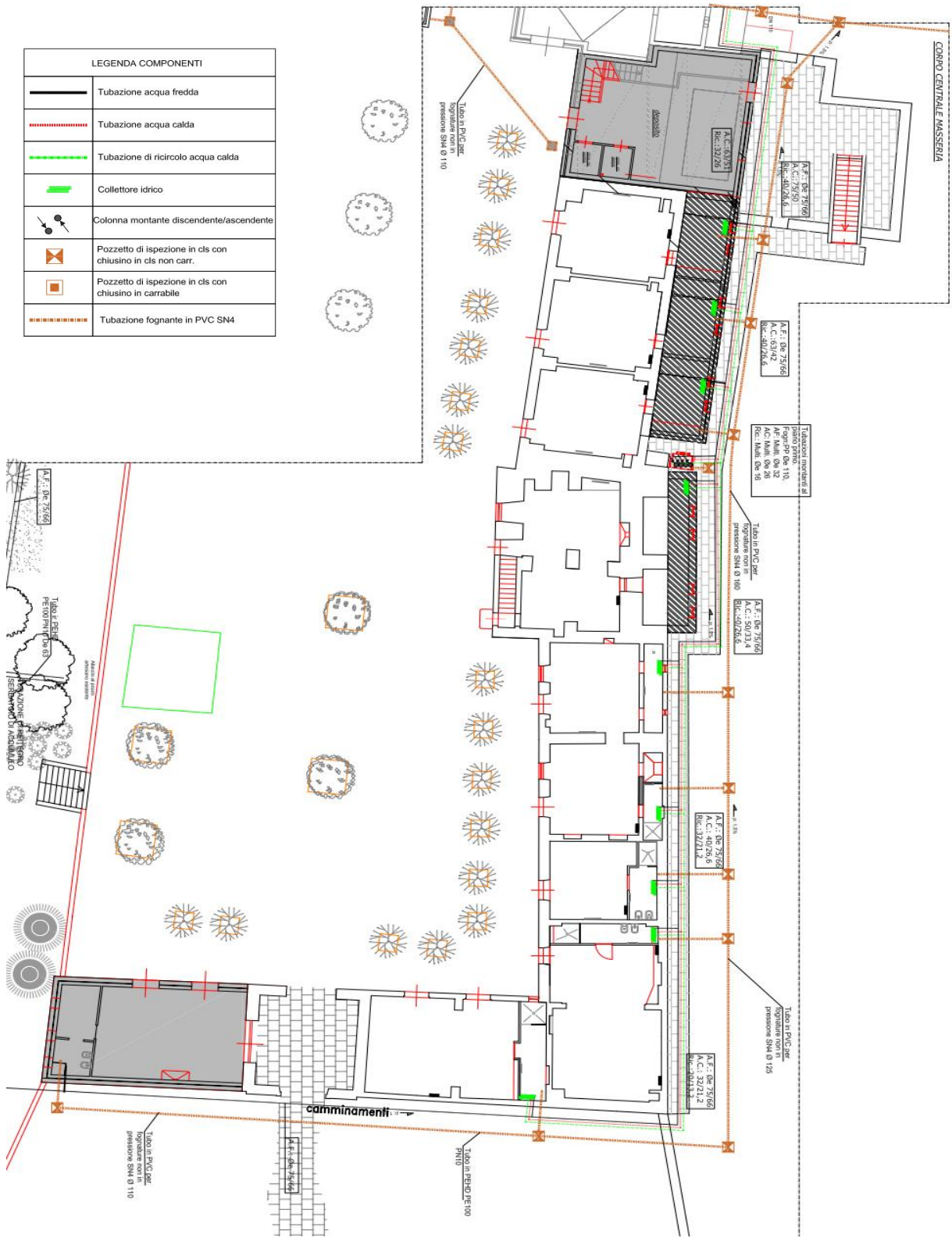

# ALL D - Schema generale di distribuzione

CORPO DI FABBRICA "B"

LEGENDA COMPONENTI	
	Tubazione acqua fredda
	Tubazione acqua calda
	Tubazione di ricircolo acqua calda
	Collettore idrico
	Colonna montante discendente/ascendente
	Pozzetto di ispezione in cls con chiusino in cls non carr.
	Pozzetto di ispezione in cls con chiusino in carrabile
	Tubazione fognante in PVC SN4

